

# งานเรียนรู้ที่ 1

แผนการจัดประสบการณ์ระดับปฐมวัย ปีที่ 1

โรงเรียนบ้านพิณโท

สัปดาห์ที่ 15 ชื่อหน่วย บุคคลสำคัญในชุมชน เรื่อง อาชีพและหน้าที่ของบุคคลต่างๆในชุมชน

สาระที่ 2 เรื่องราวเกี่ยวกับบุคคลและสถานที่แวดล้อมเด็ก

สอนโดย ..... วันที่ .....

## จุดประสงค์การเรียนรู้

1. บอกได้ว่าทุกคนในชุมชนมีอาชีพและหน้าที่ที่แตกต่างกันไป
2. พัฒนาความสามารถทางภาษาในการฟัง พูด อ่าน และเขียน
3. พัฒนาความคิดรวบยอดทางคณิตศาสตร์และวิทยาศาสตร์
4. พัฒนากล้ามเนื้อเล็กและกล้ามเนื้อใหญ่
5. ฝึกการประสานสัมพันธ์ระหว่างมือกับตา
6. ส่งเสริมจินตนาการและความคิดสร้างสรรค์
7. พัฒนาพื้นฐานด้านดนตรี การเคลื่อนไหวและจังหวะตามจินตนาการ
8. มีความรู้สึกที่ดีต่อชุมชน
9. รู้จักการรอและคอย

## ผังวิเคราะห์หมโนทัศน์

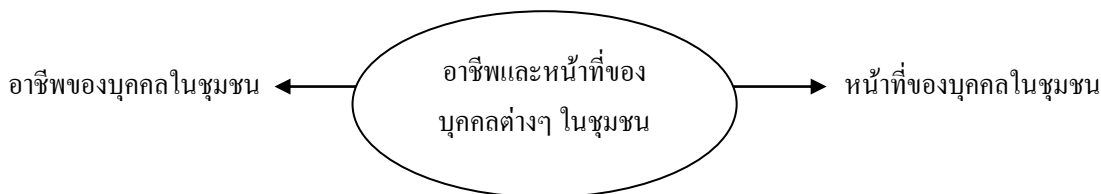

## ระยะเวลาเรียน

1 วัน

## แนวคิด/ความคิดรวบยอด

ทุกคนในชุมชนมีอาชีพและหน้าที่ที่แตกต่างกันไป

## สาระการเรียนรู้

อาชีพและหน้าที่ของบุคคลต่างๆ ในชุมชน

- อาชีพของบุคคลในชุมชน
- หน้าที่ของบุคคลในชุมชน

กิจกรรมเสนอแนะตามตารางประจำวัน

วันที่	จุดประสงค์	กิจกรรมตามตารางประจำวัน	สาระการเรียนรู้		กิจกรรมการเรียนรู้	สื่อการเรียนรู้	การประเมินผล
			สาระที่ควรรู้	ประสบการณ์สำคัญ			
จันทร์	<ol style="list-style-type: none"> <li>รู้จักอาชีพและหน้าที่ต่างๆ ของบุคคลในชุมชน</li> <li>สนทนาแลกเปลี่ยนความคิดเห็นได้</li> </ol>	1. กิจกรรมเสริมประสบการณ์	อาชีพและหน้าที่ของบุคคลต่างๆ ในชุมชน	<ol style="list-style-type: none"> <li>การอธิบายความสัมพันธ์ของสิ่งต่างๆ (การใช้ภาษา) (มฐ 9/1)</li> <li>การเปรียบเทียบความเหมือนความแตกต่าง (การสังเกต การจำแนก และการเปรียบเทียบ) (มฐ 10/1)</li> <li>การแลกเปลี่ยนความคิดเห็น (การเรียนรู้ทางสังคม) (มฐ 8/1)</li> </ol>	<ol style="list-style-type: none"> <li>ครูนำภาพบุคคลต่างๆ ในชุมชนและกิจกรรมที่ทำมาให้ให้นักเรียนดูแล้วสนทนาเกี่ยวกับกิจกรรมที่ทำของบุคคลและอาชีพต่างๆ ในชุมชน</li> <li>ท่องคำคล้องจอง “เลื้อยไม่ไสกบ”</li> </ol>	<ol style="list-style-type: none"> <li>ภาพบุคคลที่ประกอบอาชีพต่างๆ ในชุมชน</li> <li>คำคล้องจอง “เลื้อยไม่ไสกบ”</li> <li>แบบฝึกหัด</li> </ol>	<ol style="list-style-type: none"> <li>การสังเกตการมีส่วนร่วมในกิจกรรม</li> <li>การสนทนา</li> </ol>

หมายเหตุ

มาตรฐานที่ 8.1 เล่นและทำงานร่วมกับคนอื่นได้

มาตรฐานที่ 9.1 สนทนาโต้ตอบ / เล่าเรื่องให้คนอื่นเข้าใจ

มาตรฐานที่ 10.1 มีความคิดรวบยอดในการเรียนรู้สิ่งต่างๆ

วันที่	จุดประสงค์	กิจกรรมตามตารางประจำวัน	สาระการเรียนรู้		กิจกรรมการเรียนรู้	สื่อการเรียนรู้	การประเมินผล
			สาระที่ควรรู้	ประสบการณ์สำคัญ			
	<ol style="list-style-type: none"> <li>1. เคลื่อนไหวอยู่กับที่และเคลื่อนไหวเคลื่อนที่ได้</li> <li>2. ฟังจังหวะและสัญญาณได้</li> <li>3. ร้องเพลงได้</li> <li>4. เคลื่อนไหวตามจินตนาการประกอบเพลงได้</li> </ol>	<b>2. กิจกรรมดนตรี</b> <b>การเคลื่อนไหว</b> <b>และจังหวะ</b>	<ol style="list-style-type: none"> <li>1. การฟังเพลง</li> <li>2. การร้องเพลง</li> <li>3. การเคลื่อนไหวอยู่กับที่ประกอบเพลง</li> </ol>	<ol style="list-style-type: none"> <li>1. การร้องเพลง (การใช้ภาษา) (มฐ 5/2)</li> <li>2. การเคลื่อนไหวอยู่กับที่และเคลื่อนที่ตามจินตนาการประกอบเพลง (การทรงตัวและการประสานสัมพันธ์ของกล้ามเนื้อใหญ่) (มฐ 2/1 มฐ 5/2 มฐ 5/3 มฐ 11/2)</li> <li>2. การฟังจังหวะเคาะ (ดนตรี) (มฐ 5/2 มฐ 9/1)</li> </ol>	<ol style="list-style-type: none"> <li>1. เคลื่อนไหวส่วนต่างๆ ของร่างกายอยู่กับที่และเคลื่อนที่ไปรอบๆ บริเวณอย่างอิสระตามจังหวะเมื่อได้ยินเสียงเคาะจังหวะหยุด ให้ทุกคนหยุดการเคลื่อนไหว</li> <li>2. ร่วมกันร้องเพลง “ฉันจะเป็นใคร” และเคลื่อนไหวร่างกายตามจินตนาการประกอบเพลง</li> </ol>	<ol style="list-style-type: none"> <li>1. เครื่องเคาะจังหวะ</li> <li>2. เพลง “ฉันจะเป็นใคร”</li> </ol>	<ol style="list-style-type: none"> <li>1. การสังเกตการมีส่วนร่วมในกิจกรรม</li> <li>2. ร้องเพลง</li> <li>3. การเคลื่อนไหวตามจังหวะและจินตนาการประกอบเพลง</li> </ol>

หมายเหตุ

มาตรฐานที่ 2.1 เคลื่อนไหวร่างกายอย่างคล่องแคล่วและทรงตัวได้ดี

มาตรฐานที่ 5.2แสดงออกทางด้านศิลปะ ดนตรี และการเคลื่อนไหวตามจินตนาการ

มาตรฐานที่ 5.3รักการออกกำลังกาย

มาตรฐานที่ 9.1สนทนาโต้ตอบ/เล่าเรื่องให้ผู้อื่นเข้าใจ

มาตรฐานที่ 11.2แสดงท่าทางตามความคิดของตนเอง

วันที่	จุดประสงค์	กิจกรรมตามตารางประจำวัน	สาระการเรียนรู้		กิจกรรมการเรียนรู้	สื่อการเรียนรู้	การประเมินผล
			สาระที่ควรรู้	ประสบการณ์สำคัญ			
	<ol style="list-style-type: none"> <li>วางแผน ตัดสินใจและลงมือปฏิบัติได้</li> <li>แสดงออกตามความคิดสร้าง-สรรค์ได้</li> <li>อธิบายผลงานของตนที่สำเร็จได้</li> </ol>	<b>3. กิจกรรมศิลปะสร้างสรรค์</b>	การทำงานศิลปะสร้างสรรค์อิสระและที่เกี่ยวข้องกับอาชีพและหน้าที่ของบุคคลต่างๆ ในชุมชน	<ol style="list-style-type: none"> <li>การวางแผน ตัดสินใจและลงมือปฏิบัติ (การเรียนรู้ทางสังคม) (มฐ 4/1 มฐ 8/1 มฐ 10/2)</li> <li>การแสดงความคิดสร้างสรรค์ (การคิด) (มฐ 11/1)</li> <li>การรับรู้และแสดงความรู้สึผ่านผลงาน(การคิด) (มฐ 11/3)</li> </ol>	<ol style="list-style-type: none"> <li>นักเรียนเลือกปฏิบัติตามความสนใจในกิจกรรมเดียวและกลุ่มดังนี้               <ul style="list-style-type: none"> <li>- การปั้น</li> <li>- การวาดภาพอาชีพและหน้าที่ของบุคคลต่างๆ ในชุมชนด้วย สีเทียน/สีน้ำ/สีไม้</li> <li>- การประดิษฐ์หุ่นนิ้วมือ/หุ่นมือเป็นรูปต่างๆ</li> <li>- การพิมพ์ภาพด้วยโป๊ไม่ตามจินตนาการ</li> </ul> </li> <li>นักเรียนนำเสนอผลงานที่ได้ปฏิบัติ</li> </ol>	<ol style="list-style-type: none"> <li>ดินน้ำมัน/แป้งปั้น/ขี้เลื่อย/ดินเหนียว</li> <li>กระดาษ 100ปอนด์/กระดาษโรเนียว</li> <li>สีเทียน/สีน้ำ/ สีไม้</li> <li>พู่กัน</li> <li>จานสี</li> <li>กาว</li> <li>กรรไกร</li> <li>โป๊ไม่</li> <li>วัสดุสำหรับประดิษฐ์หุ่นนิ้วมือ</li> </ol>	<ol style="list-style-type: none"> <li>การสังเกตการมีส่วนร่วมในกิจกรรม</li> <li>การสนทนา</li> <li>ความคิดสร้างสรรค์</li> <li>การตรวจผลงาน</li> <li>การประเมินจากแฟ้มสะสมผลงาน</li> </ol>

หมายเหตุ

มาตรฐานที่ 4.1มีวินัยในตนเองและมีความรับผิดชอบ

มาตรฐานที่ 8.1เล่นและทำงานร่วมกับผู้อื่นได้

มาตรฐานที่ 10.2แก้ปัญหาในการเล่นหรือทำกิจกรรมต่างๆ

มาตรฐานที่ 11.1ทำงานศิลปะตามความคิดของตนเอง

มาตรฐานที่ 11.3เล่าเรื่องราวหรือนิทานตามความคิดของตนเอง

วันที่	จุดประสงค์	กิจกรรมตามตารางประจำวัน	สาระการเรียนรู้		กิจกรรมการเรียนรู้	สื่อการเรียนรู้	การประเมินผล
			สาระที่ควรรู้	ประสบการณ์สำคัญ			
	<ol style="list-style-type: none"> <li>1. เล่นร่วมกับผู้อื่นได้</li> <li>2. แก้ปัญหาในการเล่นได้</li> <li>3. เอื้อเฟื้อ แบ่งปัน และรอคอยได้</li> <li>4. เก็บของเล่นเข้าที่เมื่อเลิกเล่นได้</li> </ol>	<b>4. กิจกรรมการเล่นตามมุมประสบการณ์</b>	การเล่นตามมุมประสบการณ์ <ul style="list-style-type: none"> <li>- มุมภาษา/มุมหนังสือ</li> <li>- มุมสังคมศึกษา</li> <li>- มุมคณิตศาสตร์/มุมวิทยาศาสตร์</li> <li>- มุมธรรมชาติ</li> <li>- มุมบทบาทสมมติ</li> <li>- มุมสัมผัสสร้างสรรค์/มุมบล็อก</li> <li>- มุมศิลปะสร้างสรรค์</li> <li>- มุมดนตรี</li> </ul>	<ol style="list-style-type: none"> <li>1. การเล่นร่วมกับผู้อื่น (การเรียนรู้ทางสังคม) (มฐ 8/1)</li> <li>2. การแก้ปัญหาในการเล่น (การเรียนรู้ทางสังคม) (มฐ 10/2)</li> <li>3. การเอื้อเฟื้อ แบ่งปัน และรอคอย (การเรียนรู้ทางสังคม) (มฐ 4/3)</li> <li>4. การเก็บของเล่นเข้าที่ (การเรียนรู้ทางสังคม) (มฐ 4/1)</li> </ol>	<ol style="list-style-type: none"> <li>1. นักเรียนเลือกเล่นตามมุมประสบการณ์ต่างๆ ดังนี้               <ul style="list-style-type: none"> <li>- มุมภาษา/มุมหนังสือ</li> <li>- มุมสังคมศึกษา</li> <li>- มุมคณิตศาสตร์/มุมวิทยาศาสตร์</li> <li>- มุมธรรมชาติ</li> <li>- มุมบทบาทสมมติ</li> <li>- มุมสัมผัสสร้างสรรค์/มุมบล็อก</li> <li>- มุมศิลปะสร้างสรรค์</li> <li>- มุมดนตรี</li> </ul> </li> <li>2. นักเรียนเก็บของเล่นเข้าที่เมื่อเล่นเสร็จแล้ว</li> </ol>	ของเล่นตามมุมประสบการณ์	<ol style="list-style-type: none"> <li>1. การสังเกตการมีส่วนร่วมในกิจกรรม</li> <li>2. การสนทนา</li> <li>3. การปฏิบัติตามข้อตกลง</li> </ol>

หมายเหตุ

มาตรฐานที่ 4.1 มีวินัยในตนเองและมีความรับผิดชอบ

มาตรฐานที่ 4.3 มีความเมตตา กรุณา และช่วยเหลือแบ่งปัน

มาตรฐานที่ 8.1 เล่นและทำงานร่วมกับผู้อื่นได้

มาตรฐานที่ 10.2 แก้ปัญหาในการเล่นหรือทำกิจกรรมต่างๆ

วันที่	จุดประสงค์	กิจกรรมตามตารางประจำวัน	สาระการเรียนรู้		กิจกรรมการเรียนรู้	สื่อการเรียนรู้	การประเมินผล
			สาระที่ควรรู้	ประสบการณ์สำคัญ			
	<ol style="list-style-type: none"> <li>เล่นเกมเดินกะลาได้</li> <li>เล่นร่วมกับผู้อื่นได้</li> <li>รักษาความปลอดภัยของตนเองและผู้อื่นขณะเล่นได้</li> </ol>	<b>5. กิจกรรมการเล่นเกมกลางแจ้ง</b>	การเล่นเกมเดินกะลา	<ol style="list-style-type: none"> <li>การเล่นเกมเดินกะลา (การทรงตัวและการประสานสัมพันธ์ของกล้ามเนื้อใหญ่) (มฐ 2/1 มฐ 8/2)</li> <li>การเล่นร่วมกับผู้อื่น (การเรียนรู้ทางสังคม) (มฐ 8/1)</li> <li>การรักษาความปลอดภัยของตนเองและผู้อื่น (การรักษาความปลอดภัย) (มฐ 1/2)</li> </ol>	<ol style="list-style-type: none"> <li>ครูตกลงกติกาข้อปฏิบัติก่อนการเล่น</li> <li>แนะนำวิธีการเล่นเกมเดินกะลาที่ถูกต้องและปลอดภัย</li> </ol>	<ol style="list-style-type: none"> <li>กะลาสำหรับเดิน</li> <li>นกหวีด</li> </ol>	<ol style="list-style-type: none"> <li>การสังเกตการมีส่วนร่วมในกิจกรรม</li> <li>การสนทนา</li> <li>การเล่นที่ถูกต้องวิธี</li> </ol>

หมายเหตุ

มาตรฐานที่ 1.2 รู้จักรักษาสุขภาพ อนามัยและความปลอดภัย

มาตรฐานที่ 2.1 เคลื่อนไหวร่างกายอย่างคล่องแคล่วและทรงตัวได้ดี

มาตรฐานที่ 8.1 เล่นและทำงานร่วมกับผู้อื่นได้

มาตรฐานที่ 8.2 ปฏิบัติตนเบื้องต้นในการเป็นสมาชิกที่ดีของสังคมในระบอบประชาธิปไตยอันมีพระมหากษัตริย์เป็นประมุข

วันที่	จุดประสงค์	กิจกรรมตามตารางประจำวัน	สาระการเรียนรู้		กิจกรรมการเรียนรู้	สื่อการเรียนรู้	การประเมินผล
			สาระที่ควรรู้	ประสบการณ์สำคัญ			
	<ol style="list-style-type: none"> <li>นำภาพที่สัมพันธ์กันมาจับคู่ได้</li> <li>สังเกต จำแนก และเปรียบเทียบสิ่งต่างๆ ได้</li> <li>เก็บของเล่นเข้าที่เมื่อเลิกเล่นได้</li> </ol>	6. เกมการศึกษา	เกมจับคู่ภาพที่มีความสัมพันธ์กัน	<ol style="list-style-type: none"> <li>การจับคู่ภาพ (การสังเกต การจำแนก และการเปรียบเทียบ) (มฐ 10/1)</li> <li>การเก็บของเล่นเข้าที่ (การเรียนรู้ทางสังคม) (มฐ 4/1)</li> </ol>	<ol style="list-style-type: none"> <li>ครูแนะนำวิธีการเล่นเกมจับคู่ภาพที่มีความสัมพันธ์กัน</li> <li>นักเรียนเล่นเกมจับคู่ภาพที่มีความสัมพันธ์กัน</li> <li>นักเรียนเก็บของเล่นเข้าที่เมื่อเลิกเล่น</li> </ol>	เกมจับคู่ภาพที่มีความสัมพันธ์กัน	<ol style="list-style-type: none"> <li>การสังเกตการมีส่วนร่วมในกิจกรรม</li> <li>การสนทนา</li> <li>การตรวจผลงาน</li> </ol>

หมายเหตุ

มาตรฐานที่ 4.1 มีวินัยในตนเองและมีความรับผิดชอบ

มาตรฐานที่ 10.1 มีความคิดรวบยอดในการเรียนรู้สิ่งต่างๆ

## กิจกรรมเสนอแนะ

### การทำแบบฝึกหัด

- การระบายสีภาพ
- การต่อเติมภาพ
- การลากเส้นโยงภาพ

## การประเมินผล

วิธีการ	เครื่องมือ
1. การสังเกตการมีส่วนร่วมในกิจกรรม	1. แบบสังเกต
2. การสนทนา	2. การตอบคำถาม
3. การตรวจผลงาน	3. ชิ้นงาน / ผลงาน
4. การทำแบบฝึกหัด	4. แบบฝึกหัด
5. การประเมินจากแฟ้มสะสมผลงาน	5. แฟ้มสะสมผลงาน

## ภาคผนวก

### 1. คำคล้องจอง

#### เลื้อยไม้ไผ่

(อาจารย์ฐะปะนีย์ นาครทรรพ)

เลื้อยไม้ เลื้อยไม้ ไผ่กบ น้บไม้ให้ครบ จะไปสร้างบ้าน  
ไหนตะปู ไหนค้อน เอามาตอกโป้ง โป้ง อากาศปลอดโปร่ง ช่างแสนสำราญ  
สร้างบ้านน้อยๆ ให้น้องฉันอยู่ เชิญคุณย่าคุณปู่ มาพักนานๆ

### 2. เพลง

#### ฉันจะเป็นใคร

(อาจารย์ปฐิกรณ์ ตุ๊กชูแสง)

หากฉันเป็นตำรวจ	จะหมั่นกวาดจับผู้ร้าย
หากฉันทำค้าขาย	จะมีหมายเอาเปรียบใคร
หากฉันได้เป็นหมอ	มีรั้งรักษาใคร
ตอนนี้เป็นเด็กไทย	ในหัวใจรักชาติเอย

### 3. เกมกลางแจ้ง

#### เดินกะลา

#### วิธีเล่น

1. เด็กๆ สังเกตกะลามะพร้าว
2. ทดลองเดินกะลา
3. เด็กๆ แบ่งกลุ่ม กลุ่มละ 4 คน ยืนเป็นแถวที่เส้นเริ่ม เมื่อได้ยินสัญญาณเริ่ม คนหัวแถวเดินกะลาจากเส้นเริ่มไปอ้อมหลักกลับมาส่งให้เพื่อนคนถัดไป
4. กลุ่มใดเดินโดยไม่หล่นและครบคนก่อนเป็นฝ่ายชนะ

### 4. เกมการศึกษา

#### เกมจับคู่ภาพที่มีความสัมพันธ์กัน



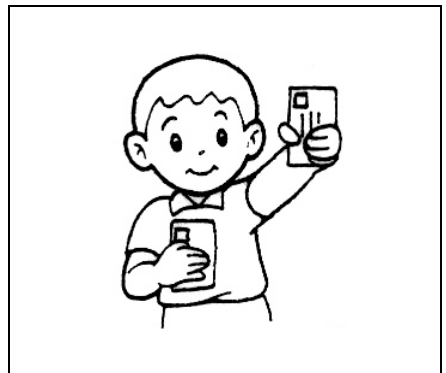
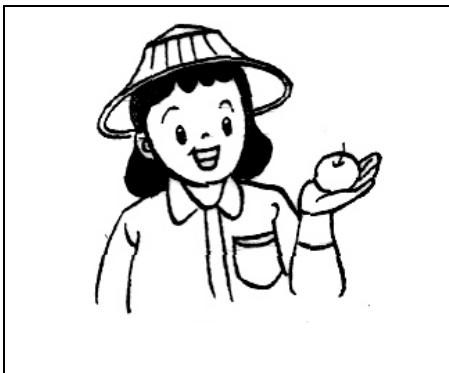

# งานเรียนรู้

แผนการจัดประสบการณ์ระดับปฐมวัย ปีที่ 1

โรงเรียนบ้านพิณโท

สัปดาห์ที่ 15 ชื่อหน่วย บุคคลสำคัญในชุมชน เรื่อง เครื่องมือของบุคคลอาชีพต่างๆในชุมชน

สาระที่ 2 เรื่องราวเกี่ยวกับบุคคลและสถานที่แวดล้อมเด็ก

สอนโดย ..... วันที่ .....

## จุดประสงค์การเรียนรู้

1. บอกได้ว่าเครื่องมือของบุคคลอาชีพต่างๆ ในชุมชนมีแตกต่างกัน
2. พัฒนาความสามารถทางภาษาในการฟัง พูด อ่าน และเขียน
3. พัฒนาความคิดรวบยอดทางคณิตศาสตร์และวิทยาศาสตร์
4. พัฒนากล้ามเนื้อเล็กและกล้ามเนื้อใหญ่
5. ฝึกการประสานสัมพันธ์ระหว่างมือกับตา
6. ส่งเสริมจินตนาการและความคิดสร้างสรรค์
7. พัฒนาพื้นฐานด้านดนตรี การเคลื่อนไหวและจังหวะตามจินตนาการ
8. มีความรู้สึกที่ดีต่อชุมชน
9. รู้จักการรอและคอย

## ผังวิเคราะห์มโนทัศน์



## ระยะเวลาเรียน

1 วัน

## แนวคิด/ความคิดรวบยอด

เครื่องมือของบุคคลอาชีพต่างๆ ในชุมชนมีแตกต่างกัน

## สาระการเรียนรู้

เครื่องมือของบุคคลอาชีพต่างๆ ในชุมชน

- บุคคลในชุมชน
- เครื่องมือ

กิจกรรมเสนอแนะตามตารางประจำวัน

วันที่	จุดประสงค์	กิจกรรมตามตารางประจำวัน	สาระการเรียนรู้		กิจกรรมการเรียนรู้	สื่อการเรียนรู้	การประเมินผล
			สาระที่ควรรู้	ประสบการณ์สำคัญ			
อังคาร	<ol style="list-style-type: none"> <li>รู้จักเครื่องมือของบุคคลอาชีพต่างๆ ในชุมชน</li> <li>สนทนาแลกเปลี่ยนความคิดเห็นได้</li> </ol>	1. กิจกรรมเสริมประสบการณ์	เครื่องมือของบุคคลอาชีพต่างๆ ในชุมชน	<ol style="list-style-type: none"> <li>การอธิบายความสัมพันธ์ของสิ่งต่างๆ (การใช้ภาษา) (มฐ 9/1)</li> <li>การเปรียบเทียบความเหมือนความแตกต่าง (การสังเกต การจำแนก และการเปรียบเทียบ) (มฐ 10/1)</li> <li>การแลกเปลี่ยนความคิดเห็น (การเรียนรู้ทางสังคม) (มฐ 8/1)</li> </ol>	<ol style="list-style-type: none"> <li>ครูนำภาพบุคคลต่างๆ ในชุมชนและเครื่องมือที่ใช้มาให้ให้นักเรียนดู แล้วสนทนาเกี่ยวกับเครื่องมือที่ใช้ของบุคคลอาชีพต่างๆ ในชุมชน</li> <li>ท่องคำคล้องจอง “ตรงต่อเวลา”</li> </ol>	<ol style="list-style-type: none"> <li>ภาพบุคคลที่ประกอบอาชีพต่างๆ ในชุมชน</li> <li>ภาพเครื่องมือต่างๆ ที่บุคคลอาชีพต่างๆ ในชุมชนใช้</li> <li>คำคล้องจอง “ตรงต่อเวลา”</li> <li>นาฬิกาจำลองหรือของจริง</li> </ol>	<ol style="list-style-type: none"> <li>การสังเกตการณ์มีส่วนร่วมในกิจกรรม</li> <li>การสนทนา</li> </ol>

หมายเหตุ

มาตรฐานที่ 8.1 เล่นและทำงานร่วมกับคนอื่นได้

มาตรฐานที่ 9.1 สนทนาโต้ตอบ / เล่าเรื่องให้คนอื่นเข้าใจ

มาตรฐานที่ 10.1 มีความคิดรวบยอดในการเรียนรู้สิ่งต่างๆ

วันที่	จุดประสงค์	กิจกรรมตามตารางประจำวัน	สาระการเรียนรู้		กิจกรรมการเรียนรู้	สื่อการเรียนรู้	การประเมินผล
			สาระที่ควรรู้	ประสบการณ์สำคัญ			
	<ol style="list-style-type: none"> <li>1. เคลื่อนไหวอยู่กับที่และเคลื่อนไหวเคลื่อนที่ได้</li> <li>2. ฟังจังหวะและสัญญาณได้</li> <li>3. ร้องเพลงได้</li> <li>4. เคลื่อนไหวตามจินตนาการประกอบเพลงได้</li> </ol>	<b>2. กิจกรรมดนตรี การเคลื่อนไหวและจังหวะ</b>	<ol style="list-style-type: none"> <li>1. การฟังเพลง</li> <li>2. การร้องเพลง</li> <li>3. การเคลื่อนไหวอยู่กับที่ประกอบเพลง</li> </ol>	<ol style="list-style-type: none"> <li>1. การร้องเพลง (การใช้ภาษา) (มฐ 5/2)</li> <li>2. การเคลื่อนไหวอยู่กับที่และเคลื่อนที่ตามจินตนาการประกอบเพลง (การทรงตัวและการประสานสัมพันธ์ของกล้ามเนื้อใหญ่) (มฐ 2/1 มฐ 5/2 มฐ 5/3 มฐ 11/2)</li> <li>3. การฟังจังหวะเคาะ (ดนตรี) (มฐ 5/2 มฐ 9/1)</li> </ol>	<ol style="list-style-type: none"> <li>1. เคลื่อนไหวส่วนต่างๆ ของร่างกายอยู่กับที่และเคลื่อนที่ไปรอบๆ บริเวณอย่างอิสระตามจังหวะเมื่อได้ยินเสียงเคาะจังหวะหยุด ให้ทุกคนหยุดการเคลื่อนไหว</li> <li>2. ร่วมกันร้องเพลง “งานของฉัน” และเคลื่อนไหวร่างกายตามจินตนาการประกอบเพลง</li> </ol>	<ol style="list-style-type: none"> <li>1. เครื่องเคาะจังหวะ</li> <li>2. เพลง “งานของฉัน”</li> </ol>	<ol style="list-style-type: none"> <li>1. การสังเกตการมีส่วนร่วมในกิจกรรม</li> <li>2. ร้องเพลง</li> <li>3. การเคลื่อนไหวตามจังหวะและจินตนาการประกอบเพลง</li> </ol>

หมายเหตุ

มาตรฐานที่ 2.1 เคลื่อนไหวร่างกายอย่างคล่องแคล่วและทรงตัวได้ดี

มาตรฐานที่ 5.2แสดงออกทางด้านศิลปะ ดนตรี และการเคลื่อนไหวตามจินตนาการ

มาตรฐานที่ 5.3รักการออกกำลังกาย

มาตรฐานที่ 9.1สนทนาโต้ตอบ/เล่าเรื่องให้ผู้อื่นเข้าใจ

มาตรฐานที่ 11.2แสดงท่าทางตามความคิดของตนเอง

วันที่	จุดประสงค์	กิจกรรมตามตารางประจำวัน	สาระการเรียนรู้		กิจกรรมการเรียนรู้	สื่อการเรียนรู้	การประเมินผล
			สาระที่ควรรู้	ประสบการณ์สำคัญ			
	<ol style="list-style-type: none"> <li>วางแผน ตัดสินใจ และลงมือปฏิบัติได้</li> <li>แสดงออกตามความคิดสร้างสรรค์ได้</li> <li>อธิบายผลงานของตนที่สำเร็จได้</li> </ol>	<b>3. กิจกรรมศิลปะสร้างสรรค์</b>	การทำงานศิลปะสร้างสรรค์อิสระและที่เกี่ยวข้องกับเครื่องมือของบุคคลอาชีพต่าง ๆ ในชุมชน	<ol style="list-style-type: none"> <li>การวางแผน ตัดสินใจและลงมือปฏิบัติ(การเรียนรู้ทางสังคม) (มฐ 4/1 มฐ 8/1 มฐ 10/2)</li> <li>การแสดงความคิดสร้างสรรค์ (การคิด) (มฐ 11/1)</li> <li>การรับรู้และแสดงความรู้สึกผ่านผลงาน(การคิด) (มฐ 11/3)</li> </ol>	<ol style="list-style-type: none"> <li>นักเรียนเลือกปฏิบัติตามความสนใจในกิจกรรมเดียวและกลุ่มดังนี้               <ul style="list-style-type: none"> <li>- การปั้น</li> <li>- การวาดภาพเครื่องมือที่บุคคลอาชีพต่างๆ ใช้ด้วยสีเทียน/สีน้ำ/สีไม้</li> <li>- การประดิษฐ์หุ่นนิ้วมือ/หุ่นมือเป็นรูปต่างๆ</li> <li>- การพิมพ์ภาพด้วยใบไม้ตามจินตนาการ</li> </ul> </li> <li>นักเรียนนำเสนอผลงานที่ได้ปฏิบัติ</li> </ol>	<ol style="list-style-type: none"> <li>ดินน้ำมัน/แป้งปั้น/ซีเลียย/ดินเหนียว</li> <li>กระดาษ 100ปอนด์/กระดาษโรเนียว</li> <li>สีเทียน/สีน้ำ/สีไม้</li> <li>พู่กัน</li> <li>จานสี</li> <li>กาว</li> <li>กรรไกร</li> <li>ใบไม้</li> <li>วัสดุสำหรับประดิษฐ์หุ่นนิ้วมือ</li> </ol>	<ol style="list-style-type: none"> <li>การสังเกตการมีส่วนร่วมในกิจกรรม</li> <li>การสนทนา</li> <li>ความคิดสร้างสรรค์</li> <li>การตรวจผลงาน</li> <li>การประเมินจากแฟ้มสะสมผลงาน</li> </ol>

หมายเหตุ

มาตรฐานที่ 4.1มีวินัยในตนเองและมีความรับผิดชอบ

มาตรฐานที่ 8.1เล่นและทำงานร่วมกับผู้อื่นได้

มาตรฐานที่ 10.2แก้ปัญหาในการเล่นหรือทำกิจกรรมต่างๆ

มาตรฐานที่ 11.1ทำงานศิลปะตามความคิดของตนเอง

มาตรฐานที่ 11.3เล่าเรื่องราวหรือนิทานตามความคิดของตนเอง

วันที่	จุดประสงค์	กิจกรรมตามตารางประจำวัน	สาระการเรียนรู้		กิจกรรมการเรียนรู้	สื่อการเรียนรู้	การประเมินผล
			สาระที่ควรรู้	ประสบการณ์สำคัญ			
	<ol style="list-style-type: none"> <li>1. เล่นร่วมกับผู้อื่นได้</li> <li>2. แก้ปัญหาในการเล่นได้</li> <li>3. เอื้อเพื่อ แบ่งปัน และรอคอยได้</li> <li>4. เก็บของเล่นเข้าที่เมื่อเลิกเล่นได้</li> </ol>	<b>4. กิจกรรมการเล่นตามมุมประสบการณ์</b>	การเล่นตามมุมประสบการณ์ - มุมภาษา/มุมหนังสือ - มุมสังคมศึกษา - มุมคณิตศาสตร์/มุมวิทยาศาสตร์ - มุมธรรมชาติ - มุมบทบาทสมมติ - มุมสัมพันธ์สร้างสรรค์/มุมบล็อก - มุมศิลปะสร้างสรรค์ - มุมดนตรี	<ol style="list-style-type: none"> <li>1. การเล่นร่วมกับผู้อื่น (การเรียนรู้ทางสังคม) (มฐ 8/1)</li> <li>2. การแก้ปัญหาในการเล่น (การเรียนรู้ทางสังคม) (มฐ 10/2)</li> <li>3. การเอื้อเพื่อ แบ่งปัน และรอคอย (การเรียนรู้ทางสังคม) (มฐ 4/3)</li> <li>4. การเก็บของเล่นเข้าที่ (การเรียนรู้ทางสังคม) (มฐ 4/1)</li> </ol>	<ol style="list-style-type: none"> <li>1. นักเรียนเลือกเล่นตามมุมประสบการณ์ต่างๆ ดังนี้               <ul style="list-style-type: none"> <li>- มุมภาษา/มุมหนังสือ</li> <li>- มุมสังคมศึกษา</li> <li>- มุมคณิตศาสตร์/มุมวิทยาศาสตร์</li> <li>- มุมธรรมชาติ</li> <li>- มุมบทบาทสมมติ</li> <li>- มุมสัมพันธ์สร้างสรรค์/มุมบล็อก</li> <li>- มุมศิลปะสร้างสรรค์</li> <li>- มุมดนตรี</li> </ul> </li> <li>2. นักเรียนเก็บของเล่นเข้าที่เมื่อเล่นเสร็จแล้ว</li> </ol>	ของเล่นตามมุมประสบการณ์	<ol style="list-style-type: none"> <li>1. การสังเกตการมีส่วนร่วมในกิจกรรม</li> <li>2. การสนทนา</li> <li>3. การปฏิบัติตามข้อตกลง</li> </ol>

หมายเหตุ

มาตรฐานที่ 4.1 มีวินัยในตนเองและมีความรับผิดชอบ

มาตรฐานที่ 4.3 มีความเมตตากรุณาและช่วยเหลือแบ่งปัน

มาตรฐานที่ 8.1 เล่นและทำงานร่วมกับผู้อื่นได้

มาตรฐานที่ 10.2 แก้ปัญหาในการเล่นหรือทำกิจกรรมต่างๆ

วันที่	จุดประสงค์	กิจกรรมตามตารางประจำวัน	สาระการเรียนรู้		กิจกรรมการเรียนรู้	สื่อการเรียนรู้	การประเมินผล
			สาระที่ควรรู้	ประสบการณ์สำคัญ			
	<ol style="list-style-type: none"> <li>1. เล่นเครื่องเล่นสนามได้</li> <li>2. เล่นร่วมกับผู้อื่นได้</li> <li>3. รักษาความปลอดภัยของตนเองและผู้อื่นขณะเล่นได้</li> </ol>	5. กิจกรรมการเล่นกลางแจ้ง	การเล่นเครื่องเล่นสนาม	<ol style="list-style-type: none"> <li>1. การเล่นเครื่องเล่นสนาม (การทรงตัวและการประสานสัมพันธ์ของกล้ามเนื้อใหญ่) (มฐ 2/1)</li> <li>2. การเล่นร่วมกับผู้อื่น (การเรียนรู้ทางสังคม) (มฐ 8/1)</li> <li>3. การรักษาความปลอดภัยของตนเองและผู้อื่น (การรักษาความปลอดภัย) (มฐ 1/2)</li> </ol>	<ol style="list-style-type: none"> <li>1. ครูตกลงกติกาข้อปฏิบัติก่อนการเล่น</li> <li>2. แนะนำวิธีการเล่นเครื่องเล่นสนามที่ถูกต้องและปลอดภัย</li> <li>3. นักเรียนเลือกเล่นเครื่องเล่นสนามอย่างอิสระ</li> </ol>	เครื่องเล่นสนาม	<ol style="list-style-type: none"> <li>1. การสังเกตการมีส่วนร่วมในกิจกรรม</li> <li>2. การสนทนา</li> <li>3. การเล่นที่ถูกต้อง</li> </ol>

หมายเหตุ

มาตรฐานที่ 1.2 รู้จักรักษาสุขภาพ อนามัยและความปลอดภัย

มาตรฐานที่ 2.1 เคลื่อนไหวร่างกายอย่างคล่องแคล่วและทรงตัวได้ดี

มาตรฐานที่ 8.1 เล่นและทำงานร่วมกับผู้อื่นได้

มาตรฐานที่ 8.2 ปฏิบัติตนเบื้องต้นในการเป็นสมาชิกที่ดีของสังคมในระบอบประชาธิปไตยอันมีพระมหากษัตริย์เป็นประมุข

วันที่	จุดประสงค์	กิจกรรมตาม ตารางประจำวัน	สาระการเรียนรู้		กิจกรรมการเรียนรู้	สื่อการเรียนรู้	การประเมินผล
			สาระที่ควรรู้	ประสบการณ์สำคัญ			
	<ol style="list-style-type: none"> <li>นำภาพที่สัมพันธ์กันมาจับคู่ได้</li> <li>สังเกต จำแนก และเปรียบเทียบสิ่งต่างๆได้</li> <li>เก็บของเล่นเข้าที่เมื่อเลิกเล่นได้</li> </ol>	6. เกมการศึกษา	เกมจับคู่ภาพที่มีความสัมพันธ์กัน	<ol style="list-style-type: none"> <li>การจับคู่ภาพ (การสังเกต การจำแนก และการเปรียบเทียบ) (มฐ 10/1)</li> <li>การเก็บของเล่นเข้าที่ (การเรียนรู้ทางสังคม) (มฐ 4/1)</li> </ol>	<ol style="list-style-type: none"> <li>ครูแนะนำวิธีการเล่นเกมจับคู่ภาพที่มีความสัมพันธ์กัน</li> <li>นักเรียนเล่นเกมจับคู่ภาพที่มีความสัมพันธ์กัน</li> <li>นักเรียนเก็บของเล่นเข้าที่เมื่อเลิกเล่น</li> </ol>	เกมจับคู่ภาพที่มีความสัมพันธ์กัน	<ol style="list-style-type: none"> <li>การสังเกตการมีส่วนร่วมในกิจกรรม</li> <li>การสนทนา</li> <li>การตรวจผลงาน</li> </ol>

หมายเหตุ

มาตรฐานที่ 4.1 มีวินัยในตนเองและมีความรับผิดชอบ

มาตรฐานที่ 10.1 มีความคิดรวบยอดในการเรียนรู้สิ่งต่างๆ



## กิจกรรมเสนอแนะ

การทำแบบฝึกหัด

- การระบายสีภาพ
- การต่อเติมภาพ
- การลากเส้นโยงภาพ

## การประเมินผล

วิธีการ	เครื่องมือ
1. การสังเกตการมีส่วนร่วมในกิจกรรม	1. แบบสังเกต
2. การสนทนา	2. การตอบคำถาม
3. การตรวจผลงาน	3. ชิ้นงาน / ผลงาน
4. การทำแบบฝึกหัด	4. แบบฝึกหัด
5. การประเมินจากแฟ้มสะสมผลงาน	5. แฟ้มสะสมผลงาน

## ภาคผนวก

### 1. คำคล้องจอง

ตรงต่อเวลา

(ไม่ปรากฏนามผู้แต่ง)

ตึกตอก นาฬิกา

เดินเวลาไม่รอใคร

ตึกตอก รีบเร่งเร็วไว

หนูทำได้ตรงต่อเวลา

### 2. เพลง

งานของฉัน

(อาจารย์จักรพงษ์ บุนันธุ์)

คุณพ่อทำงานมาก

แม่ลำบากทำงานครัว

ฉันไม่เห็นแก่ตัว

ช่วยพ่อแม่ดูแลสัตว์

บางวันรดน้ำต้นไม้

ฉันทำได้ไม่ติดขัด

พ่อบอกฉันน่ารัก

ที่รู้จักช่วยแบ่งเบา

### 3. เกมการศึกษา

เกมจับคู่ภาพที่มีความสัมพันธ์กัน

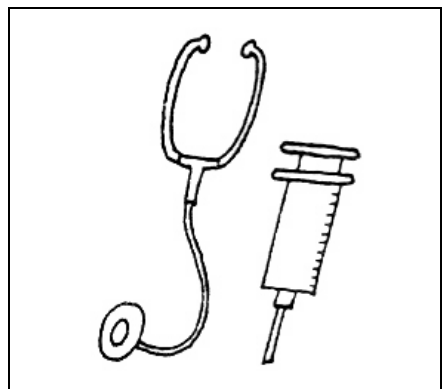
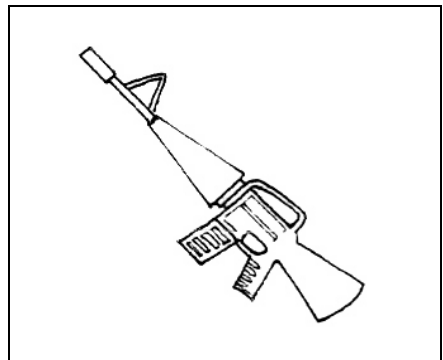
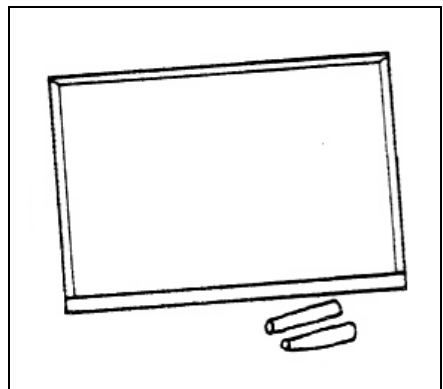
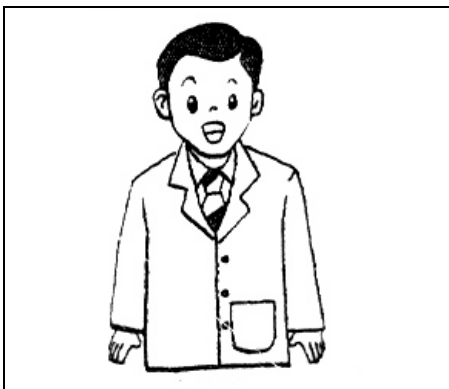
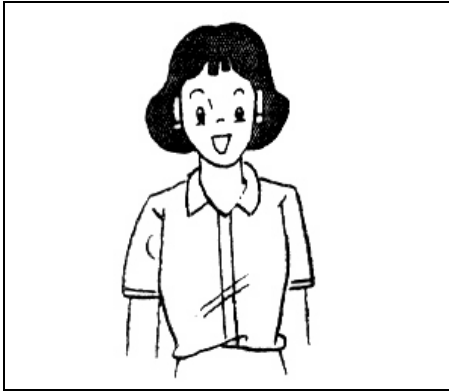

# งานเรียนที่ ๖

แผนการจัดประสบการณ์ระดับปฐมวัย ปีที่ 2

โรงเรียนบ้านพิณโท

สัปดาห์ที่ 15 ชื่อหน่วย บุคคลสำคัญในชุมชน เรื่อง เราช่วยเหลือและพึ่งพากัน

สาระที่ 2 เรื่องราวเกี่ยวกับบุคคลและสถานที่แวดล้อมเด็ก

สอนโดย ..... วันที่ .....

## จุดประสงค์การเรียนรู้

1. บอกได้ว่าทุกคนในชุมชนสามารถช่วยเหลือและพึ่งพากันและกัน
2. พัฒนาความสามารถทางภาษาในการฟัง พูด อ่าน และเขียน
3. พัฒนาความคิดรวบยอดทางคณิตศาสตร์และวิทยาศาสตร์
4. พัฒนากล้ามเนื้อเล็กและกล้ามเนื้อใหญ่
5. ฝึกการประสานสัมพันธ์ระหว่างมือกับตา
6. ส่งเสริมจินตนาการและความคิดสร้างสรรค์
7. พัฒนาพื้นฐานด้านดนตรี การเคลื่อนไหวและจังหวะตามจินตนาการ
8. มีความรู้สึกที่ดีต่อชุมชน
9. รู้จักการรอและคอย

## ระยะเวลาเรียน

1 วัน

## ผังวิเคราะห์มโนทัศน์

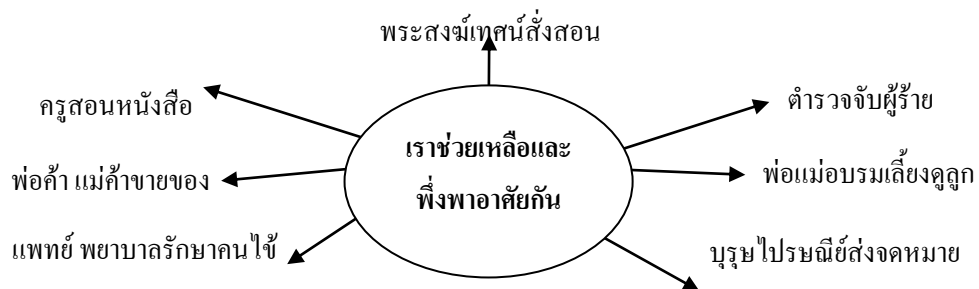

## แนวคิด/ความคิดรวบยอด

ทุกคนในชุมชนสามารถช่วยเหลือและพึ่งพากันและกัน

## สาระการเรียนรู้

เราช่วยเหลือและพึ่งพากัน

- ครูสอนหนังสือ
- พ่อค้า แม่ค้าขายของ
- แพทย์ พยาบาลรักษาคนไข้
- บุรุษไปรษณีย์ส่งจดหมาย
- พ่อแม่อบรมเลี้ยงดูลูก
- ตำรวจจับผู้ร้าย
- พระสงฆ์เทศน์สั่งสอน



กิจกรรมเสนอแนะตามตารางประจำวัน

วันที่	จุดประสงค์	กิจกรรมตามตารางประจำวัน	สาระการเรียนรู้		กิจกรรมการเรียนรู้	สื่อการเรียนรู้	การประเมินผล
			สาระที่ควรรู้	ประสบการณ์สำคัญ			
พุธ	1. บอกการช่วยเหลือและพึ่งพาอาศัยกันและกันในกลุ่มชนได้ 2. สนทนาแลกเปลี่ยนความคิดเห็นได้	1. กิจกรรมเสริมประสบการณ์	เราช่วยเหลือและพึ่งพาอาศัยกัน	1. การอธิบายความสัมพันธ์ของสิ่งต่างๆ (การใช้ภาษา) (มฐ 9/1) 2. การเปรียบเทียบความเหมือนความแตกต่าง (การสังเกต การจำแนก และการเปรียบเทียบ) (มฐ 10/1) 3. การแลกเปลี่ยนความคิดเห็น (การเรียนรู้ทางสังคม) (มฐ 8/1)	1. ครูนำภาพการช่วยเหลือและพึ่งพาอาศัยกันและกันในกลุ่มชนมาให้ให้นักเรียนดู แล้วสนทนาเกี่ยวกับการช่วยเหลือและพึ่งพาอาศัยกันและกันในกลุ่มชน	1. ภาพการช่วยเหลือและพึ่งพาอาศัยกันและกันในกลุ่มชน 2. แบบฝึกหัด	1. การสังเกตการมีส่วนร่วมในกิจกรรม 2. การสนทนา

หมายเหตุ

มาตรฐานที่ 8.1 เล่นและทำงานร่วมกับคนอื่นได้

มาตรฐานที่ 9.1 สนทนาโต้ตอบ / เล่าเรื่องให้คนอื่นเข้าใจ

มาตรฐานที่ 10.1 มีความคิดรวบยอดในการเรียนรู้สิ่งต่างๆ

วันที่	จุดประสงค์	กิจกรรมตามตารางประจำวัน	สาระการเรียนรู้		กิจกรรมการเรียนรู้	สื่อการเรียนรู้	การประเมินผล
			สาระที่ควรรู้	ประสบการณ์สำคัญ			
	1. เคลื่อนไหวอยู่กับที่และเคลื่อนไหวเคลื่อนที่ได้ 2. ฟังจังหวะและสัญญาณได้ 3. เคลื่อนไหวตามจินตนาการประกอบจังหวะได้	<b>2. กิจกรรมดนตรี การเคลื่อนไหวและจังหวะ</b>	1. การฟังจังหวะ 2. การเคลื่อนไหวอยู่กับที่และเคลื่อนที่ตามจังหวะ	1. การเคลื่อนไหวอยู่กับที่และเคลื่อนที่ตามจินตนาการประกอบจังหวะ (การทรงตัวและการประสานสัมพันธ์ของกล้ามเนื้อใหญ่) (มฐ 2/1 มฐ 5/2 มฐ 5/3 มฐ 11/2) 2. การฟังจังหวะเคาะ (ดนตรี) (มฐ 5/2 มฐ 9/1)	เคลื่อนไหวส่วนต่างๆ ของร่างกายอยู่กับที่และเคลื่อนที่ไปรอบๆ บริเวณอย่างอิสระตามจังหวะ เมื่อได้ยินเสียงเคาะจังหวะหยุด ให้ทุกคนหยุดการเคลื่อนไหว	เครื่องเคาะจังหวะ	1. การสังเกตการมีส่วนร่วมในกิจกรรม 2. การเคลื่อนไหวตามจังหวะและจินตนาการประกอบจังหวะ

**หมายเหตุ**

มาตรฐานที่ 2.1 เคลื่อนไหวร่างกายอย่างคล่องแคล่วและทรงตัวได้ดี

มาตรฐานที่ 5.2แสดงออกทางด้านศิลปะ ดนตรี และการเคลื่อนไหวตามจินตนาการ

มาตรฐานที่ 5.3รักการออกกำลังกาย

มาตรฐานที่ 9.1สนทนาโต้ตอบ/เล่าเรื่องให้ผู้อื่นเข้าใจ

มาตรฐานที่ 11.2แสดงท่าทางตามความคิดของตนเอง

วันที่	จุดประสงค์	กิจกรรมตามตารางประจำวัน	สาระการเรียนรู้		กิจกรรมการเรียนรู้	สื่อการเรียนรู้	การประเมินผล
			สาระที่ควรรู้	ประสบการณ์สำคัญ			
	<ol style="list-style-type: none"> <li>วางแผน ตัดสินใจ และลงมือปฏิบัติได้</li> <li>แสดงออกตามความคิดสร้างสรรค์ได้</li> <li>อธิบายผลงานของตนที่สำเร็จได้</li> </ol>	<b>3. กิจกรรมศิลปะสร้างสรรค์</b>	การทำงานศิลปะสร้างสรรค์อิสระและที่เกี่ยวข้องกับการช่วยเหลือและพึ่งพาอาศัยกัน	<ol style="list-style-type: none"> <li>การวางแผน ตัดสินใจและลงมือปฏิบัติ (การเรียนรู้ทางสังคม) (มฐ 4/1 มฐ 8/1 มฐ 10/2)</li> <li>การแสดงความคิดสร้างสรรค์ (การคิด) (มฐ 11/1)</li> <li>การรับรู้และแสดงความรู้สึผ่านผลงาน(การคิด) (มฐ 11/3)</li> </ol>	<ol style="list-style-type: none"> <li>นักเรียนเลือกปฏิบัติตามความสนใจในกิจกรรมเดี่ยวและกลุ่มดังนี้               <ul style="list-style-type: none"> <li>- การปั้น</li> <li>- การวาดภาพการพึ่งพาอาศัยกันในชุมชนด้วยสีเทียน/สีน้ำ/สีไม้</li> <li>- การประดิษฐ์หุ่นนิ้วมือ/หุ่นมือเป็นรูปต่างๆ</li> <li>- การพิมพ์ภาพด้วยใบไม้ตามจินตนาการ</li> </ul> </li> <li>นักเรียนนำเสนอผลงานที่ได้ปฏิบัติ</li> </ol>	<ol style="list-style-type: none"> <li>ดินน้ำมัน/แป้งปั้น/ซีลีย์/ดินเหนียว</li> <li>กระดาษ 100 ปอนด์/กระดาษโรเนียว</li> <li>สีเทียน/สีน้ำ/สีไม้</li> <li>ฟู่กัน</li> <li>จานสี</li> <li>กาว</li> <li>กรรไกร</li> <li>ใบไม้</li> <li>วัสดุสำหรับประดิษฐ์หุ่นนิ้วมือ</li> </ol>	<ol style="list-style-type: none"> <li>การสังเกตการมีส่วนร่วมในกิจกรรม</li> <li>การสนทนา</li> <li>ความคิดสร้างสรรค์</li> <li>การตรวจผลงาน</li> <li>การประเมินจากแฟ้มสะสมผลงาน</li> </ol>

หมายเหตุ

มาตรฐานที่ 4.1มีวินัยในตนเองและมีความรับผิดชอบ

มาตรฐานที่ 8.1เล่นและทำงานร่วมกับผู้อื่นได้

มาตรฐานที่ 10.2แก้ปัญหาในการเล่นหรือทำกิจกรรมต่างๆ

มาตรฐานที่ 11.1ทำงานศิลปะตามความคิดของตนเอง

มาตรฐานที่ 11.3เล่าเรื่องราวหรือนิทานตามความคิดของตนเอง

วันที่	จุดประสงค์	กิจกรรมตามตารางประจำวัน	สาระการเรียนรู้		กิจกรรมการเรียนรู้	สื่อการเรียนรู้	การประเมินผล
			สาระที่ควรรู้	ประสบการณ์สำคัญ			
	<ol style="list-style-type: none"> <li>1. เล่นร่วมกับผู้อื่นได้</li> <li>2. แก้ปัญหาในการเล่นได้</li> <li>3. เอื้อเฟื้อ แบ่งปัน และรอคอยได้</li> <li>4. เก็บของเล่นเข้าที่เมื่อเลิกเล่นได้</li> </ol>	<b>4. กิจกรรมการเล่นตามมุมประสบการณ์</b>	การเล่นตามมุมประสบการณ์ <ul style="list-style-type: none"> <li>- มุมภาษา/มุมหนังสือ</li> <li>- มุมสังคมศึกษา</li> <li>- มุมคณิตศาสตร์/มุมวิทยาศาสตร์</li> <li>- มุมธรรมชาติ</li> <li>- มุมบทบาทสมมติ</li> <li>- มุมสัมพันธ์สร้างสรรค์/มุมบล็อก</li> <li>- มุมศิลปะสร้างสรรค์</li> <li>- มุมดนตรี</li> </ul>	<ol style="list-style-type: none"> <li>1. การเล่นร่วมกับผู้อื่น (การเรียนรู้ทางสังคม) (มฐ 8/1)</li> <li>2. การแก้ปัญหาในการเล่น (การเรียนรู้ทางสังคม) (มฐ 10/2)</li> <li>3. การเอื้อเฟื้อ แบ่งปัน และรอคอย (การเรียนรู้ทางสังคม) (มฐ 4/3)</li> <li>4. การเก็บของเล่นเข้าที่ (การเรียนรู้ทางสังคม) (มฐ 4/1)</li> </ol>	<ol style="list-style-type: none"> <li>1. นักเรียนเลือกเล่นตามมุมประสบการณ์ต่างๆ ดังนี้               <ul style="list-style-type: none"> <li>- มุมภาษา/มุมหนังสือ</li> <li>- มุมสังคมศึกษา</li> <li>- มุมคณิตศาสตร์/มุมวิทยาศาสตร์</li> <li>- มุมธรรมชาติ</li> <li>- มุมบทบาทสมมติ</li> <li>- มุมสัมพันธ์สร้างสรรค์/มุมบล็อก</li> <li>- มุมศิลปะสร้างสรรค์</li> <li>- มุมดนตรี</li> </ul> </li> <li>2. นักเรียนเก็บของเล่นเข้าที่เมื่อเล่นเสร็จแล้ว</li> </ol>	ของเล่นตามมุมประสบการณ์	<ol style="list-style-type: none"> <li>1. การสังเกตการมีส่วนร่วมในกิจกรรม</li> <li>2. การสนทนา</li> <li>3. การปฏิบัติตามข้อตกลง</li> </ol>

หมายเหตุ

มาตรฐานที่ 4.1 มีวินัยในตนเองและมีความรับผิดชอบ

มาตรฐานที่ 4.3 มีความเมตตา กรุณา และช่วยเหลือแบ่งปัน

มาตรฐานที่ 8.1 เล่นและทำงานร่วมกับผู้อื่นได้

มาตรฐานที่ 10.2 แก้ปัญหาในการเล่นหรือทำกิจกรรมต่างๆ



วันที่	จุดประสงค์	กิจกรรมตามตารางประจำวัน	สาระการเรียนรู้		กิจกรรมการเรียนรู้	สื่อการเรียนรู้	การประเมินผล
			สาระที่ควรรู้	ประสบการณ์สำคัญ			
	<ol style="list-style-type: none"> <li>1. เล่นเกมมะล็อกก็อกแก๊กได้</li> <li>2. เล่นร่วมกับผู้อื่นได้</li> <li>3. รักษาความปลอดภัยของตนเองและผู้อื่นขณะเล่นได้</li> </ol>	5. กิจกรรมการเล่นเกมกลางแจ้ง	เกมมะล็อกก็อกแก๊ก	<ol style="list-style-type: none"> <li>1. การเล่นเกมมะล็อกก็อกแก๊ก (การทรงตัวและการประสานสัมพันธ์ของกล้ามเนื้อใหญ่) (มฐ 2/1 มฐ 8/2)</li> <li>2. การเล่นร่วมกับผู้อื่น (การเรียนรู้ทางสังคม) (มฐ 8/1)</li> <li>3. การรักษาความปลอดภัยของตนเองและผู้อื่น (การรักษาความปลอดภัย) (มฐ 1/2)</li> </ol>	<ol style="list-style-type: none"> <li>1. ครูตกลงกติกาข้อปฏิบัติก่อนการเล่น</li> <li>2. แนะนำวิธีการเล่นมะล็อกก็อกแก๊กที่ถูกต้องและปลอดภัย</li> </ol>	-	<ol style="list-style-type: none"> <li>1. การสังเกตการมีส่วนร่วมในกิจกรรม</li> <li>2. การสนทนา</li> <li>3. การเล่นที่ถูกต้อง</li> </ol>

หมายเหตุ

มาตรฐานที่ 1.2 รู้จักรักษาสุขภาพ อนามัยและความปลอดภัย

มาตรฐานที่ 2.1 เคลื่อนไหวร่างกายอย่างคล่องแคล่วและทรงตัวได้ดี

มาตรฐานที่ 8.1 เล่นและทำงานร่วมกับผู้อื่นได้

มาตรฐานที่ 8.2 ปฏิบัติตนเบื้องต้นในการเป็นสมาชิกที่ดีของสังคมในระบอบประชาธิปไตยอันมีพระมหากษัตริย์เป็นประมุข

วันที่	จุดประสงค์	กิจกรรมตามตารางประจำวัน	สาระการเรียนรู้		กิจกรรมการเรียนรู้	สื่อการเรียนรู้	การประเมินผล
			สาระที่ควรรู้	ประสบการณ์สำคัญ			
	<ol style="list-style-type: none"> <li>นำภาพที่สัมพันธ์กันมาจับคู่ได้</li> <li>สังเกต จำแนก และเปรียบเทียบสิ่งต่างๆได้</li> <li>เก็บของเล่นเข้าที่เมื่อเลิกเล่นได้</li> </ol>	6. เกมการศึกษา	เกมจับคู่ภาพที่มีความสัมพันธ์กัน	<ol style="list-style-type: none"> <li>การจับคู่ภาพ (การสังเกต การจำแนก และการเปรียบเทียบ) (มฐ 10/1)</li> <li>การเก็บของเล่นเข้าที่ (การเรียนรู้ทางสังคม) (มฐ 4/1)</li> </ol>	<ol style="list-style-type: none"> <li>ครูแนะนำวิธีการเล่นเกมจับคู่ภาพที่มีความสัมพันธ์กัน</li> <li>นักเรียนเล่นเกมจับคู่ภาพที่มีความสัมพันธ์กัน</li> <li>นักเรียนเก็บของเล่นเข้าที่เมื่อเลิกเล่น</li> </ol>	เกมจับคู่ภาพที่มีความสัมพันธ์กัน	<ol style="list-style-type: none"> <li>การสังเกตการมีส่วนร่วมในกิจกรรม</li> <li>การสนทนา</li> <li>การตรวจผลงาน</li> </ol>

หมายเหตุ

มาตรฐานที่ 4.1มีวินัยในตนเองและมีความรับผิดชอบ

มาตรฐานที่ 10.1มีความคิดรวบยอดในการเรียนรู้สิ่งต่างๆ

## กิจกรรมเสนอแนะ

### การทำแบบฝึกหัด

- การระบายสีภาพ
- การต่อเติมภาพ
- การลากเส้นโยงภาพ

## การประเมินผล

วิธีการ	เครื่องมือ
1. การสังเกตการมีส่วนร่วมในกิจกรรม	1. แบบสังเกต
2. การสนทนา	2. การตอบคำถาม
3. การตรวจผลงาน	3. ชิ้นงาน / ผลงาน
4. การทำแบบฝึกหัด	4. แบบฝึกหัด
5. การประเมินจากแฟ้มสะสมผลงาน	5. แฟ้มสะสมผลงาน

## ภาคผนวก

### เกมกลางแจ้ง

### มะล็อกก็อกแก็ก

#### วิธีเล่น

สมมติอาสาสมัครคนหนึ่งเป็นผู้ซื้อผลไม้ พวกที่เหลือสมมติตนเองเป็นผลไม้ชนิดต่างๆ โดยต่างก็นึกชื่อผลไม้ของตนไว้ เมื่อคนซื้อมาถึงทำท่าเคาะประตู

คนซื้อ : มะล็อกก็อกแก็ก

คนขาย : มาทำไม

คนซื้อ : มาซื้อผลไม้

คนขาย : ผลไม้อะไร

คนซื้อ : (เอ่ยชื่อผลไม้)

ถ้าซื้อตรงกับใคร คนนั้นวิ่งออกจากกลุ่มหนีไป คนซื้อต้องไล่จับให้ทัน ถ้าจับได้ต้องเปลี่ยนมาเป็นผู้ซื้อ

แทน

## 3. เกมการศึกษา

เกมจับคู่ภาพที่มีความสัมพันธ์กัน

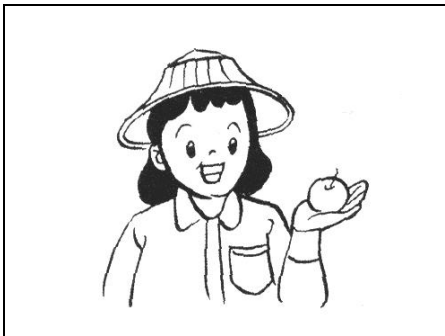
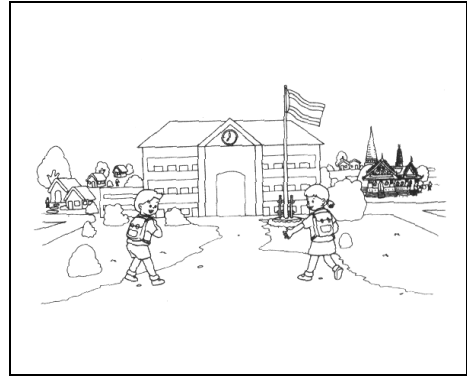

# งานเรียนรู้

แผนการจัดประสบการณ์ระดับปฐมวัย ปีที่ 1

โรงเรียนบ้านพิณโท

สัปดาห์ที่ 15 ชื่อหน่วย บุคคลสำคัญในชุมชน เรื่อง ในชุมชนมีบ้านเรือนที่อยู่อาศัย

สาระที่ 2 เรื่องราวเกี่ยวกับบุคคลและสถานที่แวดล้อมเด็ก

สอนโดย ..... วันที่ .....

## จุดประสงค์การเรียนรู้

1. บอกได้ว่าในชุมชนประกอบด้วยบ้านเรือนที่อยู่อาศัย
2. บอกได้ว่าสมาชิกในครอบครัวประกอบด้วย พ่อ แม่ ลูก (พี่-น้อง)
3. พัฒนาความสามารถทางภาษาในการฟัง พูด อ่าน และเขียน
4. พัฒนาความคิดรวบยอดทางคณิตศาสตร์และวิทยาศาสตร์
5. พัฒนากล้ามเนื้อเล็กและกล้ามเนื้อใหญ่
6. ฝึกการประสานสัมพันธ์ระหว่างมือกับตา
7. ส่งเสริมจินตนาการและความคิดสร้างสรรค์
8. พัฒนาพื้นฐานด้านดนตรี การเคลื่อนไหวและจังหวะตามจินตนาการ
9. มีความรู้สึกที่ดีต่อชุมชน
10. รู้จักการรอและคอย

## ผังวิเคราะห์ท่อนทัศน์



## ระยะเวลาเรียน

1 วัน

## แนวคิด/ความคิดรวบยอด

ในชุมชนประกอบด้วยบ้านเรือนที่อยู่อาศัย สมาชิกในครอบครัวประกอบด้วย พ่อ แม่ ลูก (พี่ - น้อง)

## สาระการเรียนรู้

ในชุมชนมีบ้านเรือนที่อยู่อาศัย

- บ้าน
- ความสัมพันธ์พ่อแม่ ลูก

กิจกรรมเสนอแนะตามตารางประจำวัน

วันที่	จุดประสงค์	กิจกรรมตามตารางประจำวัน	สาระการเรียนรู้		กิจกรรมการเรียนรู้	สื่อการเรียนรู้	การประเมินผล
			สาระที่ควรรู้	ประสบการณ์สำคัญ			
พฤษภาคม	<ol style="list-style-type: none"> <li>1. บอกได้ว่าในชุมชนประกอบด้วยบ้านเรือนที่อยู่อาศัย</li> <li>2. สนทนาแลกเปลี่ยนความคิดเห็นได้</li> </ol>	<ol style="list-style-type: none"> <li>1. กิจกรรมเสริมประสบการณ์</li> </ol>	ในชุมชนมีบ้านเรือนที่อยู่อาศัย	<ol style="list-style-type: none"> <li>1. การอธิบายความสัมพันธ์ของสิ่งต่างๆ (การใช้ภาษา) (มฐ 9/1)</li> <li>2. การเปรียบเทียบความเหมือนความแตกต่าง (การสังเกต การจำแนก และการเปรียบเทียบ) (มฐ 10/1)</li> <li>3. การแลกเปลี่ยนความคิดเห็น (การเรียนรู้ทางสังคม) (มฐ 8/1)</li> </ol>	<ol style="list-style-type: none"> <li>1. ครุนำภาพชุมชนที่มีบ้านเรือนที่อยู่อาศัยแบบต่างๆ และสมาชิกในบ้านมาให้เด็กเรียนดู</li> <li>2. สนทนาเกี่ยวกับบ้านเรือนที่อยู่อาศัยแบบต่างๆ และสมาชิกในบ้าน</li> <li>3. ครูสอนให้นักเรียนท่องคำคล้องจอง “เพื่อนบ้าน”</li> </ol>	<ol style="list-style-type: none"> <li>1. ภาพชุมชนที่มีบ้านเรือนแบบต่าง ๆ</li> <li>2. คำคล้องจอง “เพื่อนบ้าน”</li> <li>3. แบบฝึกหัด</li> </ol>	<ol style="list-style-type: none"> <li>1. การสังเกตการมีส่วนร่วมในกิจกรรม</li> <li>2. การสนทนา</li> </ol>

หมายเหตุ

มาตรฐานที่ 8.1 เล่นและทำงานร่วมกับคนอื่นได้

มาตรฐานที่ 9.1 สนทนาโต้ตอบ / เล่าเรื่องให้คนอื่นเข้าใจ

มาตรฐานที่ 10.1 มีความคิดรวบยอดในการเรียนรู้สิ่งต่างๆ

วันที่	จุดประสงค์	กิจกรรมตามตารางประจำวัน	สาระการเรียนรู้		กิจกรรมการเรียนรู้	สื่อการเรียนรู้	การประเมินผล
			สาระที่ควรรู้	ประสบการณ์สำคัญ			
	<ol style="list-style-type: none"> <li>1. เคลื่อนไหวอยู่กับที่และเคลื่อนไหวเคลื่อนที่ได้</li> <li>2. ฟังจังหวะและสัญญาณได้</li> <li>3. ร้องเพลงได้</li> <li>4. เคลื่อนไหวตามจินตนาการประกอบเพลงได้</li> </ol>	<ol style="list-style-type: none"> <li>2. กิจกรรมดนตรี การเคลื่อนไหวและจังหวะ</li> </ol>	<ol style="list-style-type: none"> <li>1. การฟังเพลง</li> <li>2. การร้องเพลง</li> <li>3. การเคลื่อนไหวอยู่กับที่และเคลื่อนที่ประกอบเพลง</li> </ol>	<ol style="list-style-type: none"> <li>1. การร้องเพลง (การใช้ภาษา) (มฐ 5/2)</li> <li>2. การเคลื่อนไหวอยู่กับที่และเคลื่อนที่ประกอบเพลง (การทรงตัวและการประสานสัมพันธ์ของกล้ามเนื้อใหญ่) (มฐ 2/1 มฐ 5/2 มฐ 5/3 มฐ 11/2)</li> <li>3. การฟังจังหวะเคาะ (ดนตรี) (มฐ 5/2 มฐ 9/1)</li> </ol>	<ol style="list-style-type: none"> <li>1. เคลื่อนไหวส่วนต่างๆ ของร่างกายอยู่กับที่และเคลื่อนที่ไปรอบๆ บริเวณอย่างอิสระตามจังหวะเมื่อได้ยินเสียงเคาะจังหวะหยุด ให้ทุกคนหยุดการเคลื่อนไหว</li> <li>2. นักเรียนและครูร่วมกันร้องเพลง “บ้าน” และเคลื่อนไหวร่างกายตามจินตนาการประกอบเพลง</li> </ol>	<ol style="list-style-type: none"> <li>1. เครื่องเคาะจังหวะ</li> <li>2. เพลง “บ้าน”</li> </ol>	<ol style="list-style-type: none"> <li>1. การสังเกตการมีส่วนร่วมในกิจกรรม</li> <li>2. การเคลื่อนไหวตามจังหวะและจินตนาการประกอบจังหวะ</li> </ol>

หมายเหตุ

มาตรฐานที่ 2.1 เคลื่อนไหวร่างกายอย่างคล่องแคล่วและทรงตัวได้ดี

มาตรฐานที่ 5.2แสดงออกทางด้านศิลปะ ดนตรี และการเคลื่อนไหวตามจินตนาการ

มาตรฐานที่ 5.3รักการออกกำลังกาย

มาตรฐานที่ 9.1สนทนาโต้ตอบ/เล่าเรื่องให้ผู้อื่นเข้าใจ

มาตรฐานที่ 11.2แสดงท่าทางตามความคิดของตนเอง

วันที่	จุดประสงค์	กิจกรรมตามตารางประจำวัน	สาระการเรียนรู้		กิจกรรมการเรียนรู้	สื่อการเรียนรู้	การประเมินผล
			สาระที่ควรรู้	ประสบการณ์สำคัญ			
	<ol style="list-style-type: none"> <li>วางแผน ตัดสินใจ และลงมือปฏิบัติได้</li> <li>แสดงออกตามความคิดสร้างสรรค์ได้</li> <li>อธิบายผลงานของตนที่สำเร็จได้</li> </ol>	<b>3. กิจกรรมศิลปะสร้างสรรค์</b>	การทำงานศิลปะสร้างสรรค์อิสระและที่เกี่ยวข้องกับบ้านเรือนที่อยู่อาศัยในชุมชน	<ol style="list-style-type: none"> <li>การวางแผน ตัดสินใจ และลงมือปฏิบัติ(การเรียนรู้ทางสังคม) (มฐ 4/1 มฐ 8/1 มฐ 10/2)</li> <li>การแสดงความคิดสร้างสรรค์ (การคิด) (มฐ 11/1)</li> <li>การรับรู้และแสดงความรู้สึผ่านผลงาน (การคิด) (มฐ 11/3)</li> </ol>	<ol style="list-style-type: none"> <li>นักเรียนเลือกปฏิบัติตามความสนใจในกิจกรรมเดี่ยวและกลุ่มดังนี้               <ul style="list-style-type: none"> <li>- การปั้นอิสระ</li> <li>- การวาดภาพบ้านในชุมชนแบบต่างๆ ด้วยสีเทียน/สีน้ำ/สีไม้</li> <li>- การฉีก ตัด ปะ ภาพอิสระแล้วระบายสี</li> <li>- การทำโมเดลบ้าน</li> </ul> </li> <li>นักเรียนนำเสนอผลงานที่ได้ปฏิบัติ</li> </ol>	<ol style="list-style-type: none"> <li>ดินน้ำมัน/แป้งปั้น/ขี้เลื่อย/ดินเหนียว</li> <li>กระดาษ 100 ปอนด์/กระดาษโรเนียว</li> <li>สีเทียน/สีน้ำ/สีไม้</li> <li>พู่กัน</li> <li>จานสี</li> <li>กาว</li> <li>กรรไกร</li> </ol>	<ol style="list-style-type: none"> <li>การสังเกตการมีส่วนร่วมในกิจกรรม</li> <li>การสนทนา</li> <li>ความคิดสร้างสรรค์</li> <li>การตรวจผลงาน</li> <li>การประเมินจากแฟ้มสะสมผลงาน</li> </ol>

หมายเหตุ

มาตรฐานที่ 4.1 มีวินัยในตนเองและมีความรับผิดชอบ

มาตรฐานที่ 8.1 เล่นและทำงานร่วมกับผู้อื่นได้

มาตรฐานที่ 10.2 แก้ปัญหาในการเล่นหรือทำกิจกรรมต่างๆ

มาตรฐานที่ 11.1 ทำงานศิลปะตามความคิดของตนเอง

มาตรฐานที่ 11.3 เล่าเรื่องราวหรือนิทานตามความคิดของตนเอง



วันที่	จุดประสงค์	กิจกรรมตามตารางประจำวัน	สาระการเรียนรู้		กิจกรรมการเรียนรู้	สื่อการเรียนรู้	การประเมินผล
			สาระที่ควรรู้	ประสบการณ์สำคัญ			
	<ol style="list-style-type: none"> <li>1. เล่นร่วมกับผู้อื่นได้</li> <li>2. แก้ปัญหาในการเล่นได้</li> <li>3. เอื้อเฟื้อ แบ่งปัน และรอคอยได้</li> <li>4. เก็บของเล่นเข้าที่เมื่อเลิกเล่นได้</li> </ol>	<b>4. กิจกรรมการเล่นตามมุมประสบการณ์</b>	การเล่นตามมุมประสบการณ์ <ul style="list-style-type: none"> <li>- มุมภาษา/มุมหนังสือ</li> <li>- มุมสังคมศึกษา</li> <li>- มุมคณิตศาสตร์/มุมวิทยาศาสตร์</li> <li>- มุมธรรมชาติ</li> <li>- มุมบทบาทสมมติ</li> <li>- มุมสัมพันธ์สร้างสรรค์/มุมบล็อก</li> <li>- มุมศิลปะสร้างสรรค์</li> <li>- มุมดนตรี</li> </ul>	<ol style="list-style-type: none"> <li>1. การเล่นร่วมกับผู้อื่น (การเรียนรู้ทางสังคม) (มฐ 8/1)</li> <li>2. การแก้ปัญหาในการเล่น (การเรียนรู้ทางสังคม) (มฐ 10/2)</li> <li>3. การเอื้อเฟื้อ แบ่งปัน และรอคอย (การเรียนรู้ทางสังคม) (มฐ 4/3)</li> <li>4. การเก็บของเล่นเข้าที่ (การเรียนรู้ทางสังคม) (มฐ 4/1)</li> </ol>	<ol style="list-style-type: none"> <li>1. นักเรียนเลือกเล่นตามมุมประสบการณ์ต่างๆ ดังนี้               <ul style="list-style-type: none"> <li>- มุมภาษา/มุมหนังสือ</li> <li>- มุมสังคมศึกษา</li> <li>- มุมคณิตศาสตร์/มุมวิทยาศาสตร์</li> <li>- มุมธรรมชาติ</li> <li>- มุมบทบาทสมมติ</li> <li>- มุมสัมพันธ์สร้างสรรค์/มุมบล็อก</li> <li>- มุมศิลปะสร้างสรรค์</li> <li>- มุมดนตรี</li> </ul> </li> <li>2. นักเรียนเก็บของเล่นเข้าที่เมื่อเล่นเสร็จแล้ว</li> </ol>	ของเล่นตามมุมประสบการณ์	<ol style="list-style-type: none"> <li>1. การสังเกตการมีส่วนร่วมในกิจกรรม</li> <li>2. การสนทนา</li> <li>3. การปฏิบัติตามข้อตกลง</li> </ol>

หมายเหตุ

มาตรฐานที่ 4.1 มีวินัยในตนเองและมีความรับผิดชอบ

มาตรฐานที่ 4.3 มีความเมตตา กรุณา และช่วยเหลือแบ่งปัน

มาตรฐานที่ 8.1 เล่นและทำงานร่วมกับผู้อื่นได้

มาตรฐานที่ 10.2 แก้ปัญหาในการเล่นหรือทำกิจกรรมต่างๆ

วันที่	จุดประสงค์	กิจกรรมตามตารางประจำวัน	สาระการเรียนรู้		กิจกรรมการเรียนรู้	สื่อการเรียนรู้	การประเมินผล
			สาระที่ควรรู้	ประสบการณ์สำคัญ			
	1. เล่นทรายได้ 2. เล่นร่วมกับผู้อื่นได้ 3. รักษาความปลอดภัยของตนเองและผู้อื่นขณะเล่นได้	<b>5. กิจกรรมการเล่นกลางแจ้ง</b>	การเล่นทราย	1. การเล่นทราย (การทรงตัวและการประสานสัมพันธ์ของกล้ามเนื้อเล็ก-ใหญ่) (มฐ 2/1 มฐ 2/2) 2. การเล่นร่วมกับผู้อื่น (การเรียนรู้ทางสังคม) (มฐ 8/1) 3. การรักษาความปลอดภัยของตนเองและผู้อื่น (การรักษาความปลอดภัย) (มฐ 1/2)	1. ครูตกลงกติกาข้อปฏิบัติก่อนการเล่น 2. แนะนำวิธีการเล่นทรายที่ถูกต้องและปลอดภัย	อุปกรณ์การเล่นทราย	1. การสังเกตการมีส่วนร่วมในกิจกรรม 2. การสนทนา 3. การเล่นที่ถูกต้องวิธี

หมายเหตุ

มาตรฐานที่ 1.2 รู้จักรักษาสุขภาพ อนามัยและความปลอดภัย

มาตรฐานที่ 2.1 เคลื่อนไหวร่างกายอย่างคล่องแคล่วและทรงตัวได้ดี

มาตรฐานที่ 8.1 เล่นและทำงานร่วมกับผู้อื่นได้

มาตรฐานที่ 8.2 ปฏิบัติตนเบื้องต้นในการเป็นสมาชิกที่ดีของสังคมในระบอบประชาธิปไตยอันมีพระมหากษัตริย์เป็นประมุข

วันที่	จุดประสงค์	กิจกรรมตาม ตารางประจำวัน	สาระการเรียนรู้		กิจกรรมการเรียนรู้	สื่อการเรียนรู้	การประเมินผล
			สาระที่ควรรู้	ประสบการณ์สำคัญ			
	<ol style="list-style-type: none"> <li>นำชิ้นส่วนของภาพมาต่อให้เป็นภาพที่สมบูรณ์ได้</li> <li>สังเกต จำแนก และเปรียบเทียบสิ่งต่างๆได้</li> <li>เก็บของเล่นเข้าที่เมื่อเลิกเล่นได้</li> </ol>	6. เกมการศึกษา	เกมภาพตัดต่อ	<ol style="list-style-type: none"> <li>การต่อภาพ (การคิด การสังเกต การจำแนก และการเปรียบเทียบ) (มฐ 10/1)</li> <li>การเก็บของเล่นเข้าที่ (การเรียนรู้ทางสังคม) (มฐ 4/1)</li> </ol>	<ol style="list-style-type: none"> <li>ครูแนะนำวิธีการเล่นเกมภาพตัดต่อ</li> <li>นักเรียนเล่นเกมภาพตัดต่อ</li> <li>นักเรียนเก็บของเล่นเข้าที่เมื่อเลิกเล่น</li> </ol>	เกมภาพตัดต่อ	<ol style="list-style-type: none"> <li>การสังเกตการมีส่วนร่วมในกิจกรรม</li> <li>การสนทนา</li> <li>การตรวจผลงาน</li> </ol>

หมายเหตุ

มาตรฐานที่ 4.1 มีวินัยในตนเองและมีความรับผิดชอบ

มาตรฐานที่ 10.1 มีความคิดรวบยอดในการเรียนรู้สิ่งต่างๆ

## กิจกรรมเสนอแนะ

### การทำแบบฝึกหัด

- การระบายสีภาพ
- การต่อเติมภาพ
- การลากเส้นโยงภาพ

## การประเมินผล

วิธีการ	เครื่องมือ
1. การสังเกตการมีส่วนร่วมในกิจกรรม 2. การสนทนา 3. การตรวจผลงาน 4. การทำแบบฝึกหัด 5. การประเมินจากแฟ้มสะสมผลงาน	1. แบบสังเกต 2. การตอบคำถาม 3. ชิ้นงาน / ผลงาน 4. แบบฝึกหัด 5. แฟ้มสะสมผลงาน

## ภาคผนวก

### 1. คำคล้องจอง

#### เพื่อนบ้าน

(อาจารย์ณัฐนันท์ คัมภีร์ภัทร)

บ้านของฉัน  
เราอยู่ร่วมกัน

เพื่อนบ้านของฉัน  
แสนสุขสบายใจ

### 2. เพลง

#### บ้าน

(ไม่ปรากฏนามผู้แต่ง)

บ้านนี้หรือ คือที่อาศัย  
กระท่อมเรือนแพ หรือว่าวังใหญ่โตนั้น

จะเล็กหรือใหญ่ก็ไม่ใช่สิ่งสำคัญ  
ถ้าหากต่างรักกัน กระท่อมนั้นจะเป็นสุขเอย

### 3. เกมการศึกษา

เกมภาพตัดต่อ



# งานเขียนที่ ๖

แผนการจัดประสบการณ์ระดับปฐมวัย ปีที่ 1

โรงเรียนบ้านพิณโท

สัปดาห์ที่ 15 ชื่อหน่วย บุคคลสำคัญในชุมชน เรื่อง ในชุมชนมีโรงเรียน

สาระที่ 2 เรื่องราวเกี่ยวกับบุคคลและสถานที่แวดล้อมเด็ก

สอนโดย ..... วันที่ .....

## จุดประสงค์การเรียนรู้

1. บอกได้ว่าในชุมชนมีโรงเรียน โรงเรียนคือสถานที่ที่นักเรียนมาศึกษาหาความรู้
2. บอกได้ว่าบุคคลต่างๆ ในโรงเรียนประกอบด้วย ครู นักเรียน ภารโรง และบุคลากรในโรงเรียน
3. พัฒนาความสามารถทางภาษาในการฟัง พูด อ่าน และเขียน
4. พัฒนาความคิดรวบยอดทางคณิตศาสตร์และวิทยาศาสตร์
5. พัฒนากล้ามเนื้อเล็กและกล้ามเนื้อใหญ่
6. ฝึกการประสานสัมพันธ์ระหว่างมือกับตา
7. ส่งเสริมจินตนาการและความคิดสร้างสรรค์
8. พัฒนาพื้นฐานด้านดนตรี การเคลื่อนไหวและจังหวะตามจินตนาการ
9. มีความรู้สึกที่ดีต่อชุมชน
10. รู้จักการรอและคอย

## ผังวิเคราะห์หมโนทัศน์

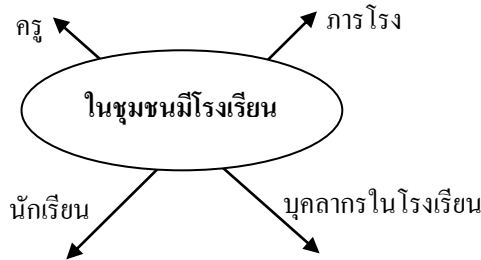

ระยะเวลาเรียน

1 วัน

## แนวคิด/ความคิดรวบยอด

ในชุมชนมีโรงเรียน โรงเรียนคือสถานที่ที่นักเรียนมาศึกษาหาความรู้ บุคคลต่างๆ ในโรงเรียน ประกอบด้วย ครู นักเรียน ภารโรง และบุคลากรในโรงเรียน

## สาระการเรียนรู้

ในชุมชนมีโรงเรียน

- ครู
- นักเรียน- ภารโรง
- บุคลากรในโรงเรียน

กิจกรรมเสนอแนะตามตารางประจำวัน

วันที่	จุดประสงค์	กิจกรรมตามตารางประจำวัน	สาระการเรียนรู้		กิจกรรมการเรียนรู้	สื่อการเรียนรู้	การประเมินผล
			สาระที่ควรรู้	ประสบการณ์สำคัญ			
ศุกร์	<ol style="list-style-type: none"> <li>บอกได้ว่าในชุมชนมีโรงเรียน โรงเรียนคือสถานที่ที่นักเรียนมาศึกษาหาความรู้ บุคคลต่างๆ ในโรงเรียน ประกอบด้วย ครู นักเรียน ภารโรง และบุคลากรในโรงเรียน</li> <li>สนทนาแลกเปลี่ยนความคิดเห็นได้</li> </ol>	1. กิจกรรมเสริมประสบการณ์	ในชุมชนมีโรงเรียน	<ol style="list-style-type: none"> <li>การอธิบายความสัมพันธ์ของสิ่งต่างๆ (การใช้ภาษา) (มฐ 9/1)</li> <li>การเปรียบเทียบความเหมือนความแตกต่าง (การสังเกต การจำแนก และการเปรียบเทียบ) (มฐ 10/1)</li> <li>การแลกเปลี่ยนความคิดเห็น (การเรียนรู้ทางสังคม) (มฐ 8/1)</li> </ol>	<ol style="list-style-type: none"> <li>ครูนำภาพชุมชนที่มีโรงเรียนมาให้ให้นักเรียนดู</li> <li>สนทนาเกี่ยวกับโรงเรียน บุคคลที่อยู่และทำงานที่โรงเรียน</li> <li>ร่วมกันร้องเพลง “โรงเรียนของเราอยู่”</li> </ol>	<ol style="list-style-type: none"> <li>ภาพชุมชน ประกอบด้วย โรงเรียน</li> <li>เพลง “โรงเรียนของเราอยู่”</li> <li>แบบฝึกหัด</li> </ol>	<ol style="list-style-type: none"> <li>การสังเกตการมีส่วนร่วมในกิจกรรม</li> <li>การสนทนา</li> </ol>

หมายเหตุ

มาตรฐานที่ 8.1 เล่นและทำงานร่วมกับคนอื่นได้

มาตรฐานที่ 9.1 สนทนาโต้ตอบ / เล่าเรื่องให้คนอื่นเข้าใจ

มาตรฐานที่ 10.1 มีความคิดรวบยอดในการเรียนรู้สิ่งต่างๆ

วันที่	จุดประสงค์	กิจกรรมตามตารางประจำวัน	สาระการเรียนรู้		กิจกรรมการเรียนรู้	สื่อการเรียนรู้	การประเมินผล
			สาระที่ควรรู้	ประสบการณ์สำคัญ			
	1. เคลื่อนไหวอยู่กับที่และเคลื่อนไหวเคลื่อนที่ได้ 2. ฟังจังหวะและสัญญาณได้ 3. ร้องเพลงได้ 4. เคลื่อนไหวตามจินตนาการประกอบเพลงได้	<b>2. กิจกรรมดนตรี</b> <b>การเคลื่อนไหว</b> <b>และจังหวะ</b>	1. การฟังเพลง 2. การร้องเพลง 3. การเคลื่อนไหวอยู่กับที่และเคลื่อนที่ประกอบเพลง	1. การร้องเพลง (การใช้ภาษา) (มฐ 5/2) 2. การเคลื่อนไหวอยู่กับที่และเคลื่อนที่ประกอบเพลง (การทรงตัวและการประสานสัมพันธ์ของกล้ามเนื้อใหญ่) (มฐ 2/1 มฐ 5/2 มฐ 5/3 มฐ 11/2) 3. การฟังจังหวะเคาะ (ดนตรี) (มฐ 5/2 มฐ 9/1)	1. เคลื่อนไหวส่วนต่างๆ ของร่างกายอยู่กับที่และเคลื่อนที่ไปรอบๆ บริเวณอย่างอิสระตามจังหวะเมื่อได้ยินเสียงเคาะจังหวะหยุด ให้ทุกคนหยุดการเคลื่อนไหว 2. นักเรียนและครูร่วมกันร้องเพลง “โรงเรียนของเราอยู่” และเคลื่อนไหวร่างกายตามจินตนาการประกอบเพลง	1. เครื่องเคาะจังหวะ 2. เพลง “โรงเรียนของเราอยู่”	1. การสังเกตการมีส่วนร่วมในกิจกรรม 2. การเคลื่อนไหวตามจังหวะและจินตนาการประกอบจังหวะ

หมายเหตุ

มาตรฐานที่ 2.1 เคลื่อนไหวร่างกายอย่างคล่องแคล่วและทรงตัวได้ดี

มาตรฐานที่ 5.2แสดงออกทางด้านศิลปะ ดนตรี และการเคลื่อนไหวตามจินตนาการ

มาตรฐานที่ 5.3รักษาการออกกำลังกาย

มาตรฐานที่ 9.1สนทนาโต้ตอบ/เล่าเรื่องให้ผู้อื่นเข้าใจ

มาตรฐานที่ 11.2แสดงท่าทางตามความคิดของตนเอง

วันที่	จุดประสงค์	กิจกรรมตามตารางประจำวัน	สาระการเรียนรู้		กิจกรรมการเรียนรู้	สื่อการเรียนรู้	การประเมินผล
			สาระที่ควรรู้	ประสบการณ์สำคัญ			



	<ol style="list-style-type: none"> <li>วางแผน ตัดสินใจ และลงมือปฏิบัติได้</li> <li>แสดงออกตามความคิดสร้างสรรค์ได้</li> <li>อธิบายผลงานของตนที่สำเร็จได้</li> </ol>	<b>3. กิจกรรมศิลปะสร้างสรรค์</b>	การทำงานศิลปะสร้างสรรค์อิสระและที่เกี่ยวข้องกับชุมชนที่มีโรงเรียน	<ol style="list-style-type: none"> <li>การวางแผน ตัดสินใจและลงมือปฏิบัติ(การเรียนรู้ทางสังคม) (มฐ 4/1 มฐ 8/1 มฐ 10/2)</li> <li>การแสดงความคิดสร้างสรรค์ (การคิด) (มฐ 11/1)</li> <li>การรับรู้และแสดงความรู้สึกผ่านผลงาน(การคิด) (มฐ 11/3)</li> </ol>	<ol style="list-style-type: none"> <li>นักเรียนเลือกปฏิบัติตามความสนใจในกิจกรรมเดี่ยวและกลุ่มดังนี้           <ul style="list-style-type: none"> <li>- การปั้นอิสระ</li> <li>- การวาดภาพโรงเรียนในชุมชนด้วยสีเทียน/สีน้ำ/สีไม้</li> <li>- การฉีก ตัด ปะ ภาพอิสระแล้วระบายสี</li> <li>- การทำโมเดลบ้าน</li> </ul> </li> <li>นักเรียนนำเสนอผลงานที่ได้ปฏิบัติ</li> </ol>	<ol style="list-style-type: none"> <li>ดินน้ำมัน/แป้งปั้น/ซีลีย์/ดินเหนียว</li> <li>กระดาษ 100ปอนด์/กระดาษโรเนียว</li> <li>สีเทียน/สีน้ำ/สีไม้</li> <li>พู่กัน</li> <li>จานสี</li> <li>กาว</li> <li>กรรไกร</li> </ol>	<ol style="list-style-type: none"> <li>การสังเกตการมีส่วนร่วมในกิจกรรม</li> <li>การสนทนา</li> <li>ความคิดสร้างสรรค์</li> <li>การตรวจผลงาน</li> <li>การประเมินจากแฟ้มสะสมผลงาน</li> </ol>
--	--	----------------------------------	---	--	--	---	--

**หมายเหตุ**

มาตรฐานที่ 4.1มีวินัยในตนเองและมีความรับผิดชอบ

มาตรฐานที่ 8.1เล่นและทำงานร่วมกับผู้อื่นได้

มาตรฐานที่ 10.2แก้ปัญหาในการเล่นหรือทำกิจกรรมต่างๆ

มาตรฐานที่ 11.1ทำงานศิลปะตามความคิดของตนเอง

มาตรฐานที่ 11.3เล่าเรื่องราวหรือนิทานตามความคิดของตนเอง

วันที่	จุดประสงค์	กิจกรรมตามตารางประจำวัน	สาระการเรียนรู้		กิจกรรมการเรียนรู้	สื่อการเรียนรู้	การประเมินผล
			สาระที่ควรรู้	ประสบการณ์สำคัญ			
	<ol style="list-style-type: none"> <li>1. เล่นร่วมกับผู้อื่นได้</li> <li>2. แก้ปัญหาในการเล่นได้</li> <li>3. เอื้อเพื่อ แบ่งปัน และรอคอยได้</li> <li>4. เก็บของเล่นเข้าที่เมื่อเลิกเล่นได้</li> </ol>	<b>4. กิจกรรมการเล่นตามมุมประสบการณ์</b>	การเล่นตามมุมประสบการณ์ - มุมภาษา/มุมหนังสือ - มุมสังคมศึกษา - มุมคณิตศาสตร์/มุมวิทยาศาสตร์ - มุมธรรมชาติ - มุมบทบาทสมมติ - มุมสัมพันธ์สร้างสรรค์/มุมบล็อก - มุมศิลปะสร้างสรรค์ - มุมดนตรี	<ol style="list-style-type: none"> <li>1. การเล่นร่วมกับผู้อื่น (การเรียนรู้ทางสังคม) (มฐ 8/1)</li> <li>2. การแก้ปัญหาในการเล่น (การเรียนรู้ทางสังคม) (มฐ 10/2)</li> <li>3. การเอื้อเพื่อ แบ่งปัน และรอคอย (การเรียนรู้ทางสังคม) (มฐ 4/3)</li> <li>4. การเก็บของเล่นเข้าที่ (การเรียนรู้ทางสังคม) (มฐ 4/1)</li> </ol>	<ol style="list-style-type: none"> <li>1. นักเรียนเลือกเล่นตามมุมประสบการณ์ต่างๆ ดังนี้               <ul style="list-style-type: none"> <li>- มุมภาษา/มุมหนังสือ</li> <li>- มุมสังคมศึกษา</li> <li>- มุมคณิตศาสตร์/มุมวิทยาศาสตร์</li> <li>- มุมธรรมชาติ</li> <li>- มุมบทบาทสมมติ</li> <li>- มุมสัมพันธ์สร้างสรรค์/มุมบล็อก</li> <li>- มุมศิลปะสร้างสรรค์</li> <li>- มุมดนตรี</li> </ul> </li> <li>2. นักเรียนเก็บของเล่นเข้าที่เมื่อเล่นเสร็จแล้ว</li> </ol>	ของเล่นตามมุมประสบการณ์	<ol style="list-style-type: none"> <li>1. การสังเกตการมีส่วนร่วมในกิจกรรม</li> <li>2. การสนทนา</li> <li>3. การปฏิบัติตามข้อตกลง</li> </ol>

หมายเหตุ

มาตรฐานที่ 4.1 มีวินัยในตนเองและมีความรับผิดชอบ

มาตรฐานที่ 4.3 มีความเมตตา กรุณา และช่วยเหลือแบ่งปัน

มาตรฐานที่ 8.1 เล่นและทำงานร่วมกับผู้อื่นได้

มาตรฐานที่ 10.2 แก้ปัญหาในการเล่นหรือทำกิจกรรมต่างๆ

วันที่	จุดประสงค์	กิจกรรมตามตารางประจำวัน	สาระการเรียนรู้		กิจกรรมการเรียนรู้	สื่อการเรียนรู้	การประเมินผล
			สาระที่ควรรู้	ประสบการณ์สำคัญ			
	1. เล่นน้ำได้ 2. เล่นร่วมกับผู้อื่นได้ 3. รักษาความปลอดภัยของตนเองและผู้อื่นขณะเล่นได้	<b>5. กิจกรรมการเล่นกลางแจ้ง</b>	การเล่นน้ำ	1. การเล่นน้ำ (การทรงตัวและการประสานสัมพันธ์ของกล้ามเนื้อเล็ก-ใหญ่) <b>(มฐ 2/1 มฐ 2/2)</b> 2. การเล่นร่วมกับผู้อื่น(การเรียนรู้ทางสังคม) <b>(มฐ 8/1)</b> 3. การรักษาความปลอดภัยของตนเองและผู้อื่น (การรักษาความปลอดภัย) <b>(มฐ 1/2)</b>	1. ครูตกลงกติกาข้อปฏิบัติก่อนการเล่น 2. แนะนำวิธีการเล่นน้ำที่ถูกต้องและปลอดภัย	อุปกรณ์การเล่นน้ำ	1. การสังเกตการมีส่วนร่วมในกิจกรรม 2. การสนทนา 3. การเล่นที่ถูกต้องวิธี

หมายเหตุ

มาตรฐานที่ 1.2 รู้จักรักษาสุขภาพ อนามัยและความปลอดภัย

มาตรฐานที่ 2.1 เคลื่อนไหวร่างกายอย่างคล่องแคล่วและทรงตัวได้ดี

มาตรฐานที่ 8.1 เล่นและทำงานร่วมกับผู้อื่นได้

มาตรฐานที่ 8.2 ปฏิบัติตนเบื้องต้นในการเป็นสมาชิกที่ดีของสังคมในระบอบประชาธิปไตยอันมีพระมหากษัตริย์เป็นประมุข

วันที่	จุดประสงค์	กิจกรรมตามตารางประจำวัน	สาระการเรียนรู้		กิจกรรมการเรียนรู้	สื่อการเรียนรู้	การประเมินผล
			สาระที่ควรรู้	ประสบการณ์สำคัญ			
	<ol style="list-style-type: none"> <li>สังเกต จำแนก และเปรียบเทียบสิ่งต่างๆ ได้</li> <li>เก็บของเล่นเข้าที่เมื่อเลิกเล่นได้</li> </ol>	6. เกมการศึกษา	เกมสังเกตรายละเอียดของภาพ	<ol style="list-style-type: none"> <li>การสังเกต รายละเอียดภาพ (การสังเกต การจำแนก และการเปรียบเทียบ) (มฐ 10/1)</li> <li>การเก็บของเล่นเข้าที่ (การเรียนรู้ทางสังคม) (มฐ 4/1)</li> </ol>	<ol style="list-style-type: none"> <li>ครูแนะนำวิธีการเล่นเกมสังเกตรายละเอียดของภาพ</li> <li>นักเรียนเล่นเกมสังเกตรายละเอียดของภาพ</li> <li>นักเรียนเก็บของเล่นเข้าที่เมื่อเลิกเล่น</li> </ol>	เกมสังเกต รายละเอียดของภาพ	<ol style="list-style-type: none"> <li>การสังเกตการมีส่วนร่วมในกิจกรรม</li> <li>การสนทนา</li> <li>การตรวจผลงาน</li> </ol>

หมายเหตุ

มาตรฐานที่ 4.1 มีวินัยในตนเองและมีความรับผิดชอบ

มาตรฐานที่ 10.1 มีความคิดรวบยอดในการเรียนรู้สิ่งต่างๆ

## กิจกรรมเสนอแนะ

การทำแบบฝึกหัด

- การระบายสีภาพ
- การต่อเติมภาพ
- การลากเส้นโยงภาพ

## การประเมินผล

วิธีการ	เครื่องมือ
1. การสังเกตการมีส่วนร่วมในกิจกรรม	1. แบบสังเกต
2. การสนทนา	2. การตอบคำถาม
3. การตรวจผลงาน	3. ชิ้นงาน / ผลงาน
4. การทำแบบฝึกหัด	4. แบบฝึกหัด
5. การประเมินจากแฟ้มสะสมผลงาน	5. แฟ้มสะสมผลงาน

## ภาคผนวก

### 1. เพลง

โรงเรียนของเราอยู่

โรงเรียนของเราอยู่  
เด็กๆ ก็ไม่ซุกซน

(อาจารย์ศรีนวล รัตนสุวรรณ)

คุณครูใจดีทุกคน  
เราทุกคนชอบมาโรงเรียน (ซ้า)

โรงเรียนบ้านพิณโท

สอนโดยนางบัวทอง นนทรีย์

2. เกมการศึกษา

เกมสังเกตรายละเอียดของภาพ



โรงเรียนบ้านพิณโก  
สอนโดยนางบัวทอง นนทริย์