



แบบฝึกทักษะภาษาไทย

ชั้นประถมศึกษาปีที่ ๓

เล่มที่ ๒



สำนักงานเขตพื้นที่การศึกษาประถมศึกษาร้อยเอ็ด เขต ๓

สำนักงานคณะกรรมการการศึกษาขั้นพื้นฐาน

กระทรวงศึกษาธิการ

คำนำ

สำนักงานเขตพื้นที่การศึกษาประถมศึกษาร้อยเอ็ด เขต ๓ ได้จัดทำแบบฝึกทักษะภาษาไทยขึ้น มีวัตถุประสงค์เพื่อพัฒนาทักษะพื้นฐานภาษาไทย เพื่อยกระดับผลสัมฤทธิ์ทางการเรียน และเพื่อสร้างโอกาสในการเรียนรู้ของผู้เรียนอย่างทั่วถึง โดยให้โรงเรียนในสังกัดทุกแห่งนำไปใช้ในการจัดกิจกรรมเสริมนอกเวลาเรียนทุกวัน แบบฝึกภาษาไทยชั้นประถมศึกษาปีที่ ๓ มีทั้งหมด ๒ ชุด ชุดนี้เป็นชุดที่ ๒ ภาคเรียนที่ ๒ จำนวน ๑๐๐ ฉบับ เรียงลำดับตามความยากไปหาง่ายตามพัฒนาการการเรียนรู้ของผู้เรียน และเนื้อหาที่เหมาะสมสอดคล้องกับระดับชั้น มีรูปแบบกิจกรรมที่หลากหลาย ซึ่งครูผู้สอนสามารถนำไปใช้เสริมบทเรียนในชั้นเรียนซ่อมเสริมผู้เรียนรายบุคคล และผู้เรียนสามารถทำแบบฝึกทักษะได้ซ้ำจนเกิดความคล่องแคล่วตามศักยภาพตามความต้องการได้อย่างต่อเนื่อง

การจัดทำแบบฝึกภาษาไทยได้รับความร่วมมือจากครูผู้สอนวิชาภาษาไทย ร่วมกันสร้างและตรวจสอบความถูกต้อง ศิษยานุศิษย์และผู้บริหารที่มีความเชี่ยวชาญเป็นที่ปรึกษา ให้คำแนะนำ ในการปรับปรุง และพัฒนาแบบฝึกครั้งนี้ ขอขอบพระคุณทุกท่านมา ณ โอกาสนี้ หวังเป็นอย่างยิ่งว่า แบบฝึกภาษาไทยชุดนี้จะเป็นประโยชน์ ต่อการพัฒนาทักษะภาษาไทย และพัฒนาคุณภาพผู้เรียนภาษาไทย อย่างมีประสิทธิภาพ

กลุ่มนิเทศติดตามและประเมินผลการจัดการศึกษา
สำนักงานเขตพื้นที่การศึกษาประถมศึกษาร้อยเอ็ด เขต ๓

สารบัญ

เรื่อง	หน้า
คำชี้แจง	ก
แบบฝึกที่ ๑๐๑	๑
แบบฝึกที่ ๑๐๒	๒
แบบฝึกที่ ๑๐๓	๓
แบบฝึกที่ ๑๐๔	๔
แบบฝึกที่ ๑๐๕	๕
แบบฝึกที่ ๑๐๖	๖
แบบฝึกที่ ๑๐๗	๗
แบบฝึกที่ ๑๐๘	๘
แบบฝึกที่ ๑๐๙	๙
แบบฝึกที่ ๑๑๐	๑๐
แบบฝึกที่ ๑๑๑	๑๑
แบบฝึกที่ ๑๑๒	๑๒
แบบฝึกที่ ๑๑๓	๑๓
แบบฝึกที่ ๑๑๔	๑๔
แบบฝึกที่ ๑๑๕	๑๕
แบบฝึกที่ ๑๑๖	๑๖
แบบฝึกที่ ๑๑๗	๑๗
แบบฝึกที่ ๑๑๘	๑๘
แบบฝึกที่ ๑๑๙	๑๙
แบบฝึกที่ ๑๒๐	๒๐
แบบฝึกที่ ๑๒๑	๒๑
แบบฝึกที่ ๑๒๒	๒๒
แบบฝึกที่ ๑๒๓	๒๓
แบบฝึกที่ ๑๒๔	๒๔
แบบฝึกที่ ๑๒๕	๒๕

สารบัญ(ต่อ)

เรื่อง	หน้า
แบบฝึกที่ ๑๒๖	๒๖
แบบฝึกที่ ๑๒๗	๒๗
แบบฝึกที่ ๑๒๘	๒๘
แบบฝึกที่ ๑๒๙	๒๙
แบบฝึกที่ ๑๓๐	๓๐
แบบฝึกที่ ๑๓๑	๓๑
แบบฝึกที่ ๑๓๒	๓๒
แบบฝึกที่ ๑๓๓	๓๓
แบบฝึกที่ ๑๓๔	๓๔
แบบฝึกที่ ๑๓๕	๓๕
แบบฝึกที่ ๑๓๖	๓๖
แบบฝึกที่ ๑๓๗	๓๗
แบบฝึกที่ ๑๓๘	๓๘
แบบฝึกที่ ๑๓๙	๓๙
แบบฝึกที่ ๑๔๐	๔๐
แบบฝึกที่ ๑๔๑	๔๑
แบบฝึกที่ ๑๔๒	๔๒
แบบฝึกที่ ๑๔๓	๔๓
แบบฝึกที่ ๑๔๔	๔๔
แบบฝึกที่ ๑๔๕	๔๕
แบบฝึกที่ ๑๔๖	๔๖
แบบฝึกที่ ๑๔๗	๔๗
แบบฝึกที่ ๑๔๘	๔๘
แบบฝึกที่ ๑๔๙	๔๙
แบบฝึกที่ ๑๕๐	๕๐

สารบัญ(ต่อ)

เรื่อง	หน้า
แบบฝึกที่ ๑๕๑	๕๑
แบบฝึกที่ ๑๕๒	๕๒
แบบฝึกที่ ๑๕๓	๕๓
แบบฝึกที่ ๑๕๔	๕๔
แบบฝึกที่ ๑๕๕	๕๕
แบบฝึกที่ ๑๕๖	๕๖
แบบฝึกที่ ๑๕๗	๕๗
แบบฝึกที่ ๑๕๘	๕๘
แบบฝึกที่ ๑๕๙	๕๙
แบบฝึกที่ ๑๖๐	๖๐
แบบฝึกที่ ๑๖๑	๖๑
แบบฝึกที่ ๑๖๒	๖๒
แบบฝึกที่ ๑๖๓	๖๓
แบบฝึกที่ ๑๖๔	๖๔
แบบฝึกที่ ๑๖๕	๖๕
แบบฝึกที่ ๑๖๖	๖๖
แบบฝึกที่ ๑๖๗	๖๗
แบบฝึกที่ ๑๖๘	๖๘
แบบฝึกที่ ๑๖๙	๖๙
แบบฝึกที่ ๑๗๐	๗๐
แบบฝึกที่ ๑๗๑	๗๑
แบบฝึกที่ ๑๗๒	๗๒
แบบฝึกที่ ๑๗๓	๗๓
แบบฝึกที่ ๑๗๔	๗๔
แบบฝึกที่ ๑๗๕	๗๕

สารบัญ(ต่อ)

เรื่อง	หน้า
แบบฝึกที่ ๑๗๖	๗๖
แบบฝึกที่ ๑๗๗	๗๗
แบบฝึกที่ ๑๗๘	๗๘
แบบฝึกที่ ๑๗๙	๗๙
แบบฝึกที่ ๑๘๐	๘๐
แบบฝึกที่ ๑๘๑	๘๑
แบบฝึกที่ ๑๘๒	๘๒
แบบฝึกที่ ๑๘๓	๘๓
แบบฝึกที่ ๑๘๔	๘๔
แบบฝึกที่ ๑๘๕	๘๕
แบบฝึกที่ ๑๘๖	๘๖
แบบฝึกที่ ๑๘๗	๘๗
แบบฝึกที่ ๑๘๘	๘๘
แบบฝึกที่ ๑๘๙	๘๙
แบบฝึกที่ ๑๙๐	๙๐
แบบฝึกที่ ๑๙๑	๙๑
แบบฝึกที่ ๑๙๒	๙๒
แบบฝึกที่ ๑๙๓	๙๓
แบบฝึกที่ ๑๙๔	๙๔
แบบฝึกที่ ๑๙๕	๙๕
แบบฝึกที่ ๑๙๖	๙๖
แบบฝึกที่ ๑๙๗	๙๗
แบบฝึกที่ ๑๙๘	๙๘
แบบฝึกที่ ๑๙๙	๙๙
แบบฝึกที่ ๒๐๐	๑๐๐
คณะผู้จัดทำ	๑๐๑

คำชี้แจงการใช้

เมื่อครูนำแบบฝึกเพื่อพัฒนาภาษาไทยเล่มนี้ไปใช้ ควรปฏิบัติดังนี้

๑. แบบฝึกทักษะ ใช้ประกอบการสอนเพิ่มเติมหรือสอนเสริมกลุ่มสาระการเรียนรู้ภาษาไทย
ชั้นประถมศึกษาปีที่ ๓ ใช้เวลาในการทำต่อ ๑ ฉบับ เวลา ๑๕ นาที (เวลา ๑๓.๐๐-๑๓.๑๕ น.)

๒. ศึกษาคู่มือการใช้แบบฝึกเพื่อพัฒนาทักษะภาษาไทยนี้ให้เข้าใจ

๓. ชี้แจงขั้นตอนการเรียนรู้โดยใช้แบบฝึกเพื่อพัฒนาทักษะภาษาไทยนี้ให้ นักเรียนเข้าใจ

๔. แจกจุดประสงค์การเรียนรู้ให้นักเรียนทราบ

๕. ดูแล ให้คำแนะนำนักเรียนทันที เมื่อนักเรียนมีข้อสงสัยซักถาม

๖. เมื่อนักเรียนทำแบบฝึกทักษะเสร็จแล้ว ให้ครูตรวจและอธิบายเพิ่มเติม/ให้นักเรียนทำซ้ำ
ในแบบฝึกที่เห็นว่านักเรียนยังทำไม่ได้

๗. ประเมินผลการเรียนของนักเรียนอย่างต่อเนื่องและให้แรงเสริมในการปฏิบัติ กิจกรรม
ของนักเรียน

๘. บันทึกผลการประเมินหลังการจัดกิจกรรมการเรียนรู้โดยใช้แบบฝึกทักษะทุกครั้ง



คำชี้แจง ให้นักเรียนระบายสีเหลืองคำที่ใช้สระไ- และระบายสีชมพูคำที่ใช้สระเ-

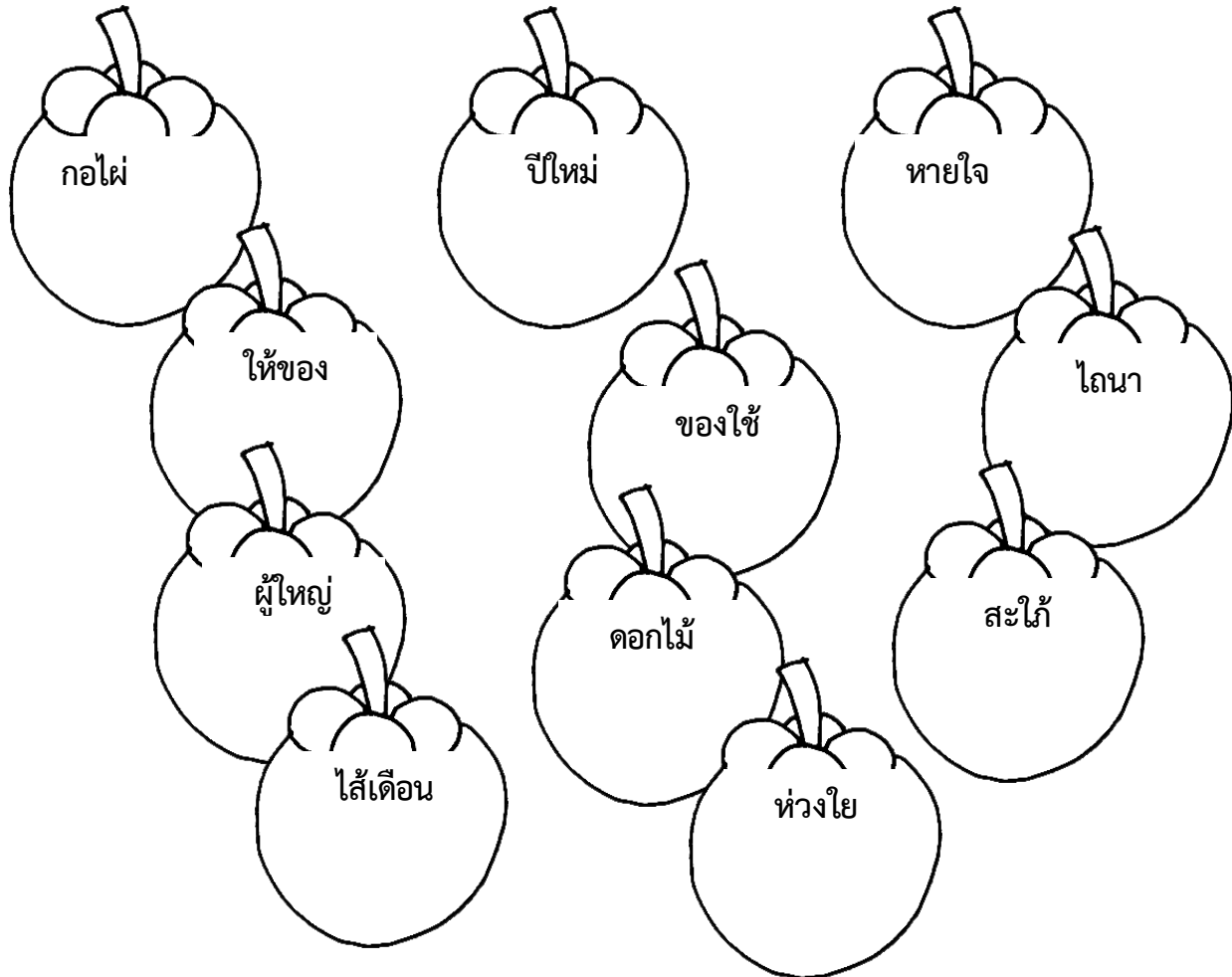



คำชี้แจง ให้นักเรียนเติม สระ ใ-, ใ- ลงในช่องว่างเพื่อเป็นคำที่ถูกต้อง และฝึกอ่าน

....บ.....ม้

....กรร....กร

น้ำ....

ค้ด.....ทย

หลง.....หล

ครู.....หญ่

ดวง.....จ

.....พฟ้า

เรือ.....บ

ล้า.....ย

.....ห้วพระ

.....ยบัว

ตะ....คร้

....กล้เคียง

บัน....ด

....ฟ....หม้

ทิส.....ต้

ว่อง.....ว



คำชี้แจง ให้นักเรียนนำคำที่กำหนดให้ เต็มลงในช่องว่างให้ตรงกับรูปภาพ และฝึกอ่าน

ใบ ใจ ใน โย ให้ ผู้ใหญ่ ดีใจ หมาใน ในเตา ใหม่



.....
.....



.....
.....

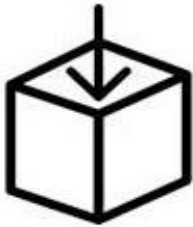

.....
.....



.....
.....



.....
.....

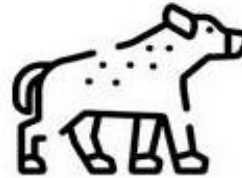

.....
.....



.....
.....



.....
.....



.....
.....



.....
.....



คำชี้แจง ให้นักเรียนเขียนคำที่ประสมด้วยสระ ไ- และฝึกอ่าน

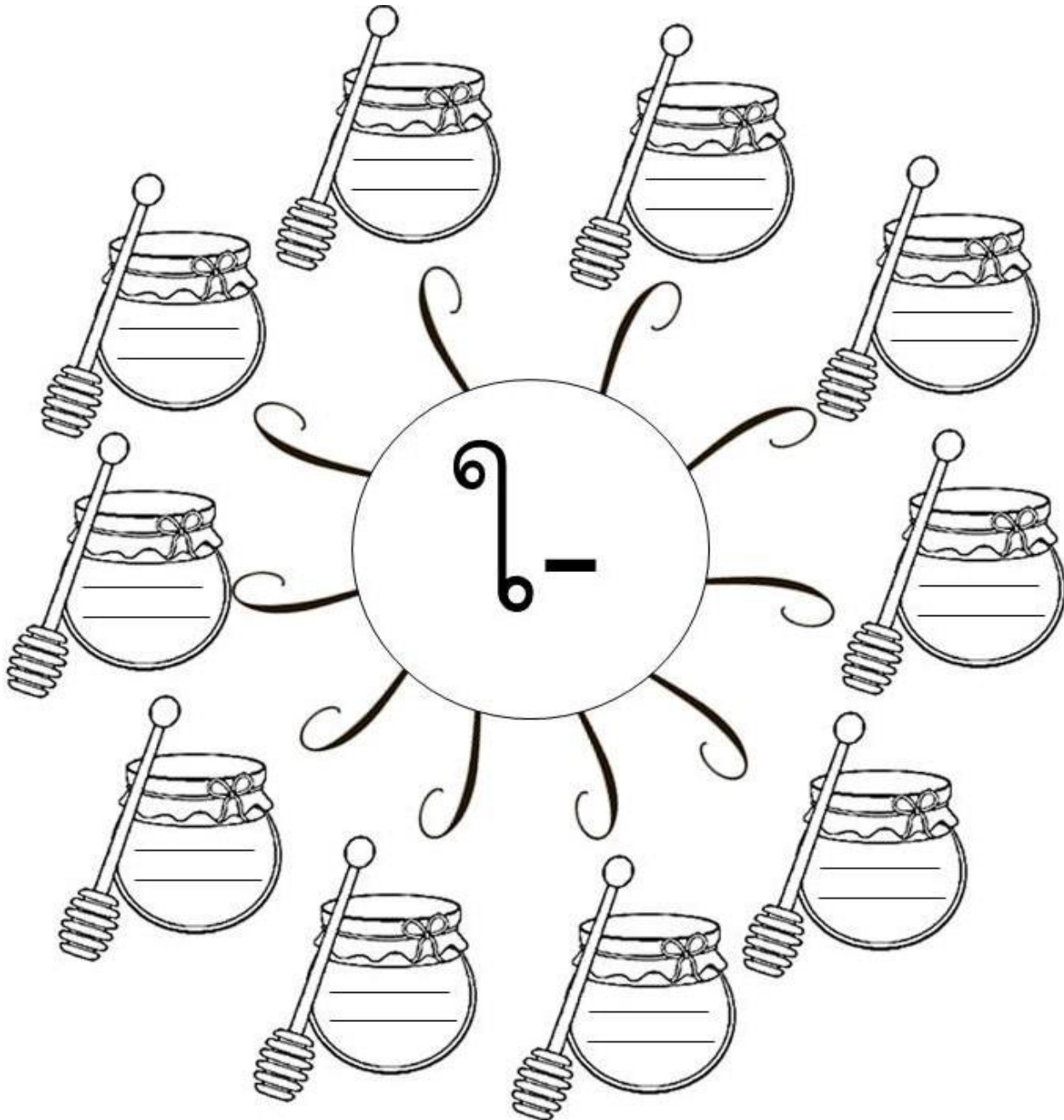



คำชี้แจง ให้นักเรียนแต่งประโยคตามภาพที่กำหนดให้ และฝึกอ่าน



ใย

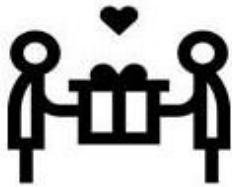

ให้



ใหม่



ใบไม้



ดีใจ



คำชี้แจง ให้นักเรียนเรียงประโยคใหม่ให้ได้ใจความสมบูรณ์ และฝึกอ่าน

คำสั่ง ให้เรียงประโยคใหม่ให้ได้ใจความสมบูรณ์

ข้อ ๑. แก้วแก้ว หมาใน เहां

ข้อ ๒. ในตู้ หาผ้าไหม พี่ใจ

ข้อ ๓. พี่โอ้ ครูเรณู เอาใจ

ข้อ ๔. เทกะทิ ป้าวี ในสาคร

ข้อ ๕. ผู้ใหญ่ คือ ใจดี มาลี

ข้อ ๖. ลีดา ไกลล์ ปาเป้า อาโป



คำชี้แจง ให้นักเรียนแต่งประโยคจากคำที่กำหนดให้

ผู้ใหญ่

.....
.....

สะใภ้

.....
.....

น้ำใส

.....
.....

ดีใจ

.....
.....

ไถนา

.....
.....



คำชี้แจง ให้นักเรียนเขียนคำอ่านจากคำที่กำหนดให้

ฤทธิ์

พฤษา

สัมฤทธิ์

อังกฤษ

กฤษณา

กฤษฏา

วิกฤษ

ปฐมฤกษ์

ทฤษฎี

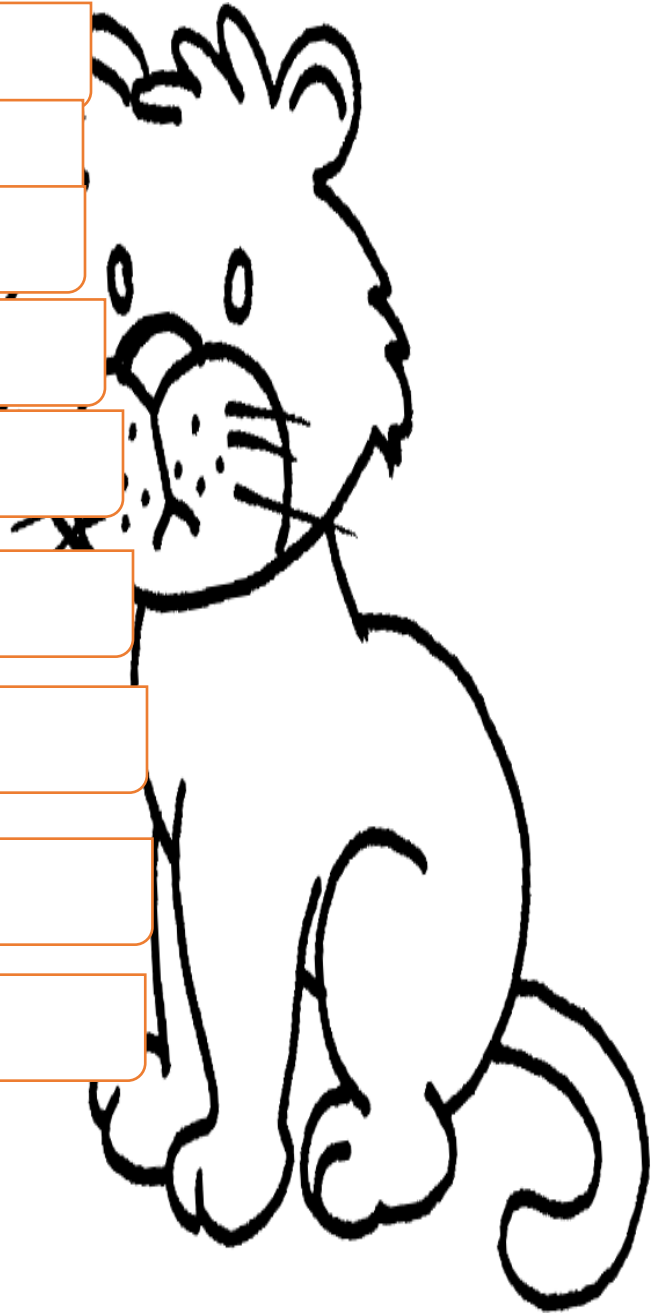



คำชี้แจง ให้นักเรียนฝึกอ่านและเขียนคำที่มีตัว ฤ ภา

อังกฤษ

ฤกษ์

ฤทธิ

พฤศจิกายน

ฤๅษี

ทฤษฎี

ประพฤติ

พฤษภาคม

วิฤต

กฤษฎา

ฤๅษี

ฤๅษี





คำชี้แจง ให้นักเรียนฝึกแต่งประโยคจากคำต่อไปนี้

1. ฤทธิ

2. ทฤษฎี

3. ฤดู

4. พุทธิกายน

5. ฤษี

6. พฤษภาคม

7. พฤษส์บดี

8. ฤษี

9. ฤกษ์

10. ประพฤติ



คำชี้แจง ให้นักเรียนอ่านคำที่กำหนดให้ต่อไปนี้แล้วคัดคำลงในตารางตามเสียงอ่าน

บัณฑิต จันฑาล มณฑา ชันฑลีมา มณฑป กุณฑล ชันฑสกร ทัณฑฆาต
บันฑูร มณฑีร

คำที่มี ฑ อ่านเป็นเสียง ด	คำที่มี ฑ อ่านเป็นเสียง ท



คำชี้แจง ให้นักเรียนเขียนคำอ่านจากคำต่อไปนี้

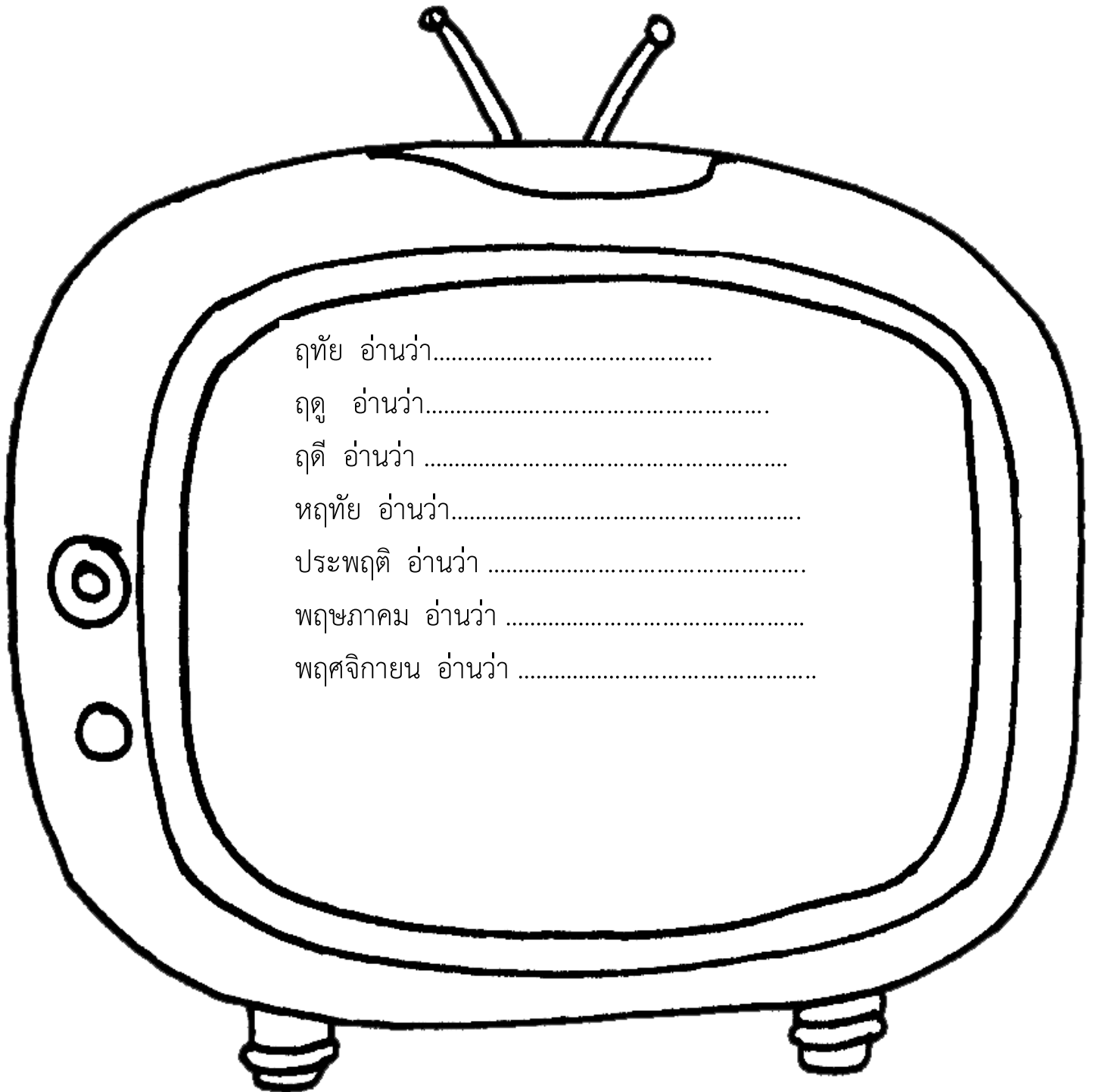



คำชี้แจง ให้นักเรียนโยงเส้นจับคู่คำที่มีความหมายตรงกัน

จึกโค (เหนือ)

จ้อง (เหนือ)

ไถ่ (เหนือ)

รับประทาน (กลาง)

ข้อย (อีสาน)

บัก (อีสาน)

คืดฮอด (อีสาน)

แหลง (ใต้)

พั่นพริ้อ (ใต้)

เล (ใต้)

รุ่ม

กิน

ฉั้น

ทะเล

คิดถึง

ตะไคร้

คำเรียกผู้ชาย

พุดคุย

เป็นอย่างไรบ้าง

พุด

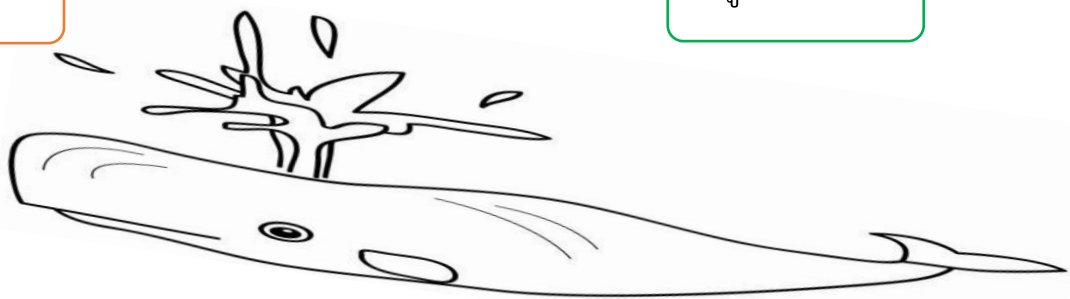





คำที่มี ๓ อักษร



จงคัดคำและฝึกอ่าน

ฤทธิ์ = _____ ฤดู = _____

ภาษี = _____ มณฑป = _____

พฤษภา = _____ ฤดี = _____

มณฑโต = _____ บัณฑิต = _____

ฤกษ์ = _____ อังกฤษ = _____

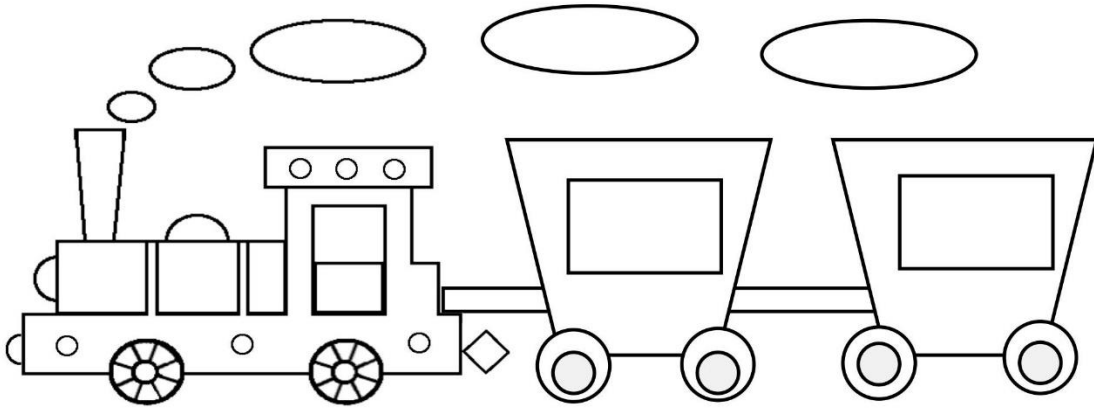



คำที่มี ๗ ฤ ฤา

ขีดเส้นใต้คำที่มีเสียง ฤ อ่านออกเสียงเป็น ริ และระบายสีให้สวยงาม

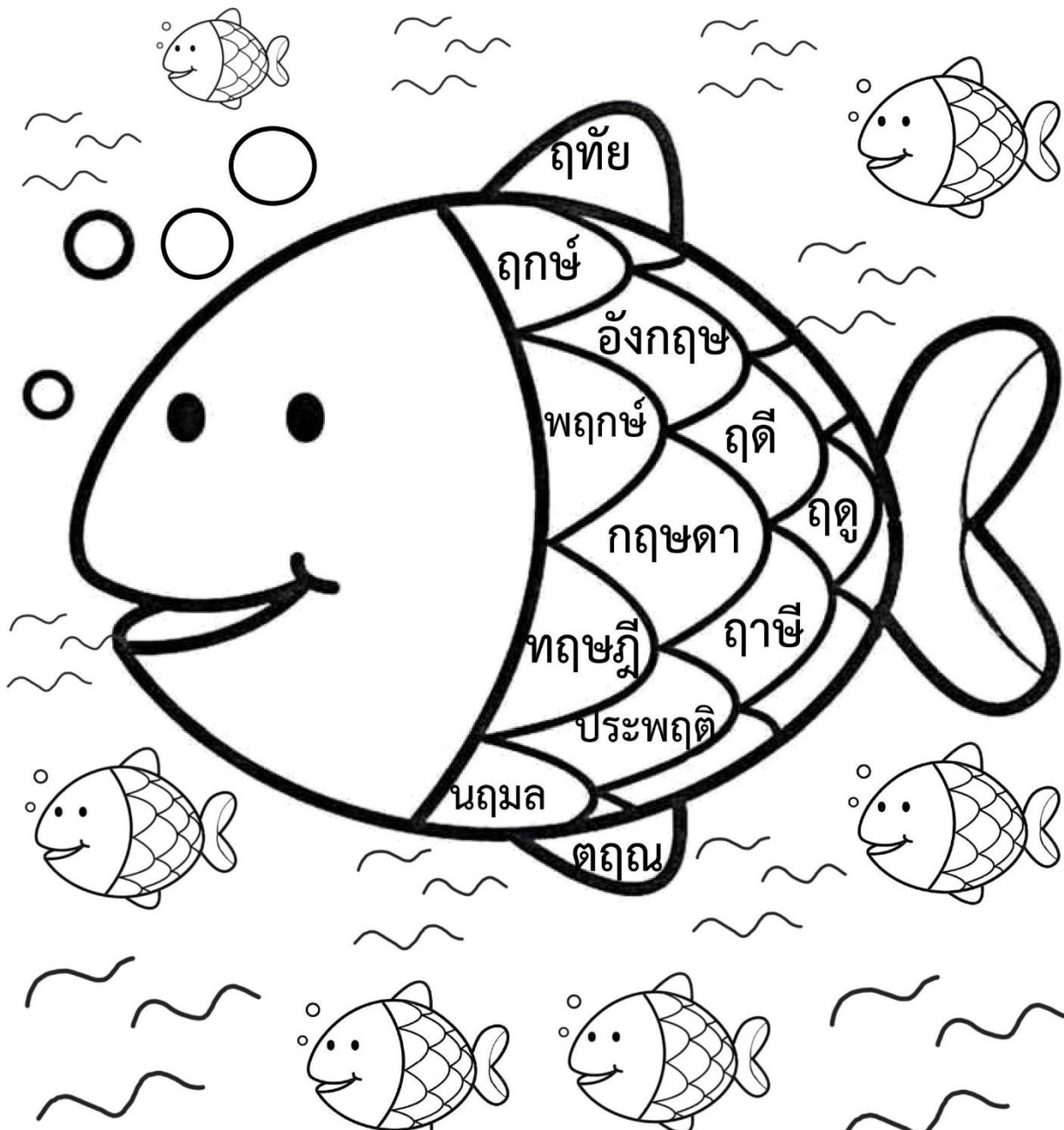



คำพ้องรูป พ้องเสียง

คำพ้องรูป คือคำสองคำที่เขียนเหมือนกัน แต่ออกเสียงต่างกัน
และมีความหมายต่างกัน

คำพ้องเสียง คือคำที่อ่านออกเสียงเหมือนกัน แต่เขียนต่างกัน
และมีความหมายต่างกัน

ให้นักเรียนขีดเส้นคำที่เป็นคำพ้องเสียง ให้ถูกต้อง

วันจันทร์	ดอกจัน	ผู้ใหญ่	พู่กัน
ชื่อสัตย์	สวนสัตว์	อนุบาล	บานชื่น
สังเกต	ลูกเกต	รูปสระ	สระผม
ก้านัน	ก้านัล	ความสุข	สุกดิบ



คำพ้องรูป พ้องเสียง

ให้นักเรียนเติมคำพ้องเสียงลงในช่องว่างให้ถูกต้อง

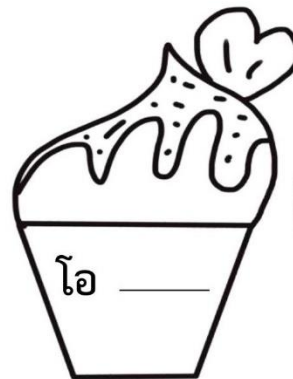



คำพ้องรูป พ้องเสียง

ให้นักเรียนเขียนคำพ้องเสียงกับคำที่ขีดเส้นใต้ ให้ถูกต้อง

ความสุข



คุณย่า



ดอกพุด



อนุบาล



ภูเขา



ดอกจัน





คำพ้องรูป พ้องเสียง

ให้นักเรียนเขียนคำอ่านของคำพ้องรูปต่อไปนี้ให้ถูกต้อง

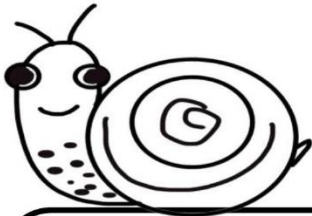

เพลลา

อ่านว่า.....

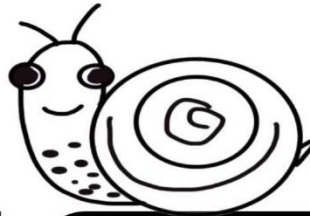

เพลลา

อ่านว่า.....

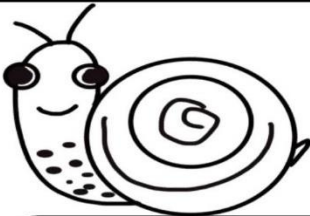

สระน้ำ

อ่านว่า.....

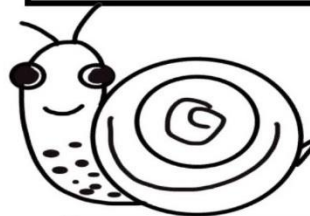

สระไทย

อ่านว่า.....

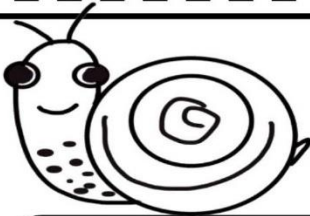

เสมา

อ่านว่า.....

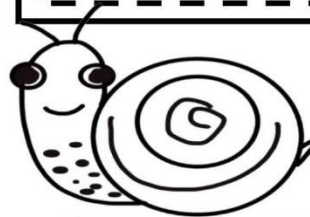

เสมา

อ่านว่า.....



คำและชนิดของคำ

คำและชนิดของคำ

คำ คือ เสียงที่เปล่งออกมาครั้งหนึ่ง มีความหมาย จะมีก็
พยางค์ก็ได้

คำนาม คือ คำที่ใช้เรียกชื่อคน สัตว์ สิ่งของ

คำสรรพนาม คือ คำที่ใช้เรียกแทนคำนาม

คำกริยา คือ คำที่แสดงการกระทำ หรืออาการต่าง ๆ

ให้นักเรียนขีดเส้นใต้คำที่เป็นคำนาม

ม้ายลาย

กระต่าย กระโดด

หิวข้าว ตำรวจ

คุณแม่ ระบาย นกขุนทอง

ร้องไห้ คุณปู่ ยางลบ

สระไทย ตัวร้อน คิดถึง



คำและชนิดของคำ

ให้นักเรียนเติมคำนามให้เป็นประโยคที่ถูกต้อง

๑ . _____ ทำอาหาร



๒ . _____ ตัดหญ้าหน้าบ้าน



๓ . _____ อ่านหนังสือ



๔ . _____ แทะกระดูก



๕ . _____ เล่นฟุตบอล





คำและชนิดของคำ

ขีดเส้นใต้ คำกริยา จากประโยคที่กำหนดให้

๑ . นกกำลังเกาะต้นไม้



๒ . สุนัขเห่าคนแปลกหน้า

๓ . พ่อขับรถไปทำงาน



๔ . แม่กำลังทำอาหารในครัว

๕ . นักเรียนเข้าแถวซื้ออาหาร



๖ . น้องร้องไห้หิวข้าว

๗ . ฉันตื่นนอนก่อนนอนทุกวัน





คำและชนิดของคำ

จงเติมคำสรรพนามให้ถูกต้อง

มัน ฉัน ท่าน พวกเขา เธอ

๑. สุนัขตัวนี้ชื่อมอม.....เป็นสุนัขที่น่ารักมาก
๒. คุณแม่.....เลี้ยงดูอบรมสั่งสอนเรามา
๓.กำลังเก็บขยะรอบ ๆ หมู่บ้าน
๔. พ่อซื้อกระเป๋าให้.....เป็นของขวัญวันเกิด
๕. ครูจะตี.....ถ้าไม่ทำการบ้าน

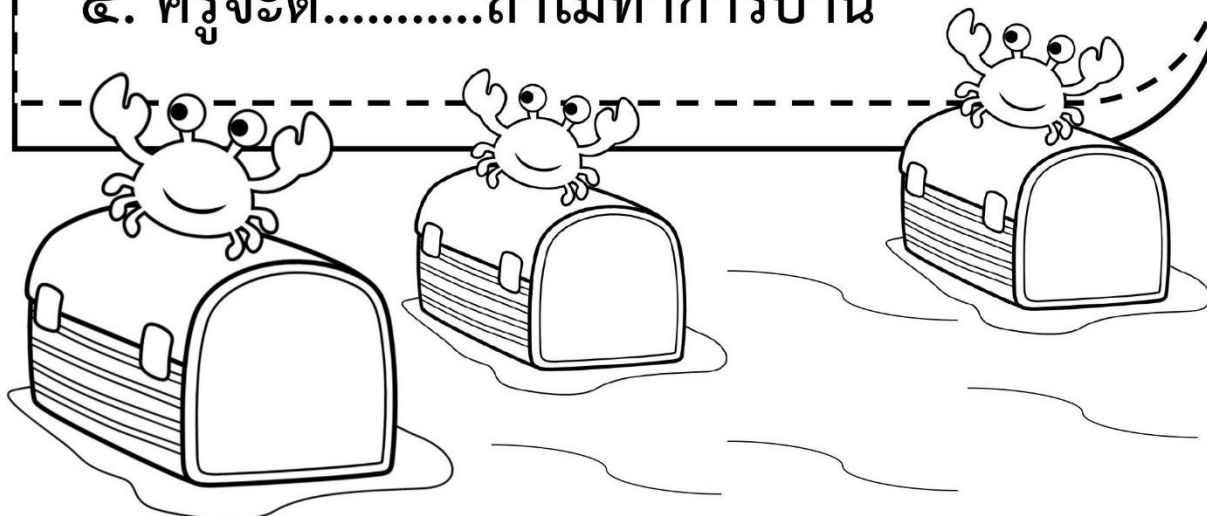



คำบุพบท

คำบุพบท หมายถึง คำที่ใช้หน้าคำนาม คำสรรพนาม คำกริยา หรือคำวิเศษณ์ ซึ่งทำหน้าที่เชื่อมคำหรือกลุ่มคำนั้นให้ต่อเนื่องสัมพันธ์กัน ได้แบ่งคำบุพบทออกเป็น ๖ ชนิด ดังนี้

๑. คำบุพบทบอกสถานที่ ได้แก่ คำว่า ใต้ บน ริม
ซิด ไกล ไกล ที่ นอก ใน

๒. คำบุพบทบอกเวลา ได้แก่ คำว่า แต่ ตั้งแต่ ณ
เมื่อ จน จนกระทั่ง

๓. คำบุพบทบอกความเป็นเจ้าของ ได้แก่ คำว่า
แห่ง ของ

๔. คำบุพบทบอกที่มาหรือสาเหตุ ได้แก่ คำว่า แต่
จาก กว่า เหตุ ตั้งแต่

๕. คำบุพบทบอกฐานะเป็นผู้รับ ได้แก่ คำว่า เพื่อ
ต่อ แก่ แต่ เฉพาะ สำหรับ

๖. คำบุพบทบอกฐานะเครื่องมือใช้ หรือติดต่อกัน ได้แก่
คำว่า โดย ด้วย อัน ตาม กับ



สกุล



เลขที่

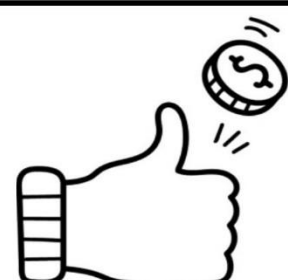



คำบุพบท



กากบาททับคำบุพบท ให้ถูกต้อง



๑. ก. น้อย
ข. มาก
ค. เพื่อ



๒. ก. กับ
ข. ให้
ค. กัด



๓. ก. มา
ข. ได้
ค. ตก



๔. ก. และ
ข. ของ
ค. เมื่อ



๕. ก. ตั้งแต่
ข. อะไร
ค. เช่น



๖. ก. จาก
ข. หลัง
ค. ก่อน



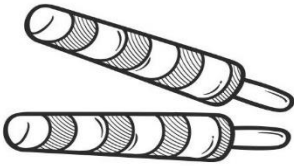

คำบุพบท



เลือกคำที่กำหนดให้มาเติมลงในช่องว่างให้ถูกต้อง

๑ .

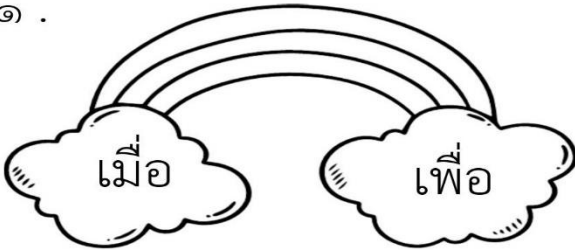

.....เข้าอากาศหนาว

๒ .

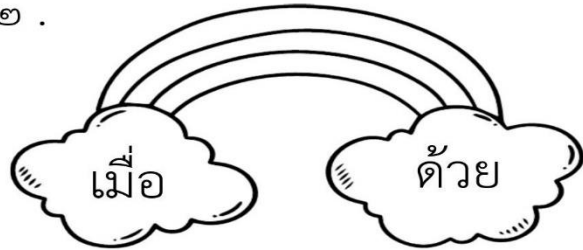

ฉันเดินทาง.....รถยนต์

๓ .

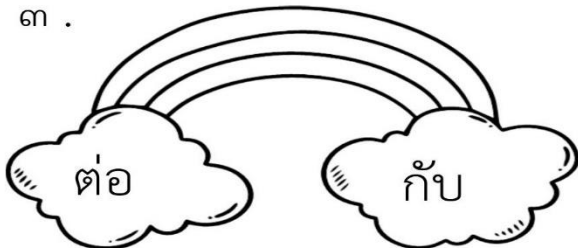

พ่อไปทำงาน.....แม่

๔ .

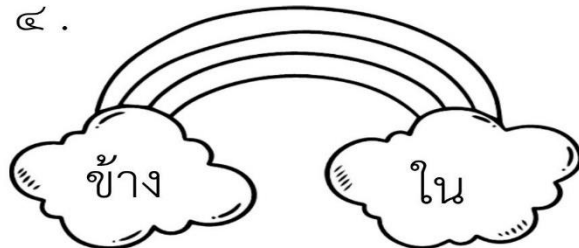

พี่จอดรถไว้.....ทาง

๕ .

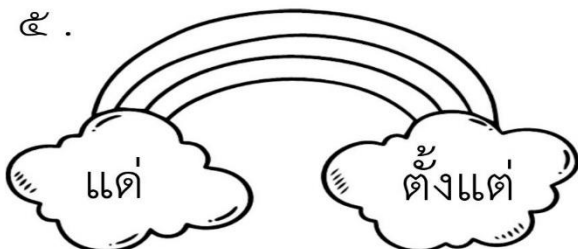

วันนี้้องไปโรงเรียน.....เช้า

๖ .

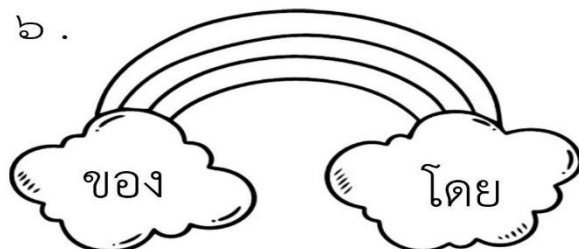

หนังสือเล่มนี้เป็น.....ฉันเอง



คำบุพบท



ขีดเส้นใต้คำที่เป็นคำบุพบท ให้ถูกต้อง



๑. พี่ไปโรงเรียนแต่เช้า

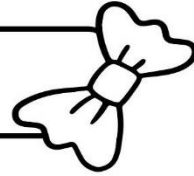

๒. เด็กๆต้องตั้งใจเรียนเพื่อจะได้สอบผ่าน

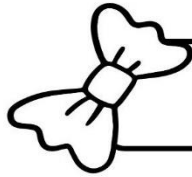

๓. ดินสอแท่งนี้เป็นของฉัน

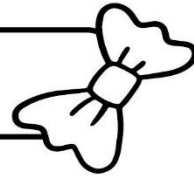

๔. ยายไปวัดตั้งแต่เช้า

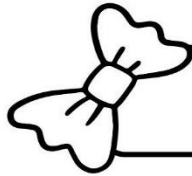

๕. นักเรียนอยู่ในห้องเรียน

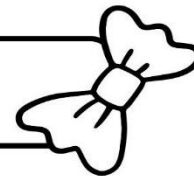

๖. แม่ถวายดอกไม้แด่พระสงฆ์

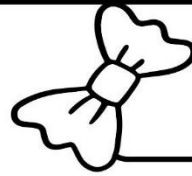

๗. ฉันดีมนมมาตั้งแต่เด็ก

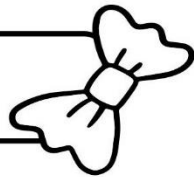

๘. นิดไปเที่ยวทะเลกับหน้อย

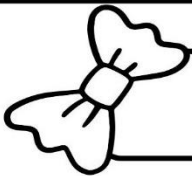



คำวิเศษณ์

คำวิเศษณ์ คือ คำที่ทำหน้าที่ขยายคำนาม คำสรรพนาม คำกริยา หรือคำวิเศษณ์เอง เพื่อให้ได้ใจความชัดเจนขึ้น คำวิเศษณ์มักจะอยู่หลังคำที่นำมาขยายหลักภาษาไทยได้แบ่งคำวิเศษณ์ออกเป็น ๑๐ ชนิด ดังนี้

๑. ลักษณะวิเศษณ์ คือ คำที่ใช้ขยายคำอื่นเพื่อบอกลักษณะของคำนั้น ๆ อาจบอกชนิดขนาด สี เสียง กลิ่น รส สัมผัส และอาการ

๒. กาลวิเศษณ์ คือ คำที่ใช้ขยายคำอื่นเพื่อบอกเวลาเช้า สาย บ่าย โบราณ ปัจจุบัน อดีต อนาคต

๓. สถานที่วิเศษณ์ คือ คำที่ใช้ขยายคำอื่นเพื่อบอกสถานที่ ไกล ใกล้ บน ล่าง เหนือ ใต้

๔. ประมาณวิเศษณ์ คือ คำที่ใช้ขยายคำอื่นเพื่อบอกจำนวนนับ หนึ่ง สอง ที่หนึ่ง ที่สอง หรือบอกปริมาณ มาก น้อย จุกหมด อันล้า ทั้งหมด บาง บ้าง ต่าง

๕. ปฤจฉาวิเศษณ์ คือ คำที่ใช้ขยายคำอื่นเพื่อแสดงความสงสัยหรือเป็นคำถามว่าใคร ทำไม ที่ไหน เท่าไร อะไร

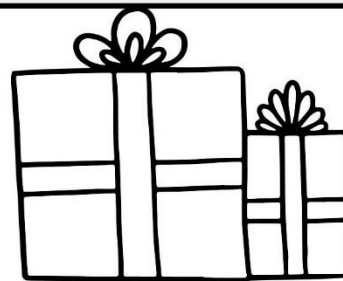
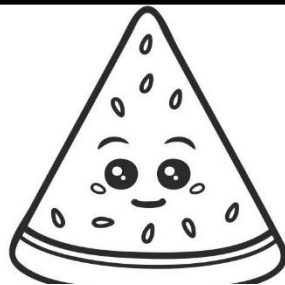



คำวิเศษณ์

๖. นิยมวิเศษณ์ คือ คำที่ใช้ขยายคำอื่นเพื่อบอกความแน่นอน ความชัดเจนว่าเป็นสิ่งนี้ สิ่งนั้น นี่ นั้น เอง แน่นอน

คำวิเศษณ์บอกความแน่นอนจะอยู่หลังคำขยาย แต่ถ้าทำหน้าที่เป็นประธานหรือกรรมในประโยค จัดเป็นนิยมสรรพนาม

๗. อนิยมวิเศษณ์ คือ คำที่ใช้ขยายคำอื่น โดยไม่บอกกำหนดแน่นอนลงไปว่า เมื่อไร ที่ไหน อย่างไร ทำไม

คำวิเศษณ์บอกความแน่นอนจะอยู่หลังคำขยายเท่านั้น แต่ถ้าทำหน้าที่เป็นประธานหรือกรรมในประโยค จัดเป็นอนิยมสรรพนาม

๘. ประติชญาวิเศษณ์ คือ คำที่ใช้ขยายคำอื่นเพื่อแสดงอาการรับรอง โต้ตอบ ขานรับ ว่า จ๊ะ จ๋า ค่ะ เออ พะยะค่ะ

๙. ประติเชษฐวิเศษณ์ คือ คำที่ใช้ขยายคำอื่นเพื่อแสดงความไม่ยอมรับ ได้แก่คำว่า ไม่ ไม่ได้ ไม่ใช่ ห้ามมิได้

๑๐. ประพันธวิเศษณ์ คือ คำที่ใช้เชื่อมคำอื่น โดยมีคำว่า ที่ ซึ่ง อัน ดังที่ เพื่อว่า อย่างที่ ชนิดที่ ที่ว่า คือ เพื่อว่า

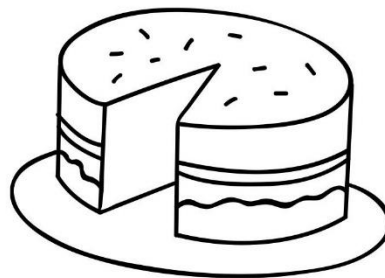



คำวิเศษณ์

เลือกคำวิเศษณ์มาเติมลงในช่องว่างให้ถูกต้อง

๑. น้ำมะนาวมีรส _____

เค็ม

เปรี้ยว

๒. เสื้อผ้า _____ มีราคาแพง

สั้น

โหน

๓. น้องไปโรงเรียน _____

สาย

เร็วร้อย

๔. ดอกดาวเรืองสี _____

ขาว

เหลือง

๕. คุณแม่ร้องเพลง _____

เพราะ

ไม่

๖. ดอกไม้มีกลิ่น _____

หอม

หวาน



คำวิเศษณ์

จงเขียนคำวิเศษณ์ ตามหัวข้อที่กำหนดมา ๓ คำ

๑. บอกลักษณะคำวิเศษณ์
ที่เป็นรูปร่าง

๒. บอกลักษณะคำวิเศษณ์
ที่บอกเวลา

๓. บอกลักษณะคำวิเศษณ์
ที่บอกรสชาติ

๔. บอกลักษณะคำวิเศษณ์
ที่บอกสถานที่

๕. บอกลักษณะคำวิเศษณ์
ที่ปริมาณหรือจำนวน



คำวิเศษณ์

ระบายสีทับคำวิเศษณ์ ให้ถูกต้อง



ไกล

ผอม

ทราย

หนึ่ง

เปรี้ยว

หนังสือ

มาก

เช้า

ที่ไหน

ดินสอ

เป็น

สาย





คำสันธาน

คำสันธาน หมายถึง คำที่ใช้เชื่อมประโยค หรือข้อความกับข้อความ เพื่อให้ประโยคนั้นรัดกุม กระชับและสละสลวย เช่นคำว่า และ แล้ว จึง แต่ หรือ เพราะ เหตุเพราะ เป็นต้น

๑. คำสันธานที่เชื่อมความคล้ายตามกัน ได้แก่คำว่า และ ทั้ง...และ ทั้ง... ก็ ครั้น...ก็ ครั้น...จึง ก็ดี เมื่อ...ก็ว่า พอ...แล้ว เช่น

- ทั้งพ่อและแม่ของผมเป็นคนดี
- พอทำการบ้านเสร็จแล้วฉันก็นอน

๒. คำสันธานที่เชื่อมความขัดแย้งกัน เช่นคำว่า แต่ แต่ว่า กว่า...ก็ ถึง... ก็ เป็นต้น เช่น

- ผมต้องการพูดกับเขา แต่เขาไม่ยอมพูดกับผม
- กว่าเราจะเรียนจบเพื่อนๆ ก็ทำงานหมดแล้ว

๓. คำสันธานที่เชื่อมข้อความให้เลือก ได้แก่คำว่า หรือ หรือไม่ ไม่...ก็ หรือไม่ก็ ไม่เช่นนั้น มิฉะนั้น...ก็ เป็นต้น เช่น

- นักเรียนชอบเรียนวิชาคณิตศาสตร์หรือภาษาไทย
- เธอคงไปซื้อของหรือไม่ก็ไปดูหนัง

๔. คำสันธานที่เชื่อมความที่เป็นเหตุเป็นผล ได้แก่คำว่า เพราะ เพราะว่าจะ ฉะนั้น...จึง ดังนั้น เหตุเพราะ เหตุว่า เพราะฉะนั้น...จึง เป็นต้น เช่น

- นักเรียนมาโรงเรียนสายเพราะฝนตกหนัก
- เพราะวาสนาไม่ออกกำลังกายเธอจึงอ้วนมาก

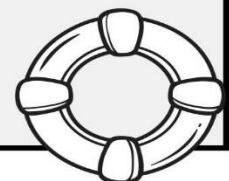



คำสันธาน

ระบายสีคำที่เป็นคำสันธานให้ถูกต้อง

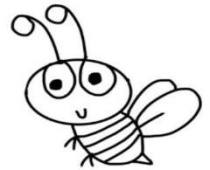
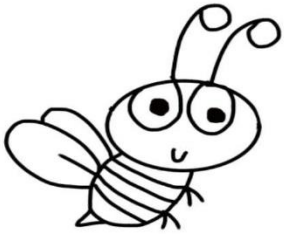

คำ

แต่

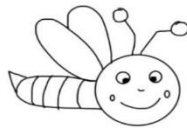

สวย

กว่า...ก็

อ้าว

และ

ใช่

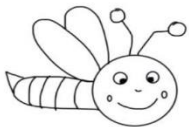

ทั้ง

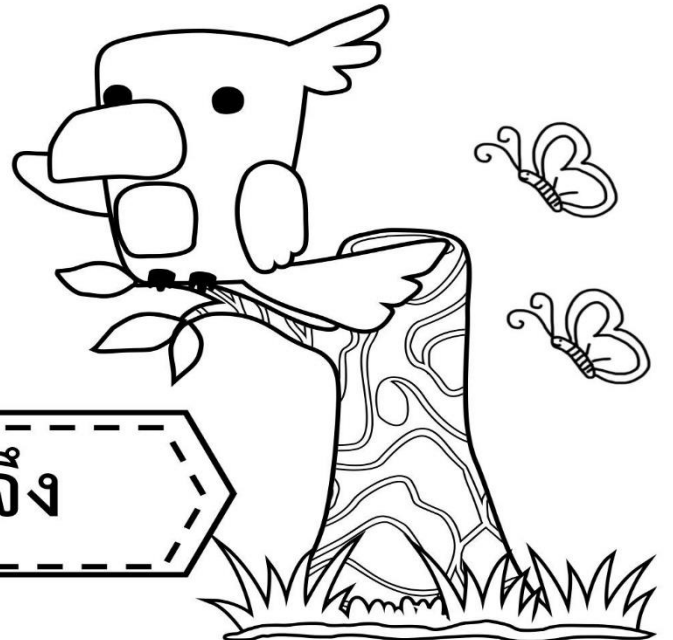

ถ้า...แล้ว

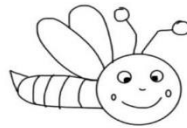

ไม่

จึง



คำสันธาน

เลือกคำสันธานมาเติมให้เป็นประโยคที่มีใจความสมบูรณ์

ก็ หรือ กับ
มิฉะนั้น เพราะ แล้ว

๑ . แก้ว.....แก้วเป็นพี่น้องกัน

๒ . ฉันชอบสีฟ้า.....สีแดง

๓ . เธอจะไปเที่ยว.....ไปซื้อของ

๔ . วันนี้ฉันไม่ไปโรงเรียน.....ป่วย

๕ . เธอต้องอ่านหนังสือ.....เธอจะสอบตก

๖ . พ่อกินข้าวเสร็จ.....ไปทำงาน

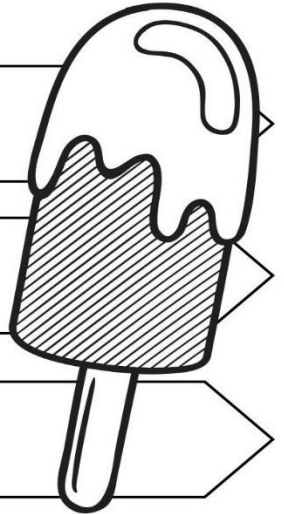



คำสันธาน

วงกลมทับคำสันธานให้ถูกต้อง

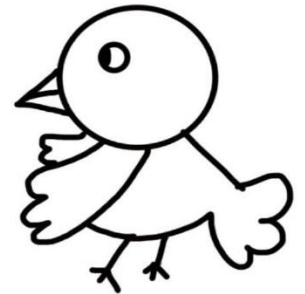
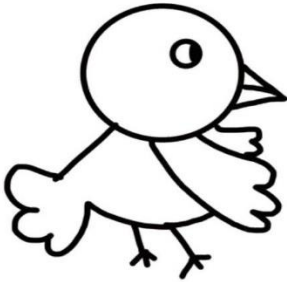

กั้น กับ ทำ

กว่า...ก็ เพื่อ เหตุเพราะ

ให้ แต่ อย่าง

เพราะ แล้ว ทั้ง...ก็

ฝ่าย และ ตาม

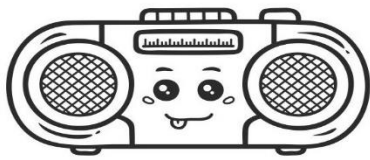

ประโยค

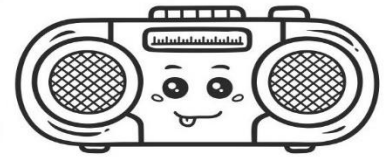

ชนิดของประโยค

๑. ประโยคบอกเล่า คือ ประโยคที่มีเนื้อหารายละเอียดเพียงเพื่อให้คนฟังรับทราบ รับรู้เพียงเท่านั้น ว่าใคร ทำอะไร ที่ไหน อย่างไร เมื่อไหร่
๒. ประโยคปฏิเสธ คือ ประโยคที่บอกถึงการไม่ยอมรับ ข้อเสนอ หรือ ข้อตกลงต่าง ๆ ซึ่งมักจะมีคำว่า ไม่ ไม่ใช่ ไม่ได้ ประกอบอยู่ในประโยคด้วย
๓. ประโยคคำถาม คือ ประโยคที่ต้องการ คำตอบ มักจะมีคำว่า ใคร อะไร เหตุใด ไหม หรือ หรือไม่ อยู่ในประโยคคำถาม
๔. ประโยคแสดงความต้องการ คือ ประโยคที่บอกถึงความต้องการ ความยากได้ ความอยากมี ความอยากเป็น หรือ ต้องการสิ่งใดสิ่งหนึ่ง
๕. ประโยคคำสั่ง เป็นประโยคที่ให้คนอื่นทำหรือไม่ทำสิ่งใดสิ่งหนึ่ง
 - ๕.๑ ประโยคคำสั่งให้ทำ มักนิยมใช้ คำกริยา ขึ้นต้นประโยค หรือ ใช้คำว่า “จง” ขึ้นต้น และในประโยคมักจะมีคำว่า ชิ นะ หน่อย อยู่ในประโยคด้วยเช่นกัน
 - ๕.๒ ประโยคห้าม หรือ สั่งไม่ให้ทำ มักละประธานไว้ และ ใช้คำว่า อย่า ห้าม
๖. ประโยคขอร้อง คือ ประโยคที่ขอให้ผู้ฟังทำสิ่งหนึ่งสิ่งใดให้ ซึ่งผู้ฟังจะทำหรือไม่ทำก็ได้ ซึ่งประโยคขอร้อง จะร่วมไปถึงประโยคชักชวน และ ประโยคอนุญาต ซึ่งจะมีคำว่า กรุณา โปรด วาน ขอ ช่วย อยู่หน้า ประโยค และจะมีคำว่า ชิ หน่อย นะ นำ อยู่หลังประโยค

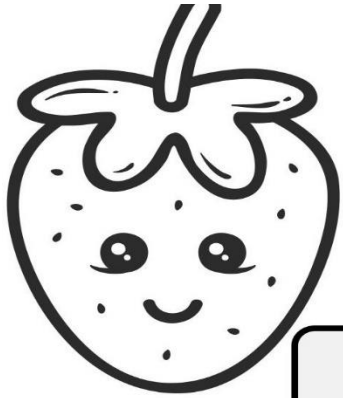

ประโยค



จงเขียน / ลงในประโยคต่าง ๆ ให้ถูกต้อง

ประโยค	ประโยค บอกเล่า	ประโยค คำถาม	ประโยค ปฏิเสธ
๑. ใครต้องการดินสอ			
๒. ฉันอยู่ไหนก็มีความสุข			
๓. สมุดเล่มนี้ราคาเท่าไร			
๔. ฉันทำอะไรผิดหรือ			
๕. ฉันยังไม่ไปตอวันนี้			
๖. น้องร้องเพลงเพราะ			
๗. ปิดเทอมนี้เธอจะไปไหน			
๘. แม่ไปซื้อของที่ตลาด			
๙. พี่ไม่อ่านหนังสือ			
๑๐. เลขข้อนี้ทำอย่างไร			

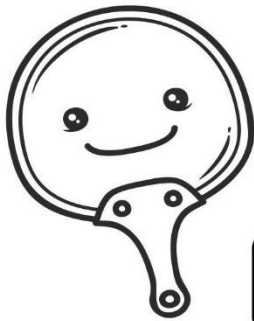

ประโยชน์



จงเขียน / ลงในประโยชน์ต่าง ๆ ให้ถูกต้อง

ประโยค	ประโยค คำสั่ง	ประโยค ขอร้อง	ประโยค แสดงความ ต้องการ
๑. นักเรียนทุกคนต้องส่งการบ้านในวันนี้			
๒. โปรดอย่าส่งเสียงดัง			
๓. เขาต้องการที่จะเป็นที่มีชื่อเสียง			
๔. ช่วยหยิบดินสอให้หน่อย			
๕. ห้ามออกนอกบ้านเวลากลางคืน			
๖. โตขึ้นมาหนูอยากเป็นคุณครู			
๗. กรุณาเข้าแถว			
๘. ผมอยากมีรถสักคันเอาไว้ขับไปเที่ยว			
๙. เธอช่วยฉันทำการบ้านหน่อยนะ			
๑๐. ห้ามเดินลัดสนาม			



ประโยค

จงแต่งประโยคให้ถูกต้อง

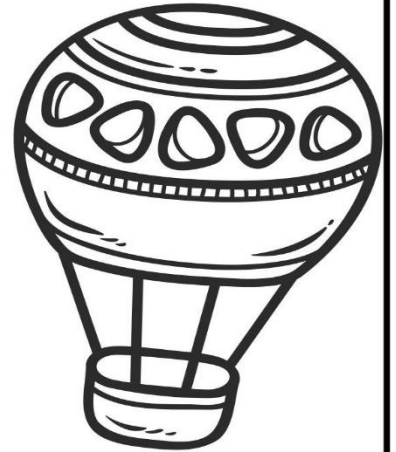

ประโยคคำสั่ง

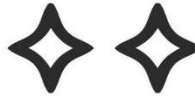

.....

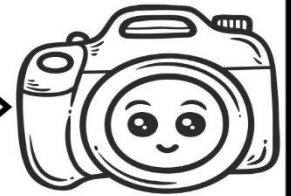

ประโยคคำถาม

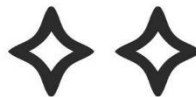

.....



ประโยคปฏิเสธ

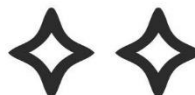

.....





ประโยค

จงแต่งประโยคให้ถูกต้อง



ประโยคบอกเล่า

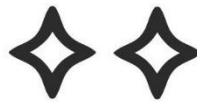

.....



ประโยคแสดงความต้องการ

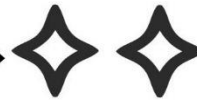

.....



ประโยคขอร้อง

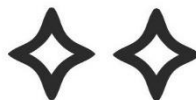

.....





ประโยค

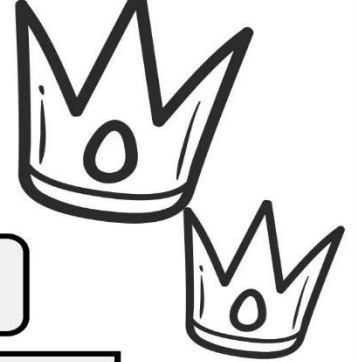

ประโยคต่อไปนี้นี้เป็นประโยคชนิดใด

ประโยคบอกเล่า

ประโยคแสดงความต้องการ

ประโยคคำถาม

ประโยคขอร้อง

ประโยคปฏิเสธ

ประโยคคำสั่ง

๑. พี่ไม่ไปซื้อของที่ตลาด

๒. ใครไม่ได้ส่งการบ้าน

๓. เรือจอดอยู่ริมตลิ่ง

๔. กรุณาเอื้อเฟื้อที่นั่งแก่คนชรา

๕. จงเขียนด้วยตัวบรรจง

๖. ผมอยากเป็นวิศวกร





เรียงประโยคให้ถูกต้อง

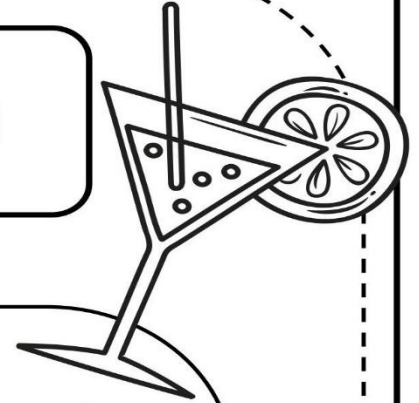

๑ .ฉลาด เด็ก ขยัน อ่าน จะ หนังสือ

.....

๒ .ชาย ปลาหมึก ป้าสร้อย ตลาด ที่

.....

๓ .อาบน้ำ ความรู้ช่าง กำลัง ช่าง ให้

.....

๔ . ถ้วย น้ำพริก รสเผ็ด นี้ มี มาก

.....

๕ . ปลาฉลาม ใน มี ทะเล

.....

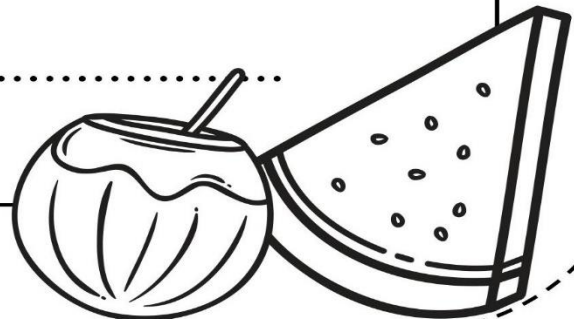
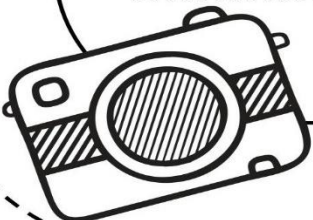



เรียงประโยคให้ถูกต้อง

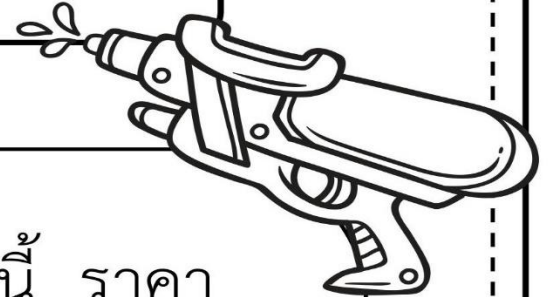

๑ . เจ็ดบาท ห่อ ขนม นี้ ราคา

.....

๒ . คอนเสิร์ต ชอบ พี่ ดู การแสดง

.....

๓ . กาง ช่วย เต็มที่ ลูกเสือ กัน

.....

๔ . วันเสาร์ สดชื่น อากาศ เข้า

.....

๕ . ตั้งใจ แदन หนังสือ อ่าน

.....

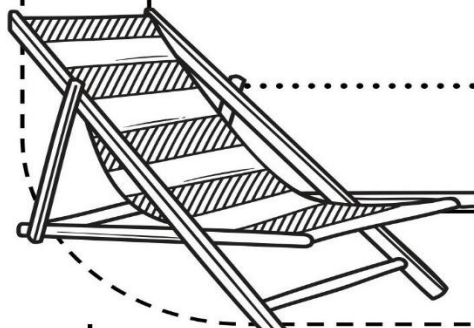



ใบงาน เรื่อง การแต่งประโยคคำถาม

ชื่อ..... นามสกุล ชั้น เลขที่

คำสั่ง ตอนที่ ๑ ให้นักเรียนเรียงคำต่อไปนี้ให้เป็นประโยค

แตก ไตร แก้ว ทำ



.....
.....

เฮอ ทำไม ร้องไห้ ถึง

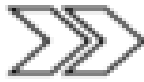

.....
.....

มี บ้าง อะไร เข้าปี กิน



.....
.....

ไป โทน ทาง สนวนจตุจักร



.....
.....

ตอนที่ ๒ ให้นักเรียนแต่งประโยคคำถามจากคำที่กำหนดให้

โรงพยาบาล



.....
.....

แม่

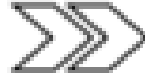

.....
.....

ค้าขาย

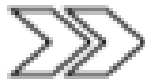

.....
.....

ปลาหมึก

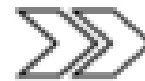

.....
.....

สวนสัตว์



.....
.....



ใบงาน เรื่อง การแต่งประโยคข้อร้อง

ชื่อ..... นามสกุล ชั้น เลขที่

คำสั่ง ตอนที่ ๑ ให้นักเรียนเรียงคำต่อไปนี้ให้เป็นประโยค

หยิบ กรุณา คืนสอ มม หน้อย ให้	➤➤
รักษา สะอาด ไปรด ความ	➤➤
ให้ มม ทำ หน้อย ช่วย อาหาร	➤➤
ปิด กรุณา ไฟ	➤➤

ตอนที่ ๒ ให้นักเรียนแต่งประโยคข้อร้องจากคำที่กำหนดให้

น้ำ	➤➤
หนังสือ	➤➤
กรุณา	➤➤
ไปรด	➤➤
ช่วย	➤➤



เขียนชื่ออาหารลงใต้ภาพ

เฟรนช์ฟราย พิซซ่า โดนัท คุกกี้
สปาเกตตี้ เค้ก ไอศกรีม
ช็อกโกแลต แฮมเบอร์เกอร์ แซนด์วิช

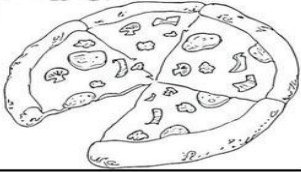

.....
.....

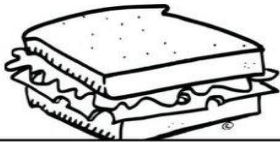

.....
.....

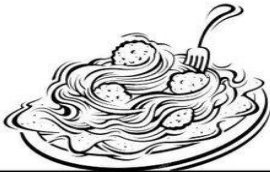

.....
.....

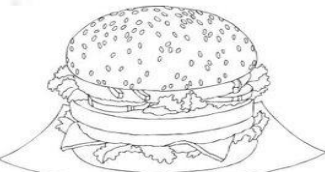

.....
.....



.....
.....

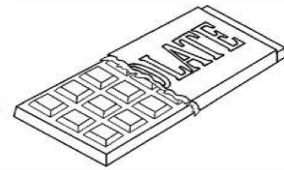

.....
.....

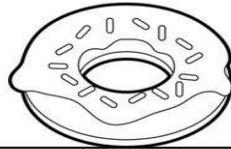

.....
.....

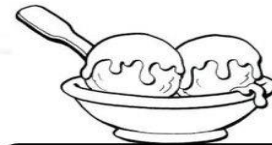

.....
.....



.....
.....

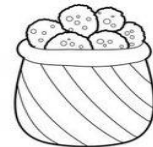

.....
.....



เขียนเครื่องหมายวรรคตอนลงในช่องว่าง

ปรีคณี	อัครเจริย์	นขลิขิต	จุดคู่
เสมอ	ยัติภังค์	อัฒประ	สัฒประ
ทัณฑ	ไม้ยมก	บพ	จลภาค
ไปยาล	มหัพภา	ไปยาล	ทับ

เพจ KruOil : กลุ่มครูออยคอยช่วย



เขียนคำตอบลงในตาราง อย่างละ ๑๐ คำตอบ

ผลไม้ที่ขึ้นต้นด้วย มะ	สิ่งของที่ขึ้นต้นด้วย กระ	อาหารที่ขึ้นต้นด้วย แกง

เพจ KruOil : กลุ่มครูออยคอยช่วย





ชุดที่ ๑



กั้น กระจง กระจาด กระจีบบ กระจ๊ะ
กระดอง กระจิก กระจั่ง กระจัด กระจอน
กระทง กระจ่อม กระจัทก กระจอก กระจะ
กระบุง กระจั่ง กระจณา กระจน กระจัก



ให้นักเรียนฝึกอ่านออกเสียงให้ครูฟัง แล้วคัดคำด้วยตัวบรรจงเต็มบรรทัด

Handwriting practice lines consisting of multiple sets of four horizontal lines for writing.



ดอกหงอนไก่ ดินเหนียว เด็กหญิง โดยสาร

ต้นกล้วย ต้นกุหลาบ ต้นขนุน ต้นขี้เหล็ก ต้นตาล

ต้นนางกวัก ต้นฝรั่ง ต้นพริก ต้นพุทรา ต้นมะกรูด

ต้นมะขามเทศ ต้นมะปราง ต้นมะปริง ต้นมะพร้าว

ต้นมะม่วงหิมพานต์ ต้นยูคาลิปตัส



ห้องสี่ครูน้อย



อ่านได้.....คำ



ให้นักเรียนฝึกอ่านออกเสียงให้ครูฟัง แล้วคัดคำด้วยตัวบรรจงเต็มบรรทัด

Handwriting practice lines consisting of multiple sets of horizontal lines for writing.



ต้นองุ่น ต้นแอปเปิ้ล ตลาดนัด ตักบาตร

ตัวคุณ ตัวเลข ตัวหาร ตัวอย่าง ตาเขย่ง

ต่างประเทศ ตู้โชว์ เตรียมตัว เต่าแก๊ส ถอยหลัง

ถั่วเหลือง ถ่ายรูป ทหารเรือ ทอดกฐิน

ทอดพระเนตร ทะเลทราย



ห้องสี่ครุฑน้อย



อ่านได้.....คำ



ให้นักเรียนฝึกอ่านออกเสียงให้ครูฟัง แล้วคัดคำด้วยตัวบรรจงเต็มบรรทัด

Handwriting practice lines consisting of multiple sets of horizontal lines for writing.



ทั้งหมด ทั้งหลาย ทำบุญ ทำเวร

ทิวทัศน์ ทิวหลัง ทุกข์สุข เทพารักษ์ โทรทัศน์

โทรศัพท์ ธงชาติ ธรรมเนียม ธรรมดา ธุรกิจ

นมัสการ นอนหลับ นางพยาบาล นาฏศิลป์

นายพราน น้ำตาล



ห้องสี่ครูน้อย



อ่านได้.....คำ



ให้นักเรียนฝึกอ่านออกเสียงให้ครูฟัง แล้วคัดคำด้วยตัวบรรจงเต็มบรรทัด

Handwriting practice lines consisting of multiple sets of horizontal lines for writing.



น้ำพริก น้ำมนต์ นิดหน่อย ในหลวง

บวชชี บวชนาค บาดแผล บาสเกตบอล บิณฑบาต

บุญคุณ ปกครอง ปกคลุม ประเทศชาติ ประสพการณ์

ปลอกหมอน ปลอดภัย ปลอดภัย ปลาวาฬ

ปลาหมึก ปลาหวาน



ห้องสี่ครุฑน้อย



อ่านได้.....คำ



ให้นักเรียนฝึกอ่านออกเสียงให้ครูฟัง แล้วคัดคำด้วยตัวบรรจงเต็มบรรทัด

Handwriting practice lines consisting of multiple sets of four horizontal lines (top, middle, bottom, and baseline).



ภาษาถิ่น

ภาษาไทย ภาษาถิ่น

ภาษากลาง	ภาษาเหนือ	ภาษาอีสาน	ภาษาใต้
๑. พุด			
๒. โมเห			
๓. ทัพพี			
๔. ฟรั่ง			
๕. มอง			
๖. กะลา			
๗. ฟ่อ			
๘. แม่			
๙. ค่ะ/ครับ			
๑๐. อร่อย			

เพจ KruOil : กลุ่มครูออยคอยช่วย



ภาษาถิ่น

ภาษาไทย ภาษาถิ่น

ภาษากลาง	ภาษาเหนือ	ภาษาอีสาน	ภาษาใต้
๑. สับปะรด			
๒. โโกหก			
๓. ข้าพเจ้า			
๔. รองเท้า			
๕. ฟรุ้งฟริ้ง			
๖. ฟักทอง			
๗. พริกขี้หนู			
๘. กลับบ้าน			
๙. ไร่			
๑๐.			

เพจ KruOil : กลุ่มครูออยคอยช่วย



เพลง KruOi : กลุ่มครูอวยคอยช่วย



๑..... เห็นชอบ , อนุมัติ	นำคำมาเติมให้สัมพันธ์กับคำที่มีความหมายโดยนัย ลิง เรือจ้าง แกะดำ เบรี่ยว ไก่เขี่ย มือสะอาด หนอนหนังสือ ไถ ไฟเขียว แก้ว สุนัขจิ้งจอก นกขมิ้น ชื่อ.....เลขที่.....ชั้น.....	๗..... ชน
๒..... ครู		๘..... ลายมือไม่สวย
๓..... ตำแหน่ง		๙..... นำสมัย
๔..... ชอบอ่านหนังสือ		๑๐..... บังคับโดยอีกฝ่ายไม่เต็มใจ
๕..... แตกต่างจากคนอื่น		๑๑..... เร่ร้อน
๖..... เจ้าเล่ห์		๑๒..... คนที่ซื้อสัตย์สุจริต





คำชี้แจง
ให้นักเรียนเขียนความหมายของคำศัพท์ต่อไปนี้

เมนู

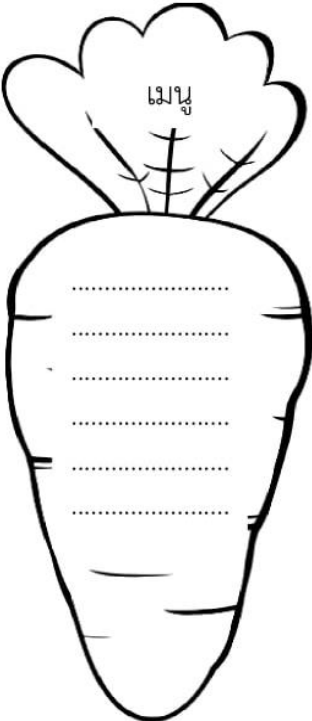

คูปอง

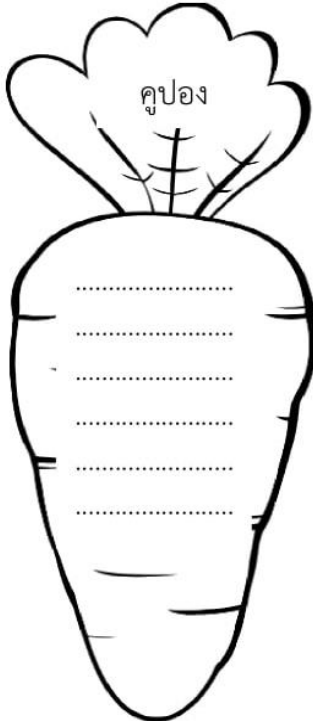

แคลเซียม

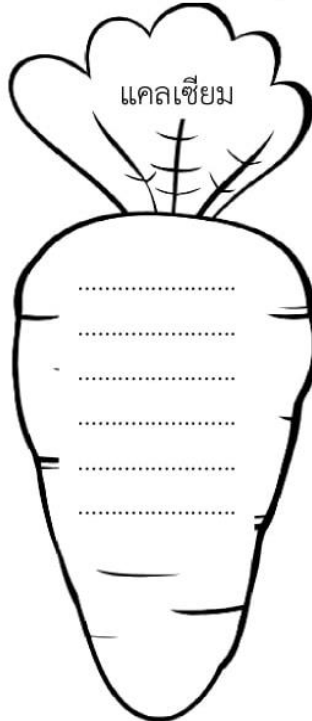

ธาตุเหล็ก

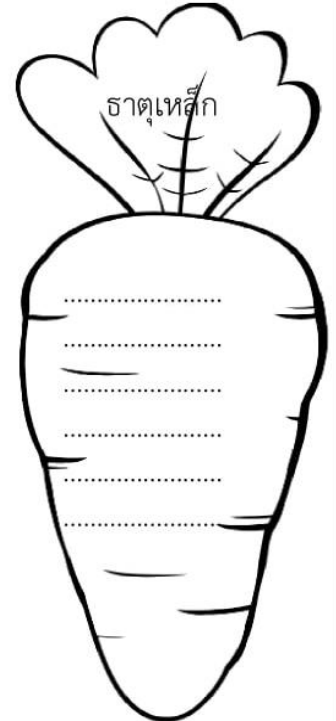

วัตถุดิบ

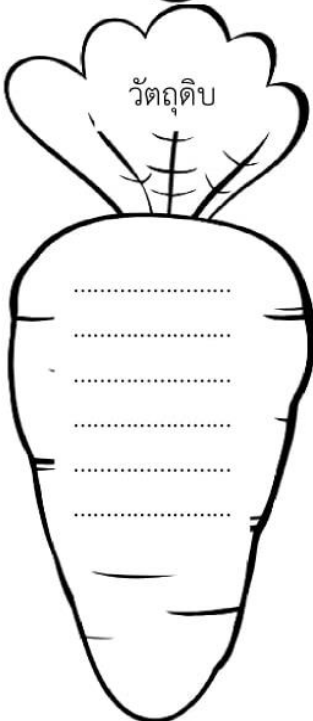

ผลิตภัณฑ์

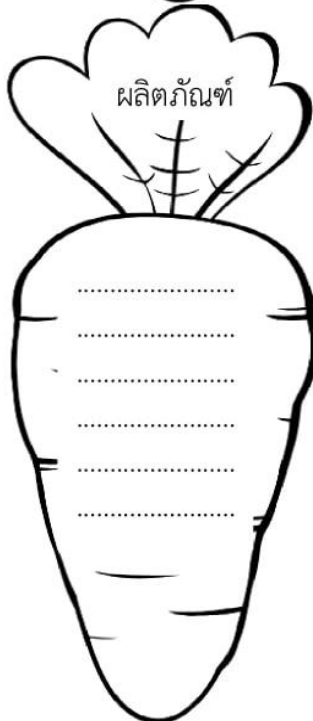

อุโบสถ

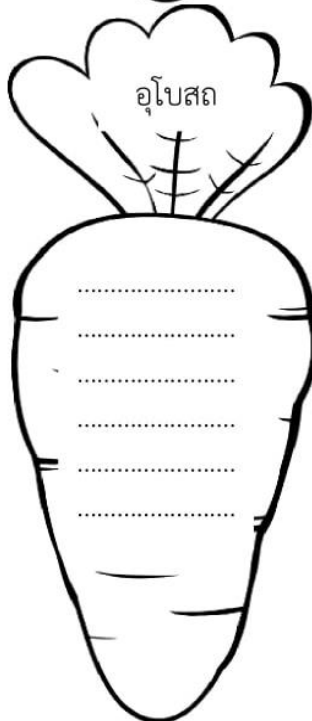

อุบัติเหตุ

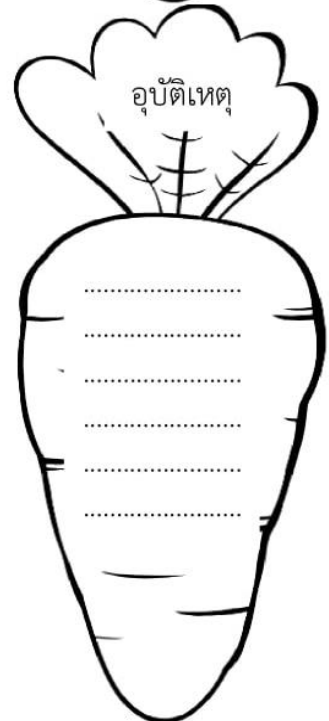



คำชี้แจง ให้นักเรียนคัดบทร้อยกรองด้วยตัวบรรจงเต็มบรรทัด



นกแสกนกกระสา แกรก ๆ มาเวลาดึก
น้ำมากแลน้ำลึกลับ แลน้ำหมึกแลน้ำหมาก
ปลาอุกปลาตุ๊กตัก แลปีกหลักแลครกสาก
ซักเสาะเอาเชือกกลาก จะผูกจากให้จักตอก

.....
.....
.....
.....
.....
.....
.....
.....
.....
.....
.....
.....
.....
.....
.....
.....
.....
.....
.....
.....
.....
.....
.....
.....
.....
.....



เครื่องหมายวรรคตอน

คำชี้แจง : ให้นักเรียนโยงเส้นจับคู่เครื่องหมายวรรคตอนให้ถูกต้อง

- | | | | | |
|----|-----------|---|---|------|
| ๑. | นขลิขิต |  |  | ! |
| ๒. | มหัพภาค |  |  | ? |
| ๓. | ไปยาลใหญ่ |  |  | () |
| ๔. | อัญประกาศ |  |  | . |
| ๕. | อัศเจรีย์ |  |  | ฯ |
| ๖. | ไปยาลน้อย |  |  | “..” |
| ๗. | ยัติภังค์ |  |  | - |
| ๘. | ปรัศนี |  |  | ฯลฯ |





คำชี้แจง จับคู่เครื่องหมายวรรคตอนให้ถูกต้อง

- | | | | |
|---------------|---|---|---------|
| ๑. นขลิขิต | * | * | () |
| ๒. มหัพภาค | * | * | _____ |
| ๓. ไปยาลใหญ่ | * | * | ! |
| ๔. อัญประกาศ | * | * | ● |
| ๕. อัสเจรีย์ | * | * | ๑ |
| ๖. ไปยาลน้อย | * | * | “.....” |
| ๗. บุพสัญญา | * | * | - |
| ๘. ยัติภังค์ | * | * | = |
| ๙. เสมอภาค | * | * | ” |
| ๑๐. สัญประกาศ | * | * | ๑ล๑ |





คำชี้แจง เขียนเครื่องหมาย ✓ ที่บอกการใช้เครื่องหมายวรรคตอนถูกต้อง
เขียนเครื่องหมาย ✗ ที่บอกการใช้เครื่องหมายวรรคตอนไม่ถูกต้อง

- ๑. , ใช้การเว้นวรรคข้อความ
-๒. () ใช้เชื่อมข้อความอธิบายข้อความข้างหน้า
- ๓. ,, ใช้แทนข้อความที่ต่อเนื่อง
-๔. ! ใช้หลังคำอุทาน
- ๕. ๑ ใช้แสดงคำซ้ำ
- ๖. ๑ ใช้ละข้อความที่ยังมีต่ออีก
- ๗. ? ใช้แสดงความสงสัย
- ๘. - ใช้แยกคำอ่าน
- ๙. _ ใช้ขีดเส้นใต้คำสำคัญ
- ๑๐. = ใช้แสดงความเท่ากัน





คำสั่ง โยงเส้นจับคู่สำนวนกับความหมายให้ถูกต้อง

- | | | |
|------------------------|-----------------------|--|
| ๑. สอนจระเข้ให้ว่ายน้ำ | <input type="radio"/> | <input type="radio"/> ต่อหน้าทำดี ลับหลังตรงข้าม |
| ๒. หน้าไหว้หลังหลอก | <input type="radio"/> | <input type="radio"/> ของติดกอยู่ในมือผู้ไม่รู้คุณค่า |
| ๓. ปั่นน้ำเป็นตัว | <input type="radio"/> | <input type="radio"/> สอนคนที่ชำนาญเรื่องนั้นอยู่แล้ว |
| ๔. รอดปากเหยี่ยวปากกา | <input type="radio"/> | <input type="radio"/> ง่าย , สะดวก |
| ๕. ปอกกล้วยเข้าปาก | <input type="radio"/> | <input type="radio"/> สร้างเรื่องขึ้น |
| ๖. ชิงกีราชาก็แรง | <input type="radio"/> | <input type="radio"/> ลูกขอมไม่ต่างกับพ่อแม่มากนัก |
| ๗. ลิงได้แก้ว | <input type="radio"/> | <input type="radio"/> รอดพ้นอันตรายมาได้ |
| ๘. ทำดีที่เหลว | <input type="radio"/> | <input type="radio"/> ต่างก็อวดดีถือดีพอกัน ไม่มีใครยอมใคร |
| ๙. ลูกไม้หั่นไม้โกสตัน | <input type="radio"/> | <input type="radio"/> มีรายได้ไม่พอกับรายจ่าย |
| ๑๐. ชักหน้าไม่ถึงหลัง | <input type="radio"/> | <input type="radio"/> มีท่าทางดีแต่ทำอะไรไม่ได้เรื่อง |

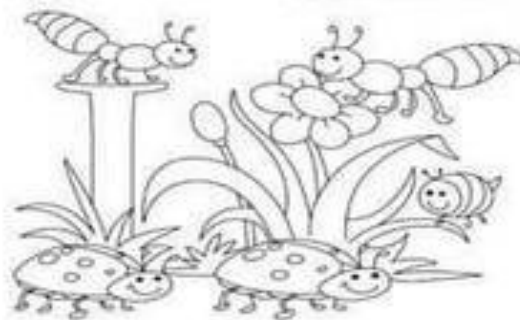



๑.  ไก่  =

๒.  หัวใจ  ปลา  งู =

๓.  กล้วย  หัวใจ =

๔.  แก้ว  ภูเขา  =

๕.  ช้าง  จิ้งหรีด  =

๖.  กิ้งก่า  งู  ทอง =

๗.  กบ  ขึ้น  กบ =



คำชี้แจง : ให้นักเรียนต่อคำหรือข้อความนี้ให้เป็นสำนวน
เปรียบเทียบ

1. เสียงดังราวกับ

2. ใจแข็งเหมือน

3. ชนเหมือน

4. น้ำตาเป็น

5. ไสเหมือน

6. ดุเหมือน

7. เค็มเหมือน

8. ความรู้แค่



คำชี้แจง : ให้นักเรียนเขียนชื่อสำนวนให้ตรงกับรูปภาพที่กำหนดให้



Blank writing box with a dashed border and a dotted line for writing.



Blank writing box with a dashed border and a dotted line for writing.



Blank writing box with a dashed border and a dotted line for writing.



Blank writing box with a dashed border and a dotted line for writing.



Blank writing box with a dashed border and a dotted line for writing.



คำชี้แจง : ให้นักเรียนเติมสำนวนไทยลงไปในช่วงว่าง

ขวานผ่าซาก คมในฝัก วัตรอยเท้า ยืนกระต่ายขาเดียว
ไซในหิน อาบน้ำร้อนมาก่อน ชิงกีร์ช่าก็แรง งมเข็มใน
มหาสมุทร สอนจระเข้ให้ว่ายน้ำ ผ้าขี้ริ้วห่อทอง
แกว่งเท้าหาเสี้ยน กำแพงมีหูประตูมีช่อง จับปลาสองมือ
บ้าหอบฟาง งูๆปลาๆ ไม้ใกล้ฝั่ง

1. อย่าหัวของพระรุงพระรังนัคนะ เดี่ยวจะเป็น _____
2. ผู้ชายคนที่แต่งตัวง่ายๆ แต่เป็นเจ้าของร้านอาหารใหญ่โตนะ อย่างนี้นะที่เรียกว่า _____
3. มีความรู้ _____ จะไม่สามารถทำงานชิ้นใหญ่ให้สำเร็จได้นะ
4. เป็นรุ่นน้องแต่ชอบ _____ กับรุ่นพี่
5. น้องเล็ก _____ ว่าไม่ได้ทำแก้วแตก
6. เธอทั้งสองต่างก็ _____ ไม่ยอมกันและกันบ้างเลย
7. แม่ลูกอ่อนเฝ้าดูแลลูกเหมือน _____ ปกป้องระวังทุกอย่างเลย
8. งานชิ้นที่ได้รับมาเมื่อวานนี้ ยากยิ่งกว่า _____
9. คุณยายเปรียบเหมือนกับ _____
10. แม่ _____ จึงสามารถนำประสบการณ์มาสอนลูกๆได้



คำชี้แจง: ให้นักเรียนเติมคำสุภาพที่กำหนดให้ ให้ถูกต้อง

1. รัก _____ ผูก _____ ให้ _____

2. น้ำมา _____ น้ำลด _____

3. งม _____ ใน _____

4. _____ ควาย _____ กัน

5. หมา _____ แห้ง _____

6. น้ำ _____ ไบ _____

7. _____ กอก _____ ปา _____

8. _____ ถั่ว _____ งา _____

9. _____ แม่น้ำ _____

10. _____ เนื้อ _____ เสื่อ _____





คำชี้แจง: ให้นักเรียนเขียนสุภาษิตให้ตรงกับความหมายต่อไปนี้

1. ทำหรือพูดให้กระทบกระเทือนใจในตอนแรกแล้วกลับทำ หรือพูดเป็นการปลอบใจในตอนหลัง_____
2. ตัดขาดไม่เกี่ยวข้อง ไม่เอาเป็นธุระอีกต่อไป_____
3. ชายหญิงที่เคยรักใคร่หรือเคยได้เสียกันมาก่อน แม่เลิกร้างกันไปเมื่อมาพบกันใหม่ยอมรักใคร่หรือปลงใจกันได้ง่ายขึ้น_____
4. หาผลประโยชน์ใส่ตนโดยขูดรีดผู้อื่น_____
5. ขอร้องให้สิ่งศักดิ์สิทธิ์ช่วยเหลือ_____
6. คนที่ชอบส่อเสียดยุยงให้เขาแตกกัน_____
7. การทำความดีเพียงผิวเผิน_____
8. ให้หรือแจกจ่ายอะไรไม่ทั่วถึงกัน_____
9. ฟังไม่ได้ความแจ่มชัด แล้วเอาไปพูดต่อหรือทำผิด ๆ พลาด ๆ

10. แก่ใกล้จะตาย_____





คำชี้แจง: ให้นักเรียนแต่งสำนวนสุภาพจิตจากรูปภาพที่กำหนดให้
โดยมีข้อความไม่ซ้ำกัน



.....
.....



.....
.....



.....
.....



.....
.....



.....
.....

www.shutterstock.com - 116132455



การอ่านจับใจความสำคัญ

แบบฝึกทักษะที่ ๑๗๑
อ่านและเขียนคำจำให้ได้

อ่านบทอ่านต่อไปนี้ แล้วตอบคำถาม ข้อ ๑

นายอำเภอมอบเงินทดแทนค่าเสียหาย ให้กับชาวบ้าน
ที่ได้รับผลกระทบจากน้ำท่วม

๑. ข้อความที่ขีดเส้นใต้ มีความหมายตรงกับคำในข้อใด

ก. ทดแทน

ข. ชดเชย

ค. ตอบแทน

อ่านบทอ่านต่อไปนี้ แล้วตอบคำถาม ข้อ ๒

ในหมู่บ้านมีการปรับปรุง ถนนที่เสียหายจากการถูกน้ำที่กัดเซาะ จากน้ำ
ท่วมขัง เพื่อให้ประชาชนเดินทางไปมาได้อย่างสะดวก

๒. คำว่า “ปรับปรุง” มีความหมายตรงกับข้อใด

ก. แก้ไข

ข. พัฒนา

ค. ซ่อมแซม

อ่านบทร้อยกรองต่อไปนี้ แล้วตอบคำถาม ข้อ ๓

ผู้ดีมีมารยาท
จะคำทำสิ่งใด

จิตสะอาดแผ้วผ่องใส
รักษาไว้ซึ่งกิริยา

๓. จากบทอ่าน กล่าวถึงเรื่องใด

ก. มารยาท

ข. ความสะอาด

ค. คำพูด

อ่านบทอ่านต่อไปนี้ แล้วตอบคำถาม ข้อ ๔

“พระบาทสมเด็จพระเจ้าอยู่หัว สอนข้าพเจ้าว่า ป่าชายเลนสำคัญที่สุด
เพราะว่าเป็นที่เพาะพันธุ์สัตว์น้ำ เพราะพวกเราเองก็รับประทานปลา
ทานปู ทานกุ้งกันเยอะแยะ”



แบบฝึกทักษะที่ ๑๗๒

คำชี้แจง ให้นักเรียนนำคำที่กำหนดให้ เติมในช่องว่างให้ได้ใจความความ

โดยใช้เวลา ๓๐ นาที

ตกเดือน กติกา ปฏิบัติ อวัยวะ เจตีย์ ทะหลิว วิ่งเล่น ซ้อม พระ ถวาย
ขับร้อง ปฏิญาณ กฎหมาย ตำลึง ผักบุง อาหาร เชื่อม เขย่า ชิม

๑. บ้านสวนของคุณยายมี..... ขึ้นอยู่ริมรั้ว
๒. มานะ.....ฟุตบอลหลังโรงเรียนเลิกทุกวัน
๓. การเล่นเกมกีฬาทุกประเภทต้องยึดตาม.....ของกีฬาแต่ละประเภท
๔. สุดาได้รับรางวัลชนะเลิศในการประกวด.....เพลงสากล
๕. ลูกเสือสำรองต้องยึดมั่นในกฎและคำ.....อย่างเคร่งครัด
๖. การพักผ่อนในกระต่ายนิยมใช้.....
๗. พิธีกรรมทางศาสนาของพระสงฆ์มักกระทำใน.....
๘. ในซอยนี้มีเด็ก.....ควรขับรถด้วยความระมัดระวัง
๙. คนที่ชอบแก๊งเพื่อน ครุ้มักจะเรียกมา.....ก่อน ๑ ครั้ง
๑๐. การรับประทานยาน้ำควร..... ก่อนรับประทาน



แบบฝึกทักษะที่ ๑๗๓

อ่านข้อความต่อไปนี้แล้วตอบคำถาม

เสียเหงื่อเพราะเล่นกีฬา ดีกว่าเสียน้ำตาเพราะยาเสพติด

๑. ข้อความข้างต้นกล่าวถึงเรื่องใด
 - ก. อธิบาย
 - ข. ชักชวน
 - ค. ตักเตือน
๒. ทุกครั้งที่เล่นกีฬาเราจะสูญเสียสิ่งใด
 - ก. เหงื่อ
 - ข. ความรู้สึก
 - ค. เลือด
๓. จากข้อความข้างต้นมีสาระสำคัญเกี่ยวกับอะไร
 - ก. เสียเหงื่อดีกว่าเสียน้ำตา
 - ข. เล่นกีฬาก็ต้องได้เหงื่อ
 - ค. เล่นกีฬาดีกว่าติดยาเสพติด
๔. สิ่งใดต่อไปนี้ ไม่ควรกระทำ
 - ก. เสพย์ยาเสพติด
 - ข. เล่นกีฬา
 - ค. อ่านหนังสือ
๕. จากข้อความข้างต้นสรุปได้ว่า นักเรียนไม่ควรเสียสิ่งใด
 - ก. เหงื่อ
 - ข. น้ำตา
 - ค. สุขภาพ



แบบฝึกทักษะที่ ๑๗๔

อ่านข้อความต่อไปนี้แล้วใช้ตอบคำถาม ข้อ ๑- ๓

ฝนทิ้งให้เป็นเข็ม

๑. ข้อความข้างต้นนี้จัดอยู่ในประเภทใด

ก. สุภาพิต

ข. คำขวัญ

ค. สำนวนโวหาร

๒. ข้อความข้างต้นแสดงให้เห็นคุณธรรมในข้อใด

ก. ความอดทน

ข. ความพากเพียร

ง. ความกล้าหาญ

๓. ข้อใดมีคุณธรรม แตกต่าง จากข้อความข้างต้น

ก. ชี้อ้างจับตักแตน

ข. พายเรือทวนน้ำ

ง. เข็นครกขึ้นภูเขา

อ่านข้อความต่อไปนี้แล้วใช้ตอบคำถาม ข้อ ๔- ๗

ใครอยากสอบไล่ได้ จงรู้ไว้ต้องขยัน
หนังสืออ่านทุกวัน การบ้านนั้นอ่านให้ครบ

๔. ข้อความข้างต้นกล่าวในลักษณะใด

ก. แนะนำ

ข. ตักเตือน

ค. ชี้แจง

๕. ข้อความข้างต้นนี้เกี่ยวกับคุณธรรมข้อใดมากที่สุด

ก. ความซื่อสัตย์

ข. ความขยันหมั่นเพียร

ค. ความอดทน

๖. บุคคลในข้อใดควรปฏิบัติตามข้อความข้างต้นนี้ให้มากที่สุด

ก. นักเรียน

ข. ครู

ค. พ่อแม่

๗. ข้อใดมีความขัดแย้งกับข้อความข้างต้น

ก. ความเกียจคร้าน

ข. ความเอาใจใส่

ค. ความขยันหมั่นเพียร



แบบฝึกทักษะที่ ๑๗๕

อ่านข้อความต่อไปนี้แล้วใช้ตอบคำถาม ข้อ ๑- ๕

รับสมัครลูกจ้างทำความสะอาด และพนักงานเสิร์ฟอย่างละคน เพศหญิงตั้งแต่ อายุ ๑๘ ปีขึ้นไป สามารถอยู่ประจำได้ อาหารและที่พักพร้อม ติดต่ได้ที่ร้าน คุณหญิง โทร ๐๘๔ ๖๗๘๙๐๐๐

๑. ข้อความข้างต้นจัดอยู่ในประเภทใด
 - ก. ประกาศ
 - ข. ข่าว
 - ค. โฆษณา
๒. ข้อใดคือจุดประสงค์ของข้อความข้างต้นนี้
 - ก. รับสมัครงาน
 - ข. เล่าสู่กันฟัง
 - ค. แจ้งความ
๓. นักเรียนคิดว่าที่ร้านคุณหญิงนี้ ขายสินค้าในข้อใด
 - ก. ถ้วยชาม
 - ข. วัสดุก่อสร้าง
 - ค. อาหาร
๔. ร้านคุณหญิงต้องการลูกจ้างทั้งหมดกี่คน
 - ก. ๑ คน
 - ข. ๒ คน
 - ค. ๓ คน
๕. ร้านคุณหญิงมีสวัสดิการอะไรให้ลูกจ้างบ้าง
 - ก. อาหาร
 - ข. ที่พัก
 - ค. ถูกทั้งข้อ ก และข้อ ข.



แบบฝึกที่ ๑๗๗

คำชี้แจง ให้นักเรียนอ่านบทความต่อไปนี้แล้วตอบคำถาม

หมู่บ้านของฟ้าใส ไม่มีรั้วเป็นกำแพง แต่จะเป็นรั้วกินได้ คือปลูกกระถิน เป็นแนวไว้ พืชผักสวนครัวมีทั้งพริก โหระพา กะเพรา แค ขี้เหล็ก เก็บแล้วไปทำเป็นอาหารแบ่งปันกันไป แบ่งปันกันมา ฟ้าใสจึงเรียกอาหารพวกนี้ว่า “อาหารมิตรภาพ”

๑. จากบทอ่าน คำที่ขีดเส้นใต้ข้อใดถูกต้อง
 - ก. อาหารคาวหวาน
 - ข. อาหารแบ่งกินในครอบครัว
 - ค. อาหารแบ่งปันเพื่อนบ้านกิน

อ่านบทอ่านต่อไปนี้แล้วตอบคำถามข้อ ๒-๓

อ่านหนังสือเกิดปัญญาสมาธิ	มีสติพาใจให้สุขศรี
ความรู้จากการอ่านนั้นมากมี	เชิญน้องพี่พากันมาอ่านเอย

๒. ใจความสำคัญจากบทอ่านคือ
 - ก. การเลือกหนังสืออ่าน
 - ข. ประโยชน์ของการอ่านหนังสือ
 - ค. การค้นคว้าหาความรู้จากหนังสือ
๓. ข้อใดไม่เกี่ยวข้องกับข้อที่^๒ที่ได้จากการอ่าน
 - ก. การเข้าห้องสมุดเป็นประจำ
 - ข. การอ่านหนังสืออย่างมีความสุข
 - ค. การอ่านหนังสือทุกครั้งเมื่อมีเวลา



แบบฝึกทักษะที่ ๑๗๘

คำชี้แจง ให้นักเรียนทำเครื่องหมาย X ทับตัวอักษรหน้าคำตอบที่ถูกต้องที่สุด
อ่านข้อความต่อไปนี้แล้วตอบคำถามข้อ ๑ – ๓

รักในหลวง ห่วงลูกหลาน ร่วมกันต้าน ยาเสพติด

๑. ข้อความข้างต้นจัดเป็นประเภทใด

ก. ประกาศ

ข. คำขวัญ

ค. ข่าวก

๒. ข้อความข้างต้นกล่าวในลักษณะใด

ก. แนะนำ

ข. ชักชวน

ค. สั่งสอน

๓. ข้อความข้างต้นกล่าวถึงเรื่องใด

ก. การต่อต้านผู้ประพฤติชั่ว

ข. ความรักของผู้ใหญ่ที่มีต่อลูกหลาน

ค. การต่อต้านผู้เสพยา ผู้ขาย ยาเสพติด

อ่านข้อความต่อไปนี้แล้วตอบคำถามข้อ ๔ – ๖

แมลงปอเกาะหินเลื่อมบ่นรู้ ฝึเสือฟ่งอวดแพรแผ่ปีกร่อน

กิ้งกือหักความอายออกรายการ กระรอกหย่อนลูกหว่าหยั่งทำทนาย

๕. ข้อความข้างต้นกล่าวถึงสัตว์ทั้งหมดกี่ชนิด

ก. ๒ ชนิด

ข. ๓ ชนิด

ค. ๔ ชนิด

๖. “ลูกหว่า” เป็นอาหารของสัตว์ในข้อใด

ก. กระรอก

ข. กิ้งกือ

ค. ฝึเสือ

๗. นักเรียนคิดว่าเวลาที่กิ้งกืออายมันจะทำพฤติกรรมใด

ก. กระดิกเท้าพร้อมๆ กัน

ข. งอตัวม้วนกลม

ค. เหยียดตัวตรง



แบบฝึกทักษะที่ ๑๗๙

คำชี้แจง ให้นักเรียนทำเครื่องหมาย X ทับตัวอักษรหน้าคำตอบที่ถูกต้องที่สุด
อ่านข้อความต่อไปนี้แล้วตอบคำถามข้อ ๑ - ๓

อันความกลมเกลียว กันเป็นใจเดียวประเสริฐศรี
ทุกสิ่งประสงค้จงใจ จักเสร็จสมได้ด้วยสามัคคี

๑. ข้อความข้างต้นกล่าวถึงสิ่งใดเป็นสิ่งสำคัญ
ก. ความสามัคคี ข. ความกลมเกลียว ค. สิ่งทีประเสริฐทั้งมวล
๒. จากข้อความข้างต้นสิ่งทีประเสริฐทีสุดน่าจะเป็นข้อใด
ก. ความกลมเกลียวกัน ข. ความสมัคครสมานสามัคคี ค. ถูกทุกข้อ
๓. ข้อความข้างต้นนี้กล่าวถึงเรื่องใด
ก. สั้งสอน ข. ชี้แจง ค. ตักเตือน

อ่านข้อความต่อไปนี้แล้วตอบคำถามข้อ ๔ - ๘

ปลากระเบนเป็นสัตว์น้ำเค็ม มีรูปร่างคล้ายนก หัวแหลม มีปีก
หางเรียวยาว ตัวแบนคล้ายจาน สามารถบินได้แต่ไม่เก่งเท่านก
ปลากระเบนมีหลายชนิด เช่น กระเบนนก กระเบนขาว
กระเบนไฟฟ้า เป็นต้น หางของปลากระเบนจะยาวกว่าปลาอื่นๆ
และมีพิษ เมื่อมันฟาดหรือแทงใครจะเจ็บปวดแทบขาดใจ

- ๔ ข้อความข้างต้นกล่าวถึงสิ่งใดเป็นสิ่งสำคัญ
ก. สัตว์น้ำเค็มชนิดหนึ่ง ข. ลักษณะของปลากระเบน
ค. ชนิดของปลากระเบน



แบบฝึกทักษะที่ ๑๘๐

คำชี้แจง ให้นักเรียนทำเครื่องหมาย X ทับตัวอักษรหน้าคำตอบที่ถูกต้องที่สุด
อ่านข้อความต่อไปนี้แล้วตอบคำถามข้อ ๑ - ๒

รู้อะไรไม่รู้รู้วิชา รู้รักษาตัวรอดเป็นยอดดี

๑. ข้อความข้างต้นนี้กล่าวในลักษณะใด
ก. สั่งสอน ข. แนะนำ ค. ตักเตือน
๒. ข้อความข้างต้นกล่าวถึงความสำคัญของสิ่งใด
ก. การเรียนรู้สิ่งต่างๆ ข. การมีวิชาความรู้ ค. การเป็นยอดคน

อ่านข้อความต่อไปนี้แล้วตอบคำถามข้อ ๓ - ๕

แล้วสอนว่าอย่าไว้ใจมนุษย์ มันแสนสุดลึกล้ำเหลือกำหนด
อันเถาวัลย์พันเกี่ยวที่เลี้ยวลด ก็ไม่คดเหมือนหนึ่งในน้ำใจคน
สุนทรภู่

๓. ข้อความข้างต้นนี้ผู้กล่าวมีจุดประสงค์ใด
ก. ตักเตือน ข. สั่งสอน ค. แนะนำ
๔. ผู้กล่าวในข้อความข้างต้นไม่ต้องการให้เราไว้วางใจในสิ่งใด
ก. เถาวัลย์ ข. จิตใจคน ค. ถูกทุกข้อ
๕. จากข้อความข้างต้นสิ่งที่ลึกล้ำที่สุดคือข้อใด
ก. มหาสมุทร ข. ทะเล ค. จิตใจคน



การแต่งประโยค

แบบฝึกทักษะ ที่ ๑๘๑

คำสั่ง นำคำที่กำหนดให้ เต็มในช่องว่างให้ถูกต้อง

คำถาม ปฏิเสธ บอกเล่า ตอบรับ ขอร้อง

๑. กล้ากับแก้วเป็นพี่น้องกัน ประโยค/
๒. ใครเป็นพี่ครับ ประโยค/
๓. แก้วไม่ชอบบอมทอฟฟี่คะ ประโยค/.....
๔. หนุส์สัญญาว่าจะไม่ดื้ออีกแล้วคะ ประโยค/.....
๕. กล้าช่วยคุณน้องด้วยนะจ๊ะ ประโยค/.....
๖. แววดากำลังทำข้อสอบ ประโยค/.....
๗. ใครเรียนเก่งที่สุดในห้องนี้ ประโยค/.....
๘. นักเรียนอย่าเดินลัดสนามนะคะ ประโยค/.....
๙. คุณยายชอบกินหมาก ประโยค/.....
๑๐. ปันหยีไม่กินข้าวหลายวันแล้ว ประโยค/.....



แบบฝึกทักษะ ที่ ๑๘๒

คำสั่ง นำคำที่กำหนดให้ แต่งเป็นประโยคให้สมบูรณ์

๑. ประเทศไทย ประโยคคำถาม.....
๒. การละเล่นของเด็กไทย ประโยคคำถาม.....
๓. พิธีไหว้ครู ประโยคบอกเล่า.....
๔. มหาสมุทร ประโยคบอกเล่า.....
๕. สนามเด็กเล่น ประโยคคำสั่ง.....
๖. สระว่ายน้ำ ประโยคคำสั่ง.....
๗. ทางรถไฟ ประโยคขอร้อง.....
๘. เวียนเทียน ประโยคขอร้อง.....
๙. ห้องเรียน ประโยคคำสั่ง.....
๑๐. สนามฟุตบอล ประโยคคำสั่ง.....



แบบฝึกทักษะ ที่ ๑๘๓

คำสั่ง แต่งเป็นประโยคให้ตรงกับลักษณะของประโยค

ลักษณะประโยค	ประโยค
คำถาม	<u>ตัวอย่าง</u> เก่งเอาเงินไปทำอะไรจะ
คำถาม	๑.
คำถาม	๒.
ปฏิเสธ	๓.
ปฏิเสธ	๔.
บอกเล่า	๕.
บอกเล่า	๖.
ขอร้อง	๗.
ขอร้อง	๘.
ตอบรับ	๙.
ตอบรับ	๑๐.



แบบฝึกทักษะ ที่ ๑๘๔

คำสั่ง นำคำต่อไปนี้มาเรียบเรียงใหม่ให้ได้ใจความเป็นประโยค

๑. รตน้ำ คุณพ่อ ต้นไม้ สวน ใน

.....

๒. ล้าง ครว คุณแม่ จาน ใน

.....

๓. ไล่จับ สิงโต ป่า กวาง ใน

.....

๔. ผึ้ง ดอกไม้ น้ำหวาน เกสร จาก ดูด

.....

๕. ภาค ฟุตบอล สนาม เตะ กำลั้ง ใน

.....

๖. ร้อนจัด ภาคอีสาน อากาศ

.....

๗. ไม่ควร สาย โรงเรียน ไป

.....

๘. ถอด เข้าห้อง ก่อน รองเท้า กรุณา

.....

๙. เครื่องนี้ ใคร โทรศัพท์ เป็น เจ้าของ

.....

๑๐. เอาเปรียบ ผู้อื่น ฉ้น เคย ไม่

.....



แบบฝึกทักษะ ที่ ๑๘๕

คำสั่ง นำคำที่คล้องจองกับคำที่กำหนดให้ แล้วนำคำนั้นมาแต่งประโยค

เช่น (ไก่) ไช้	ฉันกินไข่ทุกวัน
๑. (บิน)
๒. (หก)
๓. (ขาว)
๔. (น้ำ)
๕. (เรา)
๖. (มีด)
๗. (หัน)
๘. (โต้ง).....
๙. (ใจ)
๑๐.(แพะ).....



แบบฝึกทักษะ ที่ ๑๘๖

คำสั่ง ให้นักเรียนคัดลายมือจากประโยคที่กำหนดให้

๑. น้องทำงานด้วยความกระตือรือร้น

.....
.....

๒. นักเรียนเขียนเรื่องตามจินตนาการ

.....
.....

๓. บาดเจ็บถูกฉีก โทร ๑๖๖๙

.....
.....

๔. แม่ทำแซนด์วิชให้พ่อเป็นอาหารเช้า

.....
.....

๕. เราไม่ควรดูหมิ่นคนอื่น

.....
.....

๖. ธนบัตรไทยมีใช้ครั้งแรก พ.ศ. ๒๔๔๕

.....
.....

๗. บริการทำงานอย่างตั้งใจ

.....
.....

๘. นิดปรบมือเมื่อเพื่อนได้รับรางวัล

.....
.....

๙. มะแว้งเป็นสมุนไพรไทย

.....
.....

๑๐. ศศิธร หมายถึงพระจันทร์

.....
.....



แบบฝึกทักษะ ที่ ๑๘๗

คำสั่ง ให้นักเรียนนำคำที่กำหนดให้แต่งประโยค

๑. กระทือรื้อรัน
๒. เครือญาติ
๓. จินตนาการ
๔. จุกเขิน
๕. แชนด์วิช
๖. ธนบัตร
๗. ปรบมือ
๘. พรั่งพรู
๙. รัชกาล
๑๐. มะแว้ง



แบบฝึกทักษะ ที่ ๑๘๘

คำสั่ง ให้นักเรียนแต่งประโยคให้ได้ใจความสมบูรณ์

	ใคร	ทำอะไร	ที่ไหน
ตัวอย่าง	พี่	วิ่ง	ในสนาม

๑.	น้อย	ที่โต๊ะ
๒.	เตะฟุตบอล
๓.	อ่านหนังสือ	ในห้องสมุด
๔.	นักเรียน
๕.	ป่า	ในครัว
๖.	ว่ายน้ำ
๗.	แม่	ตลาด
๘.	อ่านการ์ตูน
๙.	โลมา	ในทะเล
๑๐.	ดื่มนม



แบบฝึกทักษะ ที่ ๑๘๙

คำสั่ง ให้นักเรียนแต่งประโยคโดยให้มีคำต่อไปนี้อยู่ในประโยคเดียวกัน

๑) ความสุข วันศุกร์

.....

๒) สระน้ำ สระบุรี

.....

๓) ไข่ของ รื่องไห้

.....

๔. หน้าม้า น่ารัก

.....

๕. ข้าศึก สึกทรอ

.....

๖. วันพุธ ดอกพุด

.....

๗. ลดราคา รถยนต์

.....

๘. บรรเลง บันเทิง

.....

๙. วันจันทร์ ลูกจัน

.....

๑๐. คุณย่า หญ้า

.....



แบบฝึกทักษะ ที่ ๑๙๐

คำสั่ง ให้นักเรียนเลือกคำในวงเล็บเขียนเป็นประโยคให้สมบูรณ์

๑. บ้านคุณ..... มีสนาม.....สวยงาม (ย่า / หล้า)
๒. คุณยายมีความ..... ที่ได้รับประทานผลไม้ (สุข / สุข)
๓. ฉัน.....น้ำต้นไม้ก่อนแล้วจึงไปช่วยคุณพ่อล้าง.....(รถ / รถ)
๔. ลุงมีอาชีพเลี้ยงสุนัข.....บางแก้ว ลุงจึงมีสุนัขเกือบ.....(พัน / พันธุ์)
๕. น้องนุ้ยเป็นเด็กที่มีตารักมาก (น่า / หน้า)
๖. นักดนตรี.....เลงเพลงได้ไพเราะ.....เทใจ (บัน / บรร)
๗. แต่งขีดเส้น.....หน้ากระดาษก่อนเขียน.....ตอนการปลูกพืช(ขึ้น / คั้น)
๘. พวกเขาช่วยกันเตรียมดอกไม้.....ไว้สำหรับใช้ในพิธีเผาศพใน
วัน..... (จันทร์ / จันทร์)
๙. คุณย่าไปวัดใน.....และนำ.....ไปถวายพระด้วย (วันจันทร์ / ลูกจัน)
๑๐. ครูพานักเรียนไปเที่ยวที่.....และชม.....สวยงามมาก
(สระน้ำ / สระบุรี)



แบบฝึกที่ ๑๙๑

อ่านข้อความต่อไปนี้ แล้วตอบคำถามข้อที่ ๑-๓

เด็กดีที่น่ารัก	ต้องรู้จักคิดรักษา
ประเพณีที่นานมา	เช่นสงกรานต์งานร่วมบุญ
อีกต้องใจซื่อสัตย์	อย่าฮึดฮัดทำหุนหัน
พบของต้องการบุญ	รีบคืนเขาเราสุขใจ

- ประเพณีที่กล่าวถึงในข้างต้นคือข้อใด
 - สงกรานต์
 - ขึ้นปีใหม่
 - ลอยกระทง
- ข้อใดไม่ใช่คุณสมบัติของเด็กดีที่ข้อความข้างต้นกล่าวถึง
 - มีความน่ารัก
 - รู้จักรักษาประเพณี
 - มีความซื่อสัตย์
- สาระสำคัญของข้อความข้างต้นคือข้อใด
 - การทำบุญในวันสงกรานต์
 - คุณลักษณะของเด็กดี
 - ลักษณะของเด็กน่ารัก



แบบฝึกที่ ๑๙๒

คำชี้แจง

ให้นักเรียนเขียนเรื่องจากภาพตามจินตนาการ พร้อมทั้งตั้งชื่อเรื่องให้สัมพันธ์กับภาพ ความยาว 8 - 10 บรรทัด โดยเขียนตัวบรรจงเต็มบรรทัดและเว้นบรรทัด

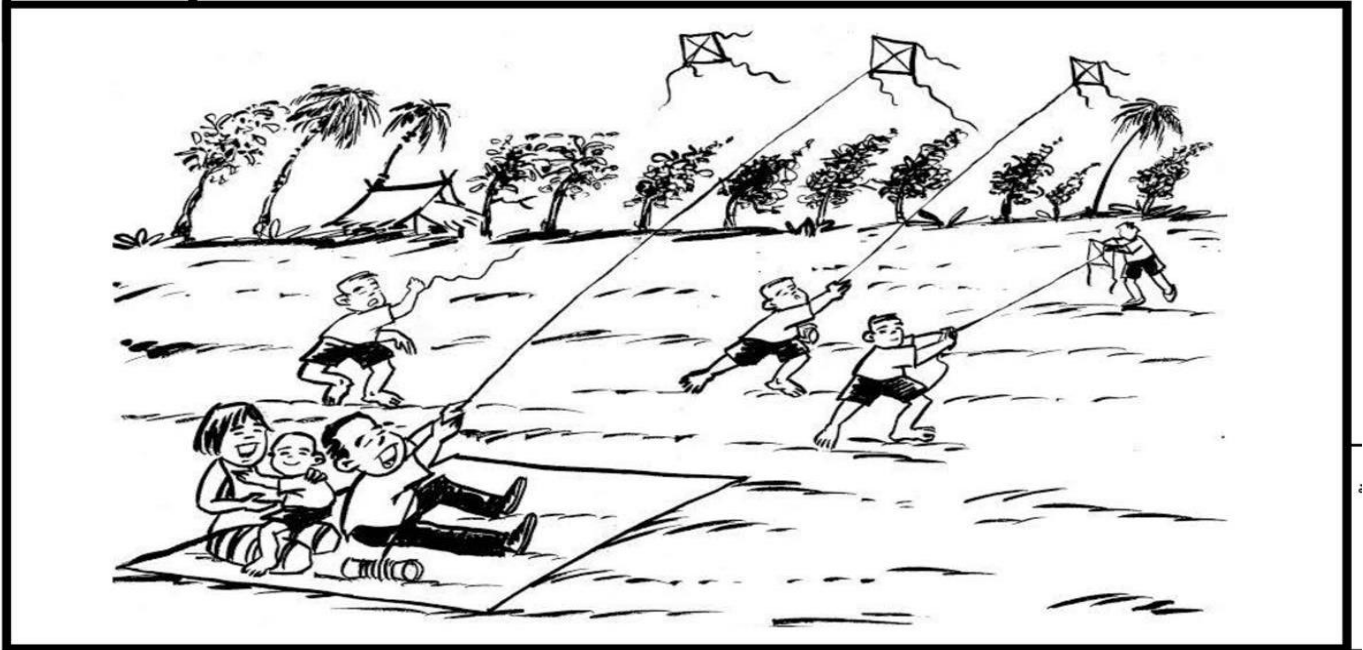

เรื่อง

.....

.....

.....

.....

.....

.....

.....

.....

.....

.....

.....

.....

.....

.....

.....

.....

.....

.....

.....

.....

.....

.....

.....



แบบฝึกที่ ๑๙๓

แบบฝึกทักษะ
การเขียนเรื่องตามจินตนาการ

คำชี้แจง

ให้นักเรียนเขียนเรื่องจากภาพตามจินตนาการ พร้อมทั้งตั้งชื่อเรื่องให้สัมพันธ์กับภาพ ความยาว 8 - 10 บรรทัด โดยเขียนตัวบรรจงเต็มบรรทัดและเว้นบรรทัด

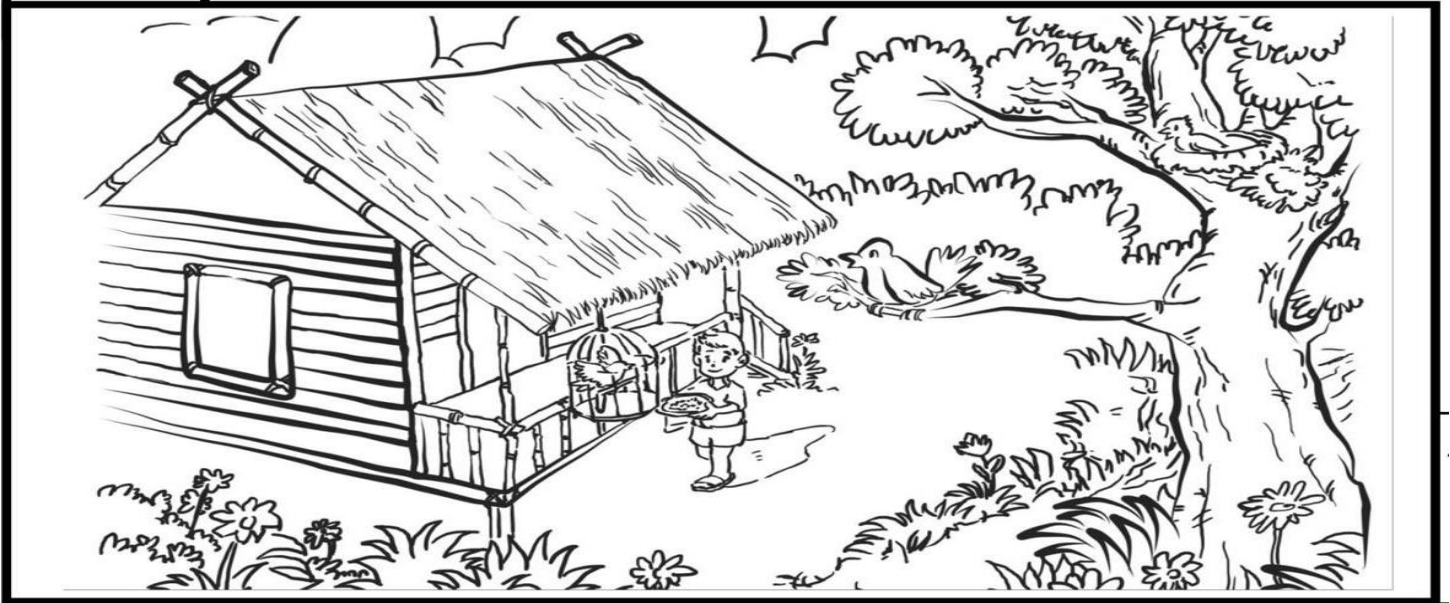

เรื่อง

.....

.....

.....

.....

.....

.....

.....

.....

.....

.....

.....

.....



แบบฝึกที่ ๑๙๔



ใบงานเรื่อง การเขียนจดหมาย

ท 2.1 ป.3/4 เขียนจดหมายลาครู

ชื่อ-สกุล _____ ชั้น _____ เลขที่ _____

ครูผู้สอน _____ วันที่ _____

คำชี้แจง ให้นักเรียนเขียนจดหมายลาป่วยลงในแบบฟอร์ม

ใบลาป่วย

ที่อยู่.....

วันที่.....เดือน.....พ.ศ.....

เรื่อง

เรียนอาจารย์ที่ปรึกษาประจำชั้น...../อาจารย์ผู้สอนวิชา

ด้วยกระผม/ดิฉัน (เด็กชาย ,เด็กหญิง ,นางนางสาว).....

นักเรียนชั้น เลขที่ ไม่สามารถมาเรียนได้ตามปกติ เนื่องจาก.....

..... (บอกสาเหตุลา หากป่วยให้แจ้งอาการด้วย)

..... กระผม,ดิฉัน จึงขออนุญาตหยุดเรียนตั้งแต่วันที่.....เดือน.....พ.ศ.....ถึงวันที่.....เดือน.....พ.ศ.....เป็นเวลา.....วัน เมื่อครบกำหนดแล้วกระผม,ดิฉัน จะมาเรียน

ตามปกติ

จึงเรียนมาเพื่อโปรดพิจารณาอนุญาต

ด้วยความเคารพอย่างสูง

ลงชื่อ

(.....)

นักเรียน

ข้าพเจ้าขอรับรองว่าเป็นจริง

ลงชื่อ

(.....)

ผู้ปกครอง



แบบฝึกที่ ๑๙๕

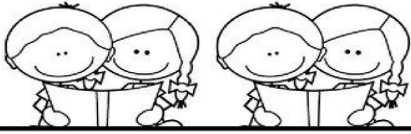

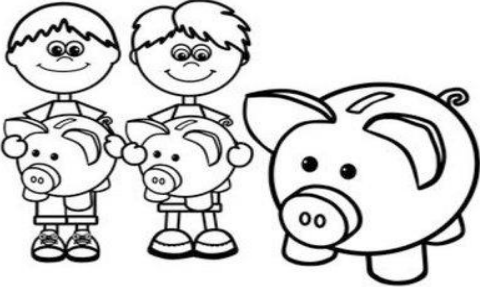
<p>เงินทองของมีค่า รู้ใช้อย่างถนอม ทำงานเพื่อหาเงิน อดออมและอดใจ</p>	<p>หากได้มาต้องเก็บออม จะไม่ตรอมทุกข์ฤทัย อย่าหนักเกินจิตสลดไส จะอยู่ได้อย่างพอเพียง</p>	
--	--	---

① บทร้อยกรองที่อ่านเป็นเรื่องเกี่ยวกับอะไร

.....

.....



② บทร้อยกรองนี้กล่าวถึงสิ่งใดบ้าง

.....

.....



③ บทร้อยกรองนี้ควรตั้งชื่อว่าอย่างไร

.....

.....



④ นำคำจากบทร้อยกรองมาแต่งประโยคใหม่ 2 ประโยค

.....

.....

.....

.....





แบบฝึกที่ ๑๙๖

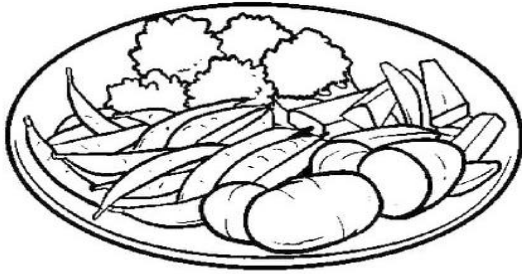
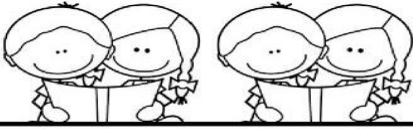

อาหารจะอร่อย
น้ำตาลจวนใกล้หมด
ชิมแล้วเผ็ดเปรี้ยวดี
ทุกคนพึงพอใจ

ต้องปรุงให้น้อยให้ได้รส
น้ำปลาลดมิเค็มไป
แสนสุขช้อยอย่างไทย
ส่งเสริมให้ดังโลกา

① บทร้อยกรองที่อ่านเป็นเรื่องเกี่ยวกับอะไร

.....
.....



② บทร้อยกรองนี้กล่าวถึงสิ่งใดบ้าง

.....
.....



③ บทร้อยกรองนี้ควรตั้งชื่อว่าอย่างไร

.....
.....



④ นำคำจากบทร้อยกรองมาแต่งประโยคใหม่ 2 ประโยค

.....
.....
.....





แบบฝึกที่ ๑๙๗

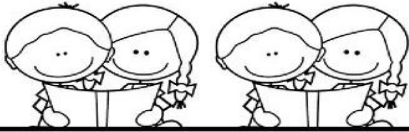

อดออมและประหยัด เก็บไว้ไม่ขาดแคลน กระปุกใส่ออมสิน เหลือใช้ยามยากจน	รู้จักจัดการวางแผน มีเงินแสนสู้อัดทน สร้างชีวิตมีחסน สัมฤทธิ์ผลเพราะพอเพียง	
---	--	--

① บทร้อยกรองที่อ่านเป็นเรื่องเกี่ยวกับอะไร

.....

.....

② บทร้อยกรองนี้กล่าวถึงสิ่งใดบ้าง

.....

.....

③ บทร้อยกรองนี้ควรตั้งชื่อว่าอย่างไร

.....

.....

④ นำคำจากบทร้อยกรองมาแต่งประโยคใหม่ 2 ประโยค

.....

.....

.....

.....



แบบฝึกที่ ๑๙๘

ดูรูปภาพแล้วเขียนเรื่องตามจินตนาการ
พร้อมทั้งตั้งชื่อเรื่อง อย่างน้อย ๕ บรรทัด



.....
.....
.....
.....
.....
.....
.....
.....
.....

เพจ KruOil : กลุ่มครูออยคอยช่วย



แบบฝึกที่ ๑๙๙

แบบฝึกอ่านและตอบคำถาม

คำชี้แจง ให้นักเรียนอ่านเรื่องแล้วตอบคำถามต่อไปนี้

ครั้งหนึ่งนานมาแล้ว ยังมีวัวสามตัวได้ทำการตกลงสัญญากันว่าจะจะเป็นเพื่อนตายต่อกัน
ตั้งนั้นวัวทั้งสามตัวจึงมักจะออกไปไหนมาไหนด้วยกันตลอดเวลาและคอยระวังภัยให้ซึ่งกัน
และกันด้วย แต่ได้มีสิงโตจ้องจะหาทางที่จะกินวัวอยู่ สิงโตจึงแอบไปบอกกับวัวตัวที่หนึ่ง
ว่าวัวตัวที่สองกับตัวที่สามนั้นนินทาว่าล้าหลังท่าน แล้วสิงโตก็ไปยุแหย่ตัวที่สองว่าวัวตัว
ที่หนึ่งกับตัวที่สามคิดทำร้ายท่าน แล้วยุแหย่วัวตัวที่สามในทำนองเดียวกัน ต่อมาไม่นาน
วัวทั้งสามตัวจึงเริ่มเกิดการแตกคอกันและเกิดความไม่ไว้วางใจกันและกัน
แล้วต่างฝ่ายก็ต่างออกไปหากินกันตามลำพัง จนสิงโตมีโอกา
สที่จะจับกินวัวทีละตัวได้อย่างสบาย



1. วัวสามตัว ได้สัญญาอะไรต่อกัน

.....

.....

2. สิงโตยุแหย่วัวตัวที่สามว่าอย่างไร

.....

.....

3. เพราะเหตุใดสิงโตจึงยุแหย่วัวทั้งสามตัว

.....

.....

4. เพราะเหตุใดวัวทั้งสามตัวจึงถูกสิงโตกิน

.....

.....

5. เรื่อง วัวสามสหาย ให้ข้อคิดอะไร

.....

.....

.....



แบบฝึกที่ ๒๐๐

แบบฝึกอ่านและตอบคำถาม

คำชี้แจง ให้นักเรียนอ่านเรื่องแล้วตอบคำถามต่อไปนี้



ตั้งแต่ไหนแต่ไรมาแล้วไขมันแดงเป็นอาหารจานอร่อยของคนต่างจังหวัด ทั้งภาคเหนือ ภาคอีสาน การสอยรังมัดแดงเพื่อเก็บไข่ของมันมาทำอาหาร ถือว่าเป็นเมนูอาหารชั้นเลิศเลยก็ว่าได้เพราะนำมาประกอบอาหารได้หลากหลายชนิด ไม่ว่าจะต้ม แกง ผัด ก็อร่อยทุกเมนู แต่จะทานไขมันแดงได้เฉพาะช่วงหน้าแล้งเท่านั้น เมื่ออย่างเข้าสู่ฤดูแล้ง ชาวบ้านที่อาศัยอยู่ตามชนบทก็จะออกหารายได้ด้วยการไปหารัง เพื่อสอยเอาไขมันแดงทั้งนำมาทานเองและนำไปขายได้ด้วย เนื่องจากราคาสูงสร้างรายได้ให้กับคนในชุมชนได้เป็นอย่างดี



1. เราจะได้กินไขมันแดงในช่วงฤดูใด

.....

.....

2. คนในภาคใดนิยมกินไขมันแดง

.....

.....

3. เพราะเหตุใดไขมันแดงจึงมีราคาสูง

.....

.....

.....

4. นักเรียนคิดว่าไขมันแดง มีสีอะไร

.....

.....

5. เรานำไขมันแดงมาประกอบอาหารประเภทใดบ้าง

.....

.....

.....

คณะผู้จัดทำ

คณะที่ปรึกษา

- | | |
|----------------------------|--|
| ๑. นายธนภุต ศิริภิรมย์ | ผู้อำนวยการสำนักงานเขตพื้นที่การศึกษาประถมศึกษาร้อยเอ็ด เขต ๓ |
| ๒. ดร.ประดู่ นามเหล่า | รองผู้อำนวยการสำนักงานเขตพื้นที่การศึกษาประถมศึกษาร้อยเอ็ด เขต ๓ |
| ๓. ดร.ทวีศักดิ์ พรหมพิณี | รองผู้อำนวยการสำนักงานเขตพื้นที่การศึกษาประถมศึกษาร้อยเอ็ด เขต ๓ |
| ๔. นายสกล ไชยรัตน์ | รองผู้อำนวยการสำนักงานเขตพื้นที่การศึกษาประถมศึกษาร้อยเอ็ด เขต ๓ |
| ๕. นายทองอินทร์ ภูมิประสาท | ผู้อำนวยการกลุ่มนิเทศติดตามและประเมินผลการจัดการศึกษา |
| ๖. นางปราณี สาระบาล | ศึกษานิเทศก์ |

ผู้เชี่ยวชาญและผู้ทรงคุณวุฒิ

- | | |
|----------------------------|---|
| ๑. นายทองอินทร์ ภูมิประสาท | ผอ.กลุ่มนิเทศติดตามและประเมินผลการจัดการศึกษา |
| ๒. ดร.เพ็ญศรี ไชยเวช | ครูโรงเรียนอนุบาลเมืองเมยวดี |
| ๓. นางนภาพรรณ สิทธิคุณ | ครูโรงเรียนหนองพอกพัฒนาประชานุสรณ์ |
| ๔. นางยุพาพร วงษ์กาฬสินธุ์ | ครูโรงเรียนบ้านโป่งประชาพัฒนา |
| ๕. นางวารุณี ลำดวน | ศึกษานิเทศก์ |
| ๖. ดร.จิราภรณ์ สีลา | ศึกษานิเทศก์ |

ผู้จัดทำแบบฝึกชั้นประถมศึกษาปีที่ ๓

- | | |
|----------------------------|------------------------------------|
| ๑. นางนภาพรรณ สิทธิคุณ | ครูโรงเรียนหนองพอกพัฒนาประชานุสรณ์ |
| ๒. นางเตือนใจ พันสีมา | ครูโรงเรียนบ้านนาทม |
| ๓. นางอุทัยวรรณ นาห้วยล้อม | ครูโรงเรียนบ้านจัมปาพระอ้อย |

จัดทำรูปเล่ม

- | | |
|-------------------------|-------------------|
| ๑. ดร.จิราภรณ์ สีลา | ศึกษานิเทศก์ |
| ๒. นางวารุณี ลำดวน | ศึกษานิเทศก์ |
| ๓. นายฐาปกรณ์ ธรรมรักษา | เจ้าพนักงานธุรการ |

