

**แผนการจัดการเรียนรู้**  
**วิชา ภาษาไทย ชั้นประถมศึกษาปีที่ ๒**  
**ชุดภาษาเพื่อชีวิต ภาษาพาที**  
**หน่วยที่ ๖ มีน้ำใจ**

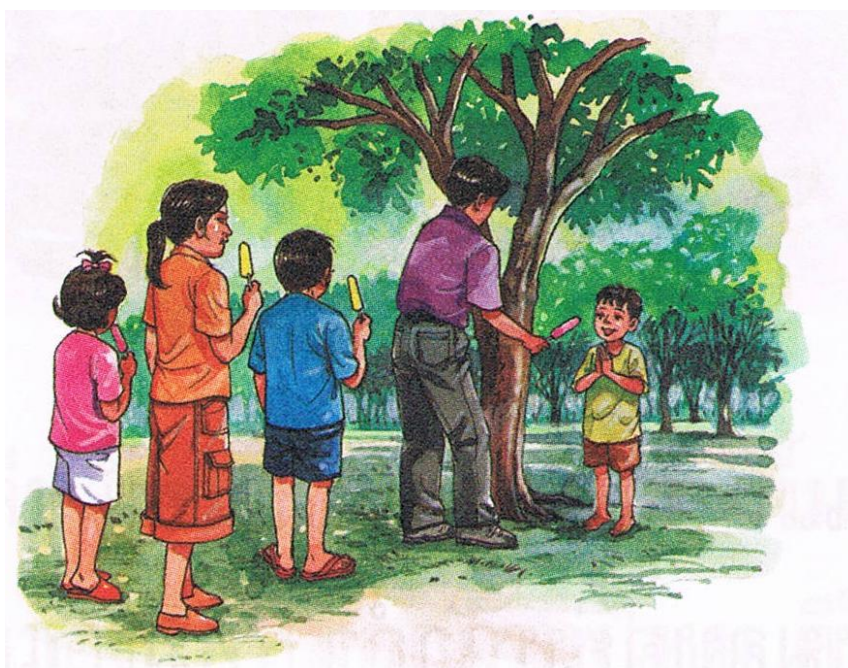

**โดย นางอำพร ไชย์มูล**  
**ครู วิทยฐานะ:ครูชำนาญการ**  
**โรงเรียนบ้านท่าข้าม อำเภอจอมทอง**  
**จังหวัดเชียงใหม่**  
**สำนักงานเขตพื้นที่การศึกษาระดับประถมศึกษาเชียงใหม่ เขต ๖**  
**กระทรวงศึกษาธิการ**

## แผนการจัดการเรียนรู้ที่ ๖.๑

กลุ่มสาระการเรียนรู้ภาษาไทย  
ชื่อหน่วยการเรียนรู้ที่ ๖ มีน้ำใจ  
เรื่อง รู้จักคำนำเรื่อง ๑

ชั้นประถมศึกษาปีที่ ๒  
เวลา ๑๕ ชั่วโมง  
เวลา ๑ ชั่วโมง

---

### สาระที่ ๑ การอ่าน

มาตรฐาน ท ๑.๑ ใช้กระบวนการอ่านสร้างความรู้และความคิดเพื่อนำไปใช้ตัดสินใจ แก้ปัญหาในการดำเนินชีวิต และมีนิสัยรักการอ่าน

### สาระที่ ๓ การฟัง การดู และการพูด

มาตรฐาน ท ๓.๑ สามารถเลือกฟังและดูอย่างมีวิจารณญาณ และพูดแสดงความรู้ ความคิด และความเข้าใจในโอกาสต่างๆ อย่างมีวิจารณญาณและสร้างสรรค์

### ตัวชี้วัด

- ท ๑.๑ ป. ๒/๑ อ่านออกเสียงคำ คำคล้องจอง ข้อความ และบทร้อยกรองง่ายๆ ได้ถูกต้อง
- ท ๑.๑ ป. ๒/๒ อธิบายความหมายของคำและข้อความที่อ่าน
- ท ๑.๑ ป. ๒/๘ มีมารยาทในการอ่าน
- ท ๓.๑ ป. ๒/๑ ฟังคำแนะนำ คำสั่งที่ซับซ้อน และปฏิบัติตาม
- ท ๓.๑ ป. ๒/๖ พูดสื่อสารได้ชัดเจนตรงตามวัตถุประสงค์
- ท ๓.๑ ป. ๒/๗ มีมารยาทในการฟัง การดู และการพูด

### สาระสำคัญ

ทักษะการฟังเป็นการสร้างประสบการณ์อย่างหนึ่ง ที่ทำให้มีความรู้จากสิ่งที่ฟัง สามารถเล่าเรื่อง และตอบคำถามจากเรื่องได้ถูกต้อง

### สมรรถนะสำคัญของผู้เรียน

๑. ความสามารถในการสื่อสาร
- ๒ . ความสามารถในการคิด
๓. ความสามารถในการแก้ปัญหา
- ๔ . ความสามารถในการใช้ทักษะชีวิต

### คุณลักษณะอันพึงประสงค์

๑. ซื่อสัตย์สุจริต
๒. มีวินัย
๓. ใฝ่เรียนรู้
๔. มุ่งมั่นในการทำงาน
๕. รักความเป็นไทย

### สาระการเรียนรู้

๑. รู้จักคำนำเรื่อง มีน้ำใจ
๒. เนื้อเรื่อง มีน้ำใจ

### จุดประสงค์การเรียนรู้

๑. อ่านและบอกความหมายของคำในเรื่องได้ถูกต้อง P
๒. เล่าเรื่องที่ฟังได้ถูกต้อง K
๓. มีมารยาทในการฟัง การดู การพูด A

### กิจกรรมการเรียนรู้

๑. ครูแจ้งตัวชี้วัด และทดสอบก่อนเรียน
๒. ครูและนักเรียนดูภาพการทำงานร่วมกันของคนในสังคม ร่วมกันสนทนาเกี่ยวกับคุณธรรม ๘ ประการของกระทรวงศึกษาธิการ ได้แก่ ขยัน ประหยัด ซื่อสัตย์ มีวินัย สุภาพ สะอาด สามัคคี มีน้ำใจ
๓. ครูให้นักเรียนนักเรียนบอกว่าเราควรทำอะไรบ้าง
๔. ครูร่วมกันสนทนาเกี่ยวกับภาพในบทเรียน โดยดูรูปภาพ แล้วโยงไปซื้อเรื่อง “มีน้ำใจ”
๕. นักเรียนฟังครูอ่านเรื่องหรือเล่าเรื่อง “มีน้ำใจ” จากบทเรียนโดยเน้นมารยาทในการฟัง
๖. นักเรียนทุกคนฝึกอ่านคำจากภาพและจากบัตรความรู้ “รู้จักคำ นำเรื่อง” อ่านตามครูพร้อมกัน โดยฝึกอ่านจนคล่องคำ
๗. นักเรียนจับคู่ฝึกอ่านบททวนบทเรียนอ่านคำ “รู้จักคำ นำเรื่อง” ในช่วงที่ครูกำหนดให้จากเรื่อง โดยเปลี่ยนกันฝึกในกลุ่มตนเองจนคล่อง
๘. ครูครูสุ่มให้นักเรียนอ่านเป็นคู่และบอกความหมายตามความเหมาะสมกับเวลา
๙. มอบหมายให้นักเรียนไปฝึกอ่านคำจากหนังสือภาษาพาทีในช่วง “รู้จักคำ นำเรื่อง” ในช่วงต่อไปเป็นการบ้าน

สื่อ / แหล่งเรียนรู้

ลำดับที่	รายการสื่อ	กิจกรรมที่ใช้	แหล่งที่ได้มา
๑.	คุณธรรม ๘ ประการ/ภาพ	เพิ่มเติมความชัดเจนในเนื้อหา	ครูจัดเตรียม
๒.	หนังสือเรียน ชุด ภาษาพาที ชั้น ป. ๒	นักเรียนดูภาพและฝีกอ่าน	ครูจัดหา
๓.	แบบบันทึกการสังเกต พฤติกรรม และผลงานระหว่าง เรียน	สังเกตพฤติกรรม และผลงาน ระหว่างเรียน	ครูจัดทำ
๔.	บัตรคำ	เพิ่มเติมความชัดเจนในเนื้อหา	ครูจัดเตรียม

การวัดผลประเมินผล

กิจกรรม-พฤติกรรมที่ ประเมิน	เครื่องมือที่ใช้ใน การประเมิน	วิธีการประเมิน	เกณฑ์การประเมิน
๑. สังเกตพฤติกรรม	แบบประเมิน พฤติกรรม	สังเกตรายบุคคล	ร้อยละ ๙๐ ขึ้นไป
๒. ประเมินพฤติกรรมและ ผลงานระหว่างเรียน	แบบบันทึกการสังเกต พฤติกรรม และผลงาน ระหว่างเรียน	สังเกตพฤติกรรม และผลงานระหว่าง เรียน	ร้อยละ ๙๐ ขึ้นไป
๓. ทดสอบวัดความรู้ ความสามารถ	แบบทดสอบ	สอบ	ร้อยละ ๙๐ ขึ้นไป

กิจกรรมเสนอแนะ

.....

.....

.....

.....

## ความรู้สำหรับครู

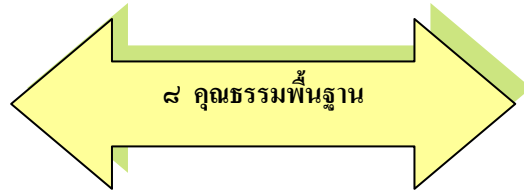

กระทรวงศึกษาธิการ ประกาศนโยบายเร่งรัดการปฏิรูปการศึกษา โดยยึดคุณธรรม นำความรู้สร้างความตระหนักสำนึกในคุณค่าของปรัชญาเศรษฐกิจพอเพียง ความสามัคคีที่ สันติวิธี วิธีประชาธิปไตย พัฒนาคนโดยใช้คุณธรรมเป็นพื้นฐานของกระบวนการเรียนรู้ที่เชื่อมโยง ความร่วมมือของสถาบันครอบครัว ชุมชน สถาบัน ศาสนาและสถาบันการศึกษา โดยมีจุดเน้น เพื่อพัฒนาเยาวชนให้เป็นคนดี มีความรู้ และอยู่ดีมีสุข

ดังนั้น เพื่อให้การขับเคลื่อนดังกล่าวมีความชัดเจน เกิดประสิทธิภาพสูงสุด และสามารถนำไปสู่การปฏิบัติได้อย่างเป็นรูปธรรม " ๘ คุณธรรมพื้นฐาน " ที่ควรเร่งปลูกฝัง ประกอบด้วย



### ๑) ขยัน

ขยัน คือ ความตั้งใจเพียรพยายามทำหน้าที่การทำงานอย่างต่อเนื่องสม่ำเสมอ อดทน ความขยัน ต้องปฏิบัติควบคู่กับการใช้สติปัญญา แก้ปัญหาจนเกิดผลสำเร็จ ผู้ที่มีความขยัน คือ ผู้ที่ตั้งใจทำอย่างจริงจังต่อเนื่องในเรื่องที่ถูกต้องควรเป็นคนผู้งาน มีความพยายาม ไม่ท้อถอย กล้าเผชิญปัญหาและอุปสรรค รักงานที่ทำ ตั้งใจทำหน้าที่อย่างจริงจัง



## ๒) ประหยัด

ประหยัด คือ การรู้จักเก็บออม ถนอมใช้ทรัพย์สิน สิ่งของแต่พอควรพอประมาณ  
ให้เกิดประโยชน์คุ้มค่า ไม่ฟุ่มเฟือย ฟุ้งเฟ้อ

ผู้ที่มีความประหยัด คือ ผู้ที่ดำเนินชีวิตความเป็นอยู่ที่เรียบง่าย รู้จักฐานะการเงินของตน คิดก่อนใช้คิดก่อน  
ซื้อ เก็บออม ถนอมใช้ทรัพย์สินสิ่งของอย่างคุ้มค่า รู้จักทำบัญชีรายรับ-รายจ่าย  
ของตนเองอยู่เสมอ



## ๓) ความซื่อสัตย์

ซื่อสัตย์ คือ ประพฤติตรงไม่เอนเอียงไม่มีเล่ห์เหลี่ยมมีความจริงใจ ปลอดจากความรู้อิจฉาหรืออคติ  
ผู้ที่มีความซื่อสัตย์ คือ ผู้ที่มีความประพฤติตรงทั้งต่อหน้าที่ ต่อวิชาชีพ ตรงต่อเวลา  
ไม่ใช่เล่ห์กล คดโกงทั้งทางตรงและทางอ้อม รับรู้หน้าที่ของตนเองและปฏิบัติอย่างเต็มที่ถูกต้อง



๔) มีวินัย

มีวินัย คือ การยึดมั่นในระเบียบแบบแผน ข้อบังคับและข้อปฏิบัติ ซึ่งมีทั้งวินัยในตนเองและวินัยต่อสังคม

ผู้ที่มีวินัย คือ ผู้ที่ปฏิบัติตามในขอบเขต กฎ ระเบียบของสถานศึกษา สถาบัน/องค์กร/สังคมและประเทศ โดยที่ตนเองยินดีปฏิบัติตามอย่างเต็มใจและตั้งใจ



๕) สุภาพ

สุภาพ คือ เรียบร้อย อ่อนโยน ละมุนละม่อม มีกิริยามารยาทที่ดีงาม มีสัมมาคารวะ ผู้ที่มีความสุภาพ คือ ผู้ที่อ่อนน้อมถ่อมตนตามสถานภาพและกาลเทศะ ไม่ก้าวร้าว รุนแรง วางอำนาจข่มผู้อื่นทั้งโดยวาจาและท่าทาง แต่ในเวลาเดียวกันยังคงมีความมั่นใจในตนเอง เป็นผู้มีมารยาท วางตนเหมาะสมตามวัฒนธรรมไทย



### ๖) สะอาด

สะอาด คือ ปราศจากความมัวหมองทั้งกาย ใจ และสภาพแวดล้อม ความผ่อนคลาย เป็นที่เจริญตาทำให้เกิดความสบายใจแก่ผู้พบเห็น

ผู้ที่มีความสะอาดคือผู้รักษาร่างกาย ที่อยู่อาศัยสิ่งแวดลอมถูกต้องตามสุขลักษณะ ฝึกฝนจิตใจมิให้ขุ่นมัว จึงมีความสะอาดแจ่มใสอยู่เสมอ



### ๗) สามัคคี

สามัคคี คือ ความพร้อมเพียงกัน ความกลมเกลียวกัน ความปรองดองกัน ร่วมใจกันปฏิบัติงานให้ บรรลุผลตามที่ต้องการเกิดงานการอย่างสร้างสรรค์ปราศจากการทะเลาะวิวาท

ไม่เอาไรดเอาเปรียบกัน เป็นการยอมรับความมีเหตุผล ยอมรับความแตกต่างหลากหลายทางความคิด ความหลากหลายในเรื่องเชื้อชาติ ความกลมเกลียวกันในลักษณะเช่นนี้ เรียกอีกอย่างว่า

ความสามานฉันท์

ผู้ที่มีความสามัคคี คือ ผู้ที่เปิดใจกว้างรับฟังความคิดเห็นของผู้อื่น รู้บทบาทของตน

ทั้งในฐานะผู้นำและผู้ตามที่ดี มีความมุ่งมั่นต่อการรวมพลัง ช่วยเหลือเกื้อกูลกันเพื่อให้การงานสำเร็จลุล่วง แก้ปัญหาและ

ขจัดความขัดแย้งได้ เป็นผู้มีเหตุผล ยอมรับความแตกต่างหลากหลาย

ทางวัฒนธรรม ความคิด ความเชื่อ พร้อมที่จะปรับตัวเพื่ออยู่ร่วมกันอย่างสันติ





#### ๘) มีน้ำใจ

มีน้ำใจ คือ ความจริงใจที่ไม่เห็นแก่ตัวเองหรือเรื่องของตัวเอง แต่เห็นอกเห็นใจ เห็นคุณค่าในเพื่อน มนุษย์ มีความเอื้ออาทรเอาใจใส่ ให้ความสนใจในความต้องการ ความจำเป็น ความทุกข์สุขของผู้อื่น และพร้อมที่จะให้ความช่วยเหลือเกื้อกูลกันและกัน

ผู้ที่มีน้ำใจ คือ ผู้ให้และผู้อาสาช่วยเหลือสังคม รู้จักแบ่งปัน เสียสละความสุขส่วนตัว เพื่อทำประโยชน์แก่ผู้อื่นเข้าใจ เห็นใจ ผู้ที่มีความเดือดร้อน อาสาช่วยเหลือสังคม ด้วยแรงกาย สติปัญญา ลงมือปฏิบัติการเพื่อบรรเทาปัญหา หรือร่วมสร้างสรรค์สิ่งดีงามให้เกิดขึ้น ในชุมชน

แบบทดสอบก่อนการเรียน-หลังเรียน  
หน่วยที่ ๖ เรื่อง มีน้ำใจ

คำชี้แจง ให้นักเรียนเลือกคำตอบที่ถูกต้องเพียงข้อเดียว

๑. จากเรื่อง ภูเขาและน้ำใสไม่นิ่งเฉย มีความหมายว่าอย่างไร
  - ก. เล่นกันทั้งวัน
  - ข. ช่วยทำงานบ้าน
  - ค. ทำการบ้านกันทั้งวัน
๒. ภูเขาและน้ำใสควรเอาแบบอย่างมากที่สุดในเรื่องใด
  - ก. ช่วยทำอาหารทุกอย่าง
  - ข. ตื่นแล้วช่วยกันเก็บที่นอน
  - ค. ช่วยทำงานบ้านทุกอย่างเท่าที่ทำได้
๓. เด็กๆไม่ควรทำในเรื่องใดมากที่สุด
  - ก. พูดเสียงดัง
  - ข. การพูดจาหยาบคาย
  - ค. การแย่งขนมกัน
๔. พี่หมอกสอนภูผากับน้ำใสในเรื่องใด
  - ก. การทำตัวให้มีมารยาท
  - ข. ไม่ควรส่งเสียงดังรบกวนผู้อื่น
  - ค. การไม่สมควรวิ่งเล่นในสวนสาธารณะ
๕. คำที่เขียนด้วย “สระโอะ” ข้อใดถูกต้อง
  - ก. คม
  - ข. โสค
  - ค. โจม

๖. “คุณป้ากำลังนอน.....ส่งเสียงคัง” เติมคำในข้อใดจึงจะได้ประโยคสมบูรณ์

ก. อยู่

ข. อย่า

ค. อยาก

๗. ข้อใดมีพยัญชนะต้นเป็น ห นำ

ก. สหาย

ข. รหัส

ค. หลาย

๘. ข้อใดอ่านไม่ถูกต้อง

ก. หลุด อ่าน หอ-ลอ-อุ-คอ

ข. หลาย อ่าน หอ-ลอ-อา-ยอ

ค. หยาบ อ่าน หอ-อา-บอ

๙. ข้อใดอ่านไม่ถูกต้อง

ก. ลด อ่าน ลอ-โอะ-คอ

ข. ลด อ่าน ลอ-ออ-คอ

ค. ลด อ่าน ลอ-อะ-คอ

๑๐. “ถ้าคนเรามี..... มีอะไร.....กัน” เติมคำคล้องจองให้เหมาะสม

ก. อภัย ,ช่วยเหลือ

ข. จิตใจ,ซักถาม

ค. น้ำใจ,ช่วยเหลือ



# ๑. รู้จักคำ นำเรื่อง

นักเรียนฝึกอ่านคำต่อไปนี้



เสือ งาน ลิง แอบ



สอน โหน พับ คลาน



หมี ชะนี ที่นอน งานบ้าน

## แผนการจัดการเรียนรู้ที่ ๖.๒

กลุ่มสาระการเรียนรู้ภาษาไทย  
ชื่อหน่วยการเรียนรู้ที่ ๖ มีน้ำใจ  
เรื่อง รู้จักคำ นำเรื่อง (๒)

ชั้นประถมศึกษาปีที่ ๒  
เวลา ๑๕ ชั่วโมง  
เวลา ๑ ชั่วโมง

---

### สาระที่ ๑ การอ่าน

มาตรฐาน ท ๑.๑ ใช้กระบวนการอ่านสร้างความรู้และความคิดเพื่อนำไปใช้ตัดสินใจ แก้ปัญหาในการดำเนินชีวิต และมีนิสัยรักการอ่าน

### สาระที่ ๓ การฟัง การดู และการพูด

มาตรฐาน ท ๓.๑ สามารถเลือกฟังและดูอย่างมีวิจารณญาณ และพูดแสดงความรู้ ความคิด และความรู้สึกในโอกาสต่างๆ อย่างมีวิจารณญาณและสร้างสรรค์

### ตัวชี้วัด

- ท ๑.๑ ป. ๒/๑ อ่านออกเสียงคำ คำคล้องจอง ข้อความ และบทร้อยกรองง่ายๆ ได้ถูกต้อง
- ท ๑.๑ ป. ๒/๒ อธิบายความหมายของคำและข้อความที่อ่าน
- ท ๑.๑ ป. ๒/๘ มีมารยาทในการอ่าน
- ท ๓.๑ ป. ๒/๑ ฟังคำแนะนำ คำสั่งที่ซับซ้อน และปฏิบัติตาม
- ท ๓.๑ ป. ๒/๖ พูดสื่อสารได้ชัดเจนตรงตามวัตถุประสงค์
- ท ๓.๑ ป. ๒/๗ มีมารยาทในการฟัง การดู และการพูด

### สาระสำคัญ

ทักษะการฟังและการอ่านเป็นการสร้างประสบการณ์อย่างหนึ่ง ที่ทำให้มีความรู้จากสิ่งที่ฟังและอ่าน สามารถเล่าเรื่องและตอบคำถามจากเรื่องได้ถูกต้อง

### สมรรถนะสำคัญของผู้เรียน

- ๑. ความสามารถในการสื่อสาร
- ๒ . ความสามารถในการคิด
- ๓. ความสามารถในการแก้ปัญหา
- ๔ . ความสามารถในการใช้ทักษะชีวิต

### คุณลักษณะอันพึงประสงค์

๑. มีวินัย
๒. ใฝ่เรียนรู้
๓. มุ่งมั่นในการทำงาน
๔. รักความเป็นไทย

### จุดประสงค์การเรียนรู้

๑. อ่านและบอกความหมายของคำในเรื่องได้ถูกต้อง K
๒. เล่าเรื่องที่ฟังได้ถูกต้อง P
๓. มีมารยาทการฟังการดู การพูด A

### กิจกรรมการเรียนรู้

๑. ครูแจ้งผลคะแนนสอบ แต่ครูไม่ต้องเฉลย ครูชมเชยนักเรียนที่ทำคะแนนได้มากแสดงว่ามีพื้นความรู้ดี
๒. ครูทบทวนให้นักเรียนอ่าน “อ่านคำ นำเรื่อง” ในช่วงแรก ที่อ่านไปในชั่วโมงที่ผ่านมา
๓. ครูร่วมกันสนทนากับนักเรียน( โดยครูให้ดูรูปภาพ) เกี่ยวกับสวนสาธารณะต่างๆ และให้นักเรียนบอกว่าที่บ้านของนักเรียนมีที่ใดบ้าง ชื่ออย่างไร มีสิ่งใดบ้างที่สวนนั้น นักเรียนไปทำอะไรบ้างที่นั่น
๔. ครูนำ นักเรียนทุกคนฝึกอ่านจากภาพ “รู้จักคำ นำเรื่อง” ตามครูพร้อมกัน ว่าอ่านอย่างไร จนคล่อง
๕. ครูให้นักเรียนปิดหนังสือแล้วฝึกอ่านคำจากบัตรคำ เป็นการทบทวนความจำ
๖. ครูเล่าเรื่องที่จะเรียนให้นักเรียนฟัง
  - เรื่องนี้มีตัวละครกี่ตัว
  - มีน้ำใจ ภูเขาทำอะไร
  - ผลเป็นอย่างไรโดยให้นักเรียนดูภาพจากเรื่องตามไปด้วยจนจบเรื่อง
๗. ครูให้นักเรียนช่วยกันเล่าเรื่องที่ฟัง ถ้าเล่าไม่ได้ครูถามให้นักเรียนตอบต่อเรื่องจนจบ
๘. นักเรียนช่วยกันเล่าทบทวนบทเรื่องที่เรียน โดยสุ่มให้นักเรียนลุกขึ้นเล่าเรื่องไปจนจบ
๙. นักเรียนทำบัตรกิจกรรม
๑๐. มอบหมายให้นักเรียนไปฝึกอ่านคำจากหนังสือภาษาพาทีในช่วง “รู้จักคำ นำเรื่อง”  
เป็นการบ้าน

สื่อ / แหล่งเรียนรู้

ลำดับที่	รายการสื่อ	กิจกรรมที่ใช้	แหล่งที่ได้มา
๑.	ภาพสวนสาธารณะ	เพิ่มเติมความชัดเจนในเนื้อหา	ครูจัดเตรียม
๒.	หนังสือเรียน ชุด ภาษาพาที ชั้น ป. ๒	นักเรียนดูภาพและฝีกอ่าน	ครูจัดหา
๓.	แบบบันทึกการสังเกต พฤติกรรม และผลงานระหว่าง เรียน	สังเกตพฤติกรรม และผลงาน ระหว่างเรียน	ครูจัดทำ
๔.	บัตรคำ	เพิ่มเติมความชัดเจนในเนื้อหา	ครูจัดเตรียม

การวัดผลประเมินผล

กิจกรรม-พฤติกรรมที่ ประเมิน	เครื่องมือที่ใช้ใน การประเมิน	วิธีการประเมิน	เกณฑ์การประเมิน
๑. สังเกตพฤติกรรม	แบบประเมิน พฤติกรรม	สังเกตรายบุคคล	ร้อยละ ๗๐ ขึ้นไป
๒. ประเมินพฤติกรรมและ ผลงานระหว่างเรียน	แบบบันทึกการสังเกต พฤติกรรม และผลงาน ระหว่างเรียน	สังเกตพฤติกรรม และผลงานระหว่าง เรียน	ร้อยละ ๗๐ ขึ้นไป

กิจกรรมเสนอแนะ

.....

.....

.....

.....



# ๑. รู้จักคำ นำเรื่อง



แบ่งปัน ยอดไม้ ฮิปโป ยีราฟ



นกขุนทอง สาธารณะ จระเข้

แท่ง นื่อง ตอบ รับ ชน  
 วน กรง เกลื่อน คลุม เสรีจ  
 เสริม พอใจ น้ำใจ ท่าทาง  
 บ้านเมือง นิ่งเฉย ฟึ่งแดด ลูกชาย  
 ลูกสาว ผ้าห่ม วยรุ่น รักษา  
 ตัดสิน กับข้าว เอ็นดู คำหยาบ  
 ช่วยเหลือ ขยะ มารยาท



## บัตรความรู้สำหรับครู เรื่อง การฟังและการพูด

**การฟัง** เป็นการได้ยินเรื่องราวให้เกิดความเข้าใจในเรื่องที่ได้ยิน และ นำมาพิจารณาว่า เรื่องราว นั้น ๆ ควรเชื่อได้หรือไม่ นำไปใช้ประโยชน์ได้เพียงใด

### ข้อควรปฏิบัติในการฟัง

๑. ตั้งใจฟัง ไม่พูดหรือสนทนากันขณะฟังผู้อื่นพูด
๒. คิดติดตามเรื่องฟังว่าเรื่องที่ฟังเกี่ยวกับอะไร มีความถูกต้องเชื่อถือได้หรือไม่
๓. การฟังคำบรรยายควรจดข้อความสำคัญที่ได้จากการฟังไว้

### มารยาทในการฟัง

๑. ตั้งใจฟัง มองผู้พูด
๒. ไม่คุยหรือเล่นขณะฟังผู้อื่นพูด
๓. ไม่ส่งเสียงดังหรือทำความรำคาญให้ผู้อื่น
๔. ถ้าจะถามควรขออนุญาตก่อน หรือให้ผู้พูดหยุดพูดก่อน ไม่ควรถามขณะผู้พูดยังพูดไม่จบ

**การพูด** เป็นการแสดงความคิดเห็นหรือบอกเล่าเรื่องราว โดยการพูดให้ผู้อื่นฟัง ผู้พูด ต้องมีความคิด มีเรื่องราวที่จะพูด และต้องจัดลำดับความคิดหรือเรื่องราวที่จะพูดไม่ให้สับสน เพื่อผู้ฟังจะได้เกิดความเข้าใจชัดเจน ผู้พูดต้องพูดให้ชัดเจน ใช้ภาษาที่ถูกต้อง

### ข้อปฏิบัติในการพูด

๑. จะพูดเรื่องอะไร ต้องมีความรู้ในเรื่องนั้นโดยการอ่าน การซักถาม ผู้อื่นให้เข้าใจก่อน
๒. ใช้ภาษาพูดที่ถูกต้อง สุภาพ
๓. พูดให้เสียงดัง ฟังชัด แต่ไม่ใช่ตะโกน
๔. พูดให้ชัดเจน ใช้คำแทนชื่อให้ถูกต้อง
๕. มองผู้พูด
๖. ขณะพูดต้องนั่งหรือยืนตัวตรงในท่าสบาย
๗. ไม่เอามือล้วง ควัก แกะ เกา ขณะพูดหรือยืนเอามือไขว้หลัง

### มารยาทในการพูด

๑. ใช้น้ำเสียงนุ่มนวล ไม่พูดกระโชกโฮกฮาก
๒. ใช้ถ้อยคำสุภาพ
๓. พูดด้วยใจจริงและยกย่องผู้ฟัง
๔. ไม่นินทาผู้อื่นหรือพูดว่าร้ายผู้อื่น
๕. ไม่แสดงความโกรธเคืองผู้ฟัง
๖. รอจังหวะในการพูดซักถาม ไม่พูดสอดขณะผู้อื่นกำลังพูด



## แผนการจัดการเรียนรู้ที่ ๖.๓

กลุ่มสาระการเรียนรู้ภาษาไทย  
ชื่อหน่วยการเรียนรู้ที่ ๖ มีน้ำใจ  
เรื่อง อ่านคิดวิเคราะห์เรื่อง ๑

ชั้นประถมศึกษาปีที่ ๒  
เวลา ๑๕ ชั่วโมง  
เวลา ๑ ชั่วโมง

---

### สาระที่ ๑ การอ่าน

มาตรฐาน ท ๑.๑ ใช้กระบวนการอ่านสร้างความรู้และความคิดเพื่อนำไปใช้ตัดสินใจ แก้ปัญหาในการดำเนินชีวิต และมีนิสัยรักการอ่าน

### สาระที่ ๓ การฟัง การดู และการพูด

มาตรฐาน ท ๓.๑ สามารถเลือกฟังและดูอย่างมีวิจารณญาณ และพูดแสดงความรู้ ความคิด และความรู้สึกในโอกาสต่างๆอย่างมีวิจารณญาณและสร้างสรรค์

### ตัวชี้วัด

- ท ๑.๑ ป. ๒/๑ อ่านออกเสียงคำ คำคล้องจอง ข้อความ และบทร้อยกรองง่ายๆ ได้ถูกต้อง
- ท ๑.๑ ป. ๒/๓ ตั้งคำถามและตอบคำถามเกี่ยวกับเรื่องที่อ่าน
- ท ๑.๑ ป. ๒/๕ แสดงความคิดเห็นและคาดคะเนเหตุการณ์จากเรื่องที่อ่าน
- ท ๓.๑ ป. ๒/๑ ฟังคำแนะนำ คำสั่งที่ซับซ้อน และปฏิบัติตาม
- ท ๓.๑ ป. ๒/๒ เล่าเรื่องที่ฟังและดูทั้งที่เป็นความรู้และความบันเทิง
- ท ๓.๑ ป. ๒/๓ บอกสาระสำคัญของเรื่องที่ฟังและดู
- ท ๓.๑ ป. ๒/๔ ตั้งคำถามและตอบคำถามเกี่ยวกับเรื่องที่ฟังและดู
- ท ๓.๑ ป. ๒/๕ พูดแสดงความคิดเห็นและความรู้สึกจากเรื่องที่ฟังและดู

### สาระสำคัญ

การอ่านออกเสียงจะช่วยให้เรารู้ได้ว่าเราสามารถออกเสียงคำและประโยคที่อ่านถูกต้องหรือไม่ เพื่อจะได้ปรับปรุงการอ่านให้ดีขึ้น

### สมรรถนะสำคัญของผู้เรียน

๑. ความสามารถในการสื่อสาร
- ๒ . ความสามารถในการคิด
๓. ความสามารถในการแก้ปัญหา
- ๔ . ความสามารถในการใช้ทักษะชีวิต

### คุณลักษณะอันพึงประสงค์

๑. มีวินัย
๒. ใฝ่เรียนรู้
๓. มุ่งมั่นในการทำงาน
๔. รักความเป็นไทย

### จุดประสงค์การเรียนรู้

๑. อ่านเรื่อง “มีน้ำใจ” ได้ถูกต้อง P
๒. เล่าเรื่องที่เล่าได้ P
๓. ตอบคำถามจากเรื่องที่อ่านได้ K
๔. คาดคะเนเหตุการณ์จากเรื่องที่อ่าน A
๕. มีมารยาทในการอ่าน การฟัง การดู การพูด A

### กิจกรรมการเรียนรู้

๑. ครุณำนักเรียนร้อง ขอโทษ แล้วให้นักเรียนฝึกร้องตามพร้อมปรบมือเป็นจังหวะ  
หลายๆเที่ยว ครูกล่าวถึงความมีน้ำใจของคนที่ดีควรทำ
๒. ครุณำนักเรียน ให้นักเรียนอ่านคำในบทเรียน ช่วง เนื้อเรื่อง หน้าที่ ๘๘ จนคล่องและเรียนรู้คำ  
ใหม่
๓. ครูเขียนคำบนกระดานคำให้นักเรียนอ่านคำ เพื่อหาคำตอบจากการอ่านในใจ
๔. ครูกำหนดเวลาให้นักเรียนอ่านในใจ แล้วตอบคำถามปากเปล่า
๕. ครูแบ่งกลุ่มนักเรียน ๕ กลุ่ม ให้แต่ละกลุ่มเลือกประธาน เลขานุการ ร่วมกันอภิปรายสรุป  
ประเด็นสำคัญของเรื่อง หน้าที่ ๘๘ ว่าใคร ทำอะไร ที่ไหน เมื่อไร ผลเป็นอย่างไร
๖. นักเรียนส่งตัวแทนออกมาเล่าเรื่องให้เพื่อน ๆ ฟัง ครูเน้นมารยาทการฟังและการอ่าน
๗. นักเรียนทำบัตรกิจกรรมและนำส่งครูและให้ทุกคนร่วมตรวจและคุณธรรมความซื่อสัตย์

สื่อ / แหล่งเรียนรู้

ลำดับที่	รายการสื่อ	กิจกรรมที่ใช้	แหล่งที่ได้มา
๑.	เพลงขอโทษ	เพิ่มเติมความชัดเจนในเนื้อหา	ครูจัดเตรียม
๒.	หนังสือเรียน ชุด หนังสือเรียน ชุด ภาษาพาที ชั้น ป. ๒	นักเรียนดูภาพและฝีกอ่าน	ครูจัดหา
๓.	แบบบันทึกการสังเกต พฤติกรรม	สังเกตพฤติกรรมระหว่างเรียน	ครูจัดทำ
๔.	บัตรกิจกรรม	เพิ่มเติมความชัดเจนในเนื้อหา	ครูจัดเตรียม
๕.	แบบบันทึกการสังเกต พฤติกรรม และผลงานระหว่าง เรียน	สังเกตพฤติกรรม และผลงาน ระหว่างเรียน	ครูจัดทำ

การวัดผลประเมินผล

กิจกรรม-พฤติกรรมที่ ประเมิน	เครื่องมือที่ใช้ใน การประเมิน	วิธีการประเมิน	เกณฑ์การประเมิน
๑. สังเกตพฤติกรรม	แบบประเมิน พฤติกรรม	สังเกตรายบุคคล	ร้อยละ ๗๐ ขึ้นไป
๒. ประเมินพฤติกรรมและ ผลงานระหว่างเรียน	แบบบันทึกการสังเกต พฤติกรรม และผลงาน ระหว่างเรียน	สังเกตพฤติกรรม และผลงานระหว่าง เรียน	ร้อยละ ๗๐ ขึ้นไป

กิจกรรมเสนอแนะ

.....

.....

.....

.....

## เพลง ขอโทษ

ขอโทษครับ! ขอโทษค่ะ! จะต้องกล่าว กัณอยู่เสมอ  
ถ้าหากว่า ฉันหรือเธอ เกิดเหอเธอ ทำผิดพลาดไป  
ยอมรับในความบกพร่อง ทุกคนคงต้องพร้อมให้อภัย  
กล่าวขอโทษ พร้อมยกมือไหว้ ยิ้มอย่างจริงใจ  
ยอมได้รับการอภัย  
เป็นที่พอใจ ใครใครเห็นชื่นชม  
ขอโทษครับ ! ขอโทษค่ะ ! ขอโทษครับ ! ขอโทษค่ะ !

## บัตรกิจกรรม

คำชี้แจง นำคำจากเรื่อง มีน้ำใจ เต็มลงในช่องว่าง

๑) ลุงวันพาเด็กไปไหน ใครเป็นคนพาเที่ยว

ตอบ ลุงวันพาเด็กไป \_\_\_\_\_ มี \_\_\_\_\_  
และ \_\_\_\_\_ พาเที่ยว

๒) ภูเขาและน้ำใสเห็นสัตว์อะไรบ้าง

ตอบ ภูเขาและน้ำใสเห็น \_\_\_\_\_ และ \_\_\_\_\_

๓) “ไม่เป็นไร เรามาช่วยกันเก็บก็แล้วกัน” ใครเป็น  
คนพูด และช่วยกันเก็บอะไร

ตอบ \_\_\_\_\_ เป็นคนพูด และช่วยกันเก็บ \_\_\_\_\_

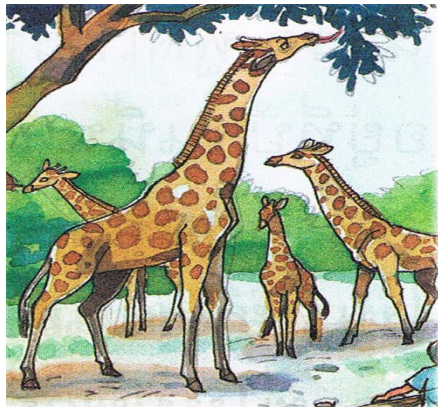

## แผนการจัดการเรียนรู้ที่ ๖.๔

กลุ่มสาระการเรียนรู้ภาษาไทย  
ชื่อหน่วยการเรียนรู้ที่ ๖ มีน้ำใจ  
เรื่อง อ่านคิดวิเคราะห์เรื่อง ๒

ชั้นประถมศึกษาปีที่ ๒  
เวลา ๑๕ ชั่วโมง  
เวลา ๑ ชั่วโมง

---

### สาระที่ ๑ การอ่าน

มาตรฐาน ท ๑.๑ ใช้กระบวนการอ่านสร้างความรู้และความคิดเพื่อนำไปใช้ตัดสินใจ แก้ปัญหาในการดำเนินชีวิต และมีนิสัยรักการอ่าน

### สาระที่ ๓ การฟัง การดู และการพูด

มาตรฐาน ท ๓.๑ สามารถเลือกฟังและดูอย่างมีวิจารณญาณ และพูดแสดงความรู้ ความคิด และความรู้สึกในโอกาสต่างๆอย่างมีวิจารณญาณและสร้างสรรค์

### ตัวชี้วัด

- ท ๑.๑ ป. ๒/๑ อ่านออกเสียงคำ คำคล้องจอง ข้อความ และบทร้อยกรองง่ายๆ ได้ถูกต้อง
- ท ๑.๑ ป. ๒/๓ ตั้งคำถามและตอบคำถามเกี่ยวกับเรื่องที่อ่าน
- ท ๑.๑ ป. ๒/๕ แสดงความคิดเห็นและคาดคะเนเหตุการณ์จากเรื่องที่อ่าน
- ท ๓.๑ ป. ๒/๑ ฟังคำแนะนำ คำสั่งที่ซับซ้อน และปฏิบัติตาม
- ท ๓.๑ ป. ๒/๒ เล่าเรื่องที่ฟังและดูทั้งที่เป็นความรู้และความบันเทิง
- ท ๓.๑ ป. ๒/๓ บอกสาระสำคัญของเรื่องที่ฟังและดู
- ท ๓.๑ ป. ๒/๔ ตั้งคำถามและตอบคำถามเกี่ยวกับเรื่องที่ฟังและดู
- ท ๓.๑ ป. ๒/๕ พูดแสดงความคิดเห็นและความรู้สึกจากเรื่องที่ฟังและดู

### สาระสำคัญ

การอ่านออกเสียงจะช่วยให้เรารู้ได้ว่าเราสามารถออกเสียงคำและประโยคที่อ่านถูกต้องหรือไม่ เพื่อจะได้ปรับปรุงการอ่านให้ดีขึ้น

### สมรรถนะสำคัญของผู้เรียน

๑. ความสามารถในการสื่อสาร



- ๒ . ความสามารถในการคิด
- ๓. ความสามารถในการแก้ปัญหา
- ๔ . ความสามารถในการใช้ทักษะชีวิต

### คุณลักษณะอันพึงประสงค์

- ๑. มีวินัย
- ๒. ใฝ่เรียนรู้
- ๓. มุ่งมั่นในการทำงาน
- ๔. รักความเป็นไทย

### จุดประสงค์การเรียนรู้

- ๑. อ่านเรื่อง “มีน้ำใจ” ได้ถูกต้อง P
- ๒. เล่าเรื่องที่ฟังและอ่านได้ P
- ๓. ตอบคำถามจากเรื่องที่อ่านได้ K
- ๔. คาดคะเนเหตุการณ์จากเรื่องที่อ่าน A
- ๕. มีมารยาทในการอ่าน การฟัง การดู การพูด A

### กิจกรรมการเรียนรู้

- ๑. ครูให้นักเรียนดูรูปภาพสัตว์ในสวนสัตว์ และให้บอกชื่อสัตว์นั้นๆ เช่น ยีราฟ นก เสือ หมี และบอกนิสัยของสัตว์
- ๒. ครูตั้งคำถามทบทวนความรู้ในเนื้อหาที่ผ่านมา
- ๓. ครูนำนักเรียนอ่านคำในบทเรียนช่วง เนื้อเรื่อง หน้า ๘-๙ จนคล่อง
- ๔. นักเรียนเข้ากลุ่มเดิม ร่วมกันคิดตอบคำถามจากเรื่อง ว่าใคร ทำอะไร ที่ไหน เมื่อไร ผลเป็นอย่างไร โดยครูอ่านให้ฟังแล้วส่งตัวแทนออกมาตอบคำถามเรื่องจนครบทุกข้อ
- ๕. ครูเขียนคำบนกระดานคำให้นักเรียนอ่าน เพื่อหาคำตอบจากการอ่านในใจ
- ๖. ครูมอบหมายให้นักเรียนในกลุ่มทำบัตรกิจกรรมส่งครู ครูให้นักเรียนกลุ่มอื่นเปลี่ยนกันตรวจ แล้วถามผลว่าใครทำได้มากที่สุด น้อยที่สุด
- ๗. ครูให้นักเรียนไปอ่านเรื่อง มีน้ำใจ ทั้งหมด เป็นการบ้าน

สื่อ / แหล่งเรียนรู้

ลำดับที่	รายการสื่อ	กิจกรรมที่ใช้	แหล่งที่ได้มา
๑.	ภาพสัตว์	เพิ่มเติมความชัดเจนในเนื้อหา	ครูจัดเตรียม
๒.	หนังสือเรียน ชุด ภาษาพาที ชั้น ป. ๒	นักเรียนดูภาพและฝีกอ่าน	ครูจัดหา
๓.	แบบบันทึกการสังเกต พฤติกรรม	สังเกตพฤติกรรมระหว่างเรียน	ครูจัดทำ
๔.	แบบบันทึกการสังเกต พฤติกรรม และผลงานระหว่าง เรียน	สังเกตพฤติกรรม และผลงาน ระหว่างเรียน	ครูจัดทำ
๕.	บัตรกิจกรรม		

การวัดผลประเมินผล

กิจกรรม-พฤติกรรมที่ ประเมิน	เครื่องมือที่ใช้ใน การประเมิน	วิธีการประเมิน	เกณฑ์การประเมิน
๑. สังเกตพฤติกรรม	แบบประเมิน พฤติกรรม	สังเกตรายบุคคล	ร้อยละ ๙๐ ขึ้นไป
๒. ประเมินพฤติกรรมและ ผลงานระหว่างเรียน	แบบบันทึกการสังเกต พฤติกรรม และผลงาน ระหว่างเรียน	สังเกตพฤติกรรม และผลงานระหว่าง เรียน	ร้อยละ ๙๐ ขึ้นไป

กิจกรรมเสนอแนะ

.....

.....

.....

.....

## บัตรกิจกรรม

คำชี้แจง ชิค ✓ หน้าข้อความที่ถูกลมและน้ำใสช่วยงาน  
บ้านและบอกสิ่งที่นักเรียนทำเพื่อช่วยงานบ้าน

..... เก็บที่นอน

..... อาบน้ำ แปรงฟัน

..... ช่วยทำกับข้าว

..... พับผ้าห่ม

..... ยกกับข้าว

..... ล้างจาน

สิ่งที่นักเรียนทำเพื่อช่วยงานบ้าน คือ

๑) ๒) \_\_\_\_\_

๓) \_\_\_\_\_ ๔) \_\_\_\_\_

## แผนการจัดการเรียนรู้ที่ ๖.๕

กลุ่มสาระการเรียนรู้ภาษาไทย  
ชื่อหน่วยการเรียนรู้ที่ ๖ มีน้ำใจ  
เรื่อง อ่านคิดวิเคราะห์เรื่อง ๓

ชั้นประถมศึกษาปีที่ ๒  
เวลา ๑๕ ชั่วโมง  
เวลา ๑ ชั่วโมง

---

### สาระที่ ๑ การอ่าน

มาตรฐาน ท ๑.๑ ใช้กระบวนการอ่านสร้างความรู้และความคิดเพื่อนำไปใช้ตัดสินใจ แก้ปัญหาในการดำเนินชีวิต และมีนิสัยรักการอ่าน

### สาระที่ ๓ การฟัง การดู และการพูด

มาตรฐาน ท ๓.๑ สามารถเลือกฟังและดูอย่างมีวิจารณญาณ และพูดแสดงความรู้ ความคิด และความรู้สึกลงในโอกาสต่างๆอย่างมีวิจารณญาณและสร้างสรรค์

### ตัวชี้วัด

- ท ๑.๑ ป. ๒/๑ อ่านออกเสียงคำ คำคล้องจอง ข้อความ และบทร้อยกรองง่ายๆ ได้ถูกต้อง
- ท ๑.๑ ป. ๒/๓ ตั้งคำถามและตอบคำถามเกี่ยวกับเรื่องที่อ่าน
- ท ๑.๑ ป. ๒/๕ แสดงความคิดเห็นและคาดคะเนเหตุการณ์จากเรื่องที่อ่าน
- ท ๓.๑ ป. ๒/๑ ฟังคำแนะนำ คำสั่งที่ซับซ้อน และปฏิบัติตาม
- ท ๓.๑ ป. ๒/๒ เล่าเรื่องที่ฟังและดูทั้งที่เป็นความรู้และความบันเทิง
- ท ๓.๑ ป. ๒/๓ บอกสาระสำคัญของเรื่องที่ฟังและดู
- ท ๓.๑ ป. ๒/๔ ตั้งคำถามและตอบคำถามเกี่ยวกับเรื่องที่ฟังและดู
- ท ๓.๑ ป. ๒/๕ พูดแสดงความคิดเห็นและความรู้สึกจากเรื่องที่ฟังและดู

### สาระสำคัญ

การอ่านออกเสียงจะช่วยให้เรารู้ได้ว่าเราสามารถออกเสียงคำและประโยคที่อ่านถูกต้องหรือไม่ เพื่อจะได้ปรับปรุงการอ่านให้ดีขึ้น

### สมรรถนะสำคัญของผู้เรียน

๑. ความสามารถในการสื่อสาร
- ๒ . ความสามารถในการคิด
๓. ความสามารถในการแก้ปัญหา
- ๔ . ความสามารถในการใช้ทักษะชีวิต

### คุณลักษณะอันพึงประสงค์

๑. ซื่อสัตย์สุจริต
๒. มีวินัย
๓. ใฝ่เรียนรู้
๔. มุ่งมั่นในการทำงาน
๕. รักความเป็นไทย

### จุดประสงค์การเรียนรู้

๑. อ่านเรื่อง “มีน้ำใจ” ได้ถูกต้อง P
๒. เล่าเรื่องที่ฟังและอ่านได้ P
๓. ตอบคำถามจากเรื่องที่อ่านได้ K
๔. คาดคะเนเหตุการณ์จากเรื่องที่อ่าน A
๕. มีมารยาทในการอ่าน การฟัง การดู การพูด A

### กิจกรรมการเรียนรู้

๑. นักเรียนร้องเพลงขอโทษ และปรบมือประกอบ เป็นการทบทวน
๒. นักเรียนให้นักเรียนอ่านคำในบทเรียนช่วง เนื้อเรื่อง หน้าที่ ๕๑-๕๒ จนคล่อง
๓. ครูเขียนคำบนกระดานคำหรือใช้บัตรคำให้นักเรียนอ่าน
๔. ครูกำหนดเวลาให้นักเรียนอ่านในใจ แล้วตอบคำถามปากเปล่า ครูเน้นมารยาทในการอ่าน
๕. นักเรียนเข้ากลุ่มเดิม เพื่อทำกิจกรรม
  - ๕.๑ ตั้งและตอบคำถามจากเรื่อง
  - ๕.๒ ให้แต่ละกลุ่มเตรียมเล่าเรื่อง โดยครูมอบภาพเพื่อช่วยในการดำเนินเรื่อง
  - ๕.๓ ร่วมกันอภิปรายสรุปประเด็นสำคัญของเรื่อง
๖. นักเรียนตัวแทนออกมาเล่าเรื่องให้เพื่อน ๆ ฟัง ประกอบรูปภาพ เน้นมารยาทการฟัง
๗. นักเรียนในกลุ่มร่วมกันทำบัตรกิจกรรม เสร็จแล้วครูให้แลกเปลี่ยนกันตรวจเน้นคุณลักษณะความซื่อสัตย์ ครูบอกคะแนนและชมเชยนักเรียน
๘. มอบหมายให้นักเรียนทำการบ้านในแบบฝึกทักษะทางภาษา ส่งครูในชั่วโมงหน้า

สื่อ / แหล่งเรียนรู้

ลำดับที่	รายการสื่อ	กิจกรรมที่ใช้	แหล่งที่ได้มา
๑.	เพลงขอโทษ	เพิ่มเติมความชัดเจนในเนื้อหา	ครูจัดเตรียม
๒.	หนังสือเรียน ชุด หนังสือเรียน ชุด ภาษาพาที ชั้น ป. ๒	นักเรียนดูภาพและฝึกอ่าน	ครูและนักเรียน จัดหา
๓.	หนังสือแบบฝึกหัด ทักษะ ภาษา ชุด ภาษาเพื่อชีวิต ชั้น ป. ๒	นักเรียนฝึกทักษะทางภาษา	ครูและนักเรียน จัดหา
๔.	ภาพลำดับเหตุการณ์	เพิ่มเติมความชัดเจนในเนื้อหา	ครูจัดเตรียม
๕.	บัตรคำ/บัตรกิจกรรม	ตอบคำถามในบทเรียน	ครูจัดเตรียม

การวัดผลประเมินผล

กิจกรรม-พฤติกรรมที่ ประเมิน	เครื่องมือที่ใช้ใน การประเมิน	วิธีการประเมิน	เกณฑ์การประเมิน
๑. สังเกตพฤติกรรม	แบบประเมิน พฤติกรรม	สังเกตรายบุคคล	ร้อยละ ๗๐ ขึ้นไป
๒. ประเมินพฤติกรรมและ ผลงานระหว่างเรียน	แบบบันทึกการสังเกต พฤติกรรม และผลงาน ระหว่างเรียน	สังเกตพฤติกรรม และผลงานระหว่าง เรียน	ร้อยละ ๗๐ ขึ้นไป
๓. การเล่าเรื่อง	แบบประเมิน พฤติกรรม	สังเกต	ร้อยละ ๗๐ ขึ้นไป
๔. การตอบคำถาม	บัตรกิจกรรม	ตรวจคำตอบ	ร้อยละ ๗๐ ขึ้นไป

กิจกรรมเสนอแนะ

.....

.....

.....

.....

# ภาพประกอบการเล่าเรื่อง มีน้ำใจ

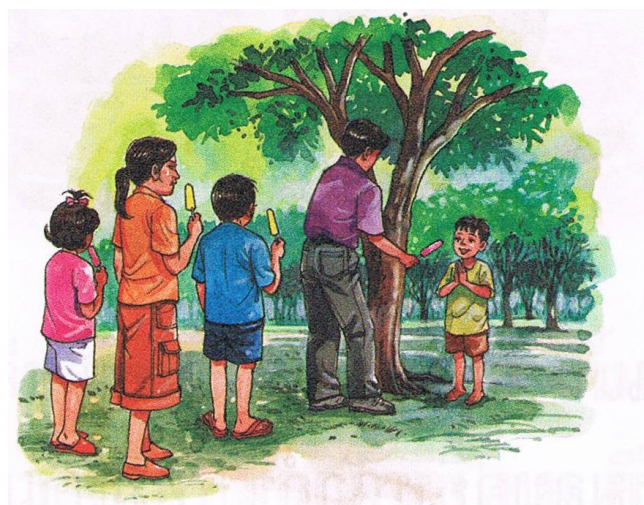
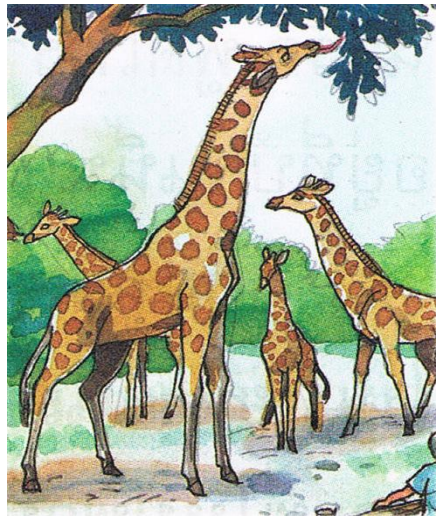
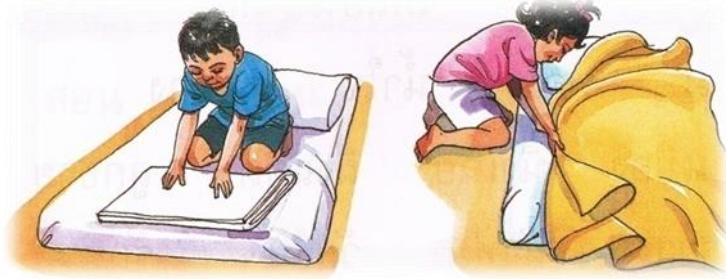

## บัตรกิจกรรม

คำชี้แจง   เติมเลขหน้าข้อตามลำดับเรื่อง มีน้ำใจ

..... พี่หมอยื่นไอศกรีมแท่งที่ ๕ ให้เด็กชาย  
เล็ก ๆ คนหนึ่ง

..... ลูกวันมีลูกชาย ๑ คน ลูกสาว ๑ คน ทุก  
คนดูแลต้อนรับญาติและน้ำใสอย่างดี

..... “ที่สาธารณะอย่างนี้ เป็นของเราทุกคน  
ต้องช่วยกันรักษาความสะอาด”

..... ป้ามาลีพอใจญาติและน้ำใสที่น่ารัก พุด  
เพราะมีน้ำใจ

..... ลูกวันให้ลูกชายและลูกสาวพาญาติและน้ำ  
ใสไปเที่ยวก่อนกลับบ้าน



## แผนการจัดการเรียนรู้ที่ ๖.๖

กลุ่มสาระการเรียนรู้ภาษาไทย  
ชื่อหน่วยการเรียนรู้ที่ ๖ มีน้ำใจ  
เรื่อง อ่านคิดพินิจภาษา ๑

ชั้นประถมศึกษาปีที่ ๒  
เวลา ๑๕ ชั่วโมง  
เวลา ๑ ชั่วโมง

---

### สาระที่ ๑ การอ่าน

มาตรฐาน ท ๑.๑ ใช้กระบวนการอ่านสร้างความรู้และความคิดเพื่อนำไปใช้ตัดสินใจ แก้ปัญหาในการดำเนินชีวิต และมีนิสัยรักการอ่าน

### สาระที่ ๔ หลักการใช้ภาษาไทย

มาตรฐาน ท ๔.๑ เข้าใจธรรมชาติของภาษาและหลักภาษาไทย การเปลี่ยนแปลงของภาษาและพลังของภาษา ภูมิปัญญาทางภาษา และรักษาภาษาไทยไว้เป็นสมบัติของชาติ

### ตัวชี้วัด

- ท ๑.๑ ป. ๒/๑ อ่านออกเสียงคำ คำคล้องจอง ข้อความ และบทร้อยกรองง่ายๆ ได้ถูกต้อง
- ท ๑.๑ ป. ๒/๒ อธิบายความหมายของคำและข้อความที่อ่าน
- ท ๑.๑ ป. ๒/๓ อ่านข้อเขียนเชิงอธิบาย และปฏิบัติตามคำสั่งหรือข้อแนะนำ
- ท ๔.๑ ป. ๒/๑ บอกและเขียนพยัญชนะ สระ วรรณยุกต์แต่ละเลขไทย
- ท ๔.๑ ป. ๒/๒ เขียนสะกดคำและบอกความหมาย ของคำ

### สาระสำคัญ

การอ่านออกเสียงจะช่วยให้เราารู้ได้ว่าเราสามารถออกเสียงคำและประโยคที่อ่านถูกต้องหรือไม่ เพื่อจะได้ปรับปรุงการอ่านให้ดีขึ้น และการเขียนเป็นพื้นฐานในการสื่อสาร

### สมรรถนะสำคัญของผู้เรียน

๑. ความสามารถในการสื่อสาร
- ๒ . ความสามารถในการคิด
๓. ความสามารถในการแก้ปัญหา
- ๔ . ความสามารถในการใช้ทักษะชีวิต

### คุณลักษณะอันพึงประสงค์

๑. ซื่อสัตย์สุจริต
๒. มีวินัย
๓. ใฝ่เรียนรู้
๔. มุ่งมั่นในการทำงาน
๕. รักความเป็นไทย

### จุดประสงค์การเรียนรู้

๑. อ่านสะกดคำและเขียนคำ ในบทเรียนได้ K P
๒. เขียนคำตามคำบอกได้ถูกต้อง P
๓. บอกความหมายของคำได้ K
๔. มีนิสัยรักเขียน A

### กิจกรรมการเรียนรู้

๑. ครูให้นักเรียนอ่านท่องจำพยัญชนะไทย ๔๔ ตัว สระและวรรณยุกต์จากป้ายนิเทศ
๒. ครูนำนักเรียนร้องเพลง สระโอะ และสระโอ แล้วให้นักเรียนฝึกอ่านสะกดคำ จากบัตรกิจกรรมที่ ๑ หรือ หนังสือภาษาพาที หน้า ๕๓ โดยให้นักเรียนสังเกตสระและฝึกอ่านแจกลูก
๓. ครูให้นักเรียนจับคู่กันฝึกอ่านและสะกดคำจากบัตรกิจกรรมจนคล่องและบอกสระให้ถูกต้อง
๔. นักเรียนฝึกอ่านสะกดคำเป็นรายบุคคล จากหนังสือภาษาพาที ช่วงอ่านเพิ่มเติมความรู้ หน้า ๕๓ อ่านคำและสังเกตสระ
๕. ครูอ่านให้นักเรียนเขียนคำจากการอ่าน แล้วให้เขียนคำตามคำบอกของครู ประมาณ ๑๐ คำ
๖. นักเรียนรวบรวมส่งครู ครูให้นักเรียนเปลี่ยนกันตรวจ โดยครูเขียนเฉลยบนกระดาน ครูเน้นคุณธรรมความซื่อสัตย์สุจริต
๗. ครูชมเชยคนที่เขียนถูกมากที่สุดและลายมือสวยงาม
๘. ให้นักเรียนฝึกเขียนพยัญชนะ ในบัตรกิจกรรม เป็นการบ้าน

### สื่อ / แหล่งเรียนรู้

ลำดับที่	รายการสื่อ	กิจกรรมที่ใช้	แหล่งที่ได้มา
๑.	บัตรกิจกรรม/ป้ายนิเทศ	เพิ่มเติมความชัดเจนในเนื้อหา	ครูจัดเตรียม
๒.	หนังสือเรียน ชุด ภาษาพาที ชั้น ป. ๒	นักเรียนดูภาพและฝึกอ่าน	ครูจัดหา

๓.	หนังสือแบบฝึกหัด ทักษะ ภาษา ชุด ภาษาเพื่อชีวิต ชั้น ป. ๒	นักเรียนฝึกทักษะทางภาษา	ครูและนักเรียน จัดหา
๔.	แบบบันทึกการสังเกต พฤติกรรม	สังเกตพฤติกรรมระหว่างเรียน	ครูจัดทำ
๕.	แบบบันทึกการสังเกต พฤติกรรม และผลงานระหว่าง เรียน	สังเกตพฤติกรรม และผลงาน ระหว่างเรียน	ครูจัดทำ

การวัดผลประเมินผล

กิจกรรม-พฤติกรรมที่ ประเมิน	เครื่องมือที่ใช้ใน การประเมิน	วิธีการประเมิน	เกณฑ์การประเมิน
๑. สังเกตพฤติกรรม	แบบประเมิน พฤติกรรม	สังเกตรายบุคคล	ร้อยละ ๗๐ ขึ้นไป
๒. ประเมินพฤติกรรมและ ผลงานระหว่างเรียน	แบบบันทึกการสังเกต พฤติกรรม และผลงาน ระหว่างเรียน	สังเกตพฤติกรรม และผลงานระหว่าง เรียน	ร้อยละ ๗๐ ขึ้นไป
๓. การเขียนคำ	บัตรกิจกรรม	ตรวจคำตอบ	ร้อยละ ๗๐ ขึ้นไป
๔. การอ่านคำ	แบบประเมิน พฤติกรรม	สังเกตรายบุคคล	ร้อยละ ๗๐ ขึ้นไป

กิจกรรมเสนอแนะ

.....

.....

.....

.....

~ ൩ ~

## เพลงสระ โ- และ โ-ะ

คำร้อง – ทำนอง : นายศักดิ์ แว่ววิริยะ

สระ โ- สระ โ- ตัวสูงโยงโย่ สระ โ- เราเรียกไม้โอ  
โอ้...โอ้โฮ โยงโย่ตัวโต ตัวเขื่องอ๊กโง สระ โ- นี้เอง  
รูปไม้ โ- นั้นอยู่ข้างหน้า รูป -ะ ตามมา  
อยู่ข้างหลังพลัน เรียก สระโอะ นะจ๊ะ อย่างงั้น  
ตัวอย่างนั้น โละ โอะ โຕ๊ะ นั้นไง

## บัตรกิจกรรมที่ ๑

คำชี้แจง ฝึกอ่านคำและสังเกตสระ หลายรอบให้คล่อง ครู  
บอกคำให้เขียนตามคำบอก ๑๐ คำ

อ่านสระ

โ - ะ

อ่านว่า โอะ

อ่านแจกลูก

	โ-ะ
ก	โกะ
ค	โคะ
ข	โขะ
ต	โตะ
ผ	โผะ
ป	โปะ
ห	โหะ
	โ-ะ
ค	โคะ
น	โนะ
ล	โละ

โตะเรียน โกะตี๋ อายโนะโมโตะ  
ของโละ โปะเรือ

## บัตรกิจกรรมที่ ๒

คำชี้แจง ให้นักเรียนฝึกเขียนสะกดคำ และคัดตัวบรรจงเต็ม  
บรรทัด

โต๊ะเรียน งาม

เรือ โป๊ะ

อาย โนะ โมะ โต๊ะ

เสื้อผ้า โละ

โต๊ะตี

โต๊ะพริ้มพริ้ม

## แผนการจัดการเรียนรู้ที่ ๖.๗

กลุ่มสาระการเรียนรู้ภาษาไทย  
ชื่อหน่วยการเรียนรู้ที่ ๖ มีน้ำใจ  
เรื่อง อ่านคิดพินิจภาษา ๒

ชั้นประถมศึกษาปีที่ ๒  
เวลา ๑๕ ชั่วโมง  
เวลา ๑ ชั่วโมง

---

### สาระที่ ๑ การอ่าน

มาตรฐาน ท ๑.๑ ใช้กระบวนการอ่านสร้างความรู้และความคิดเพื่อนำไปใช้ตัดสินใจ แก้ปัญหาในการดำเนินชีวิต และมีนิสัยรักการอ่าน

### สาระที่ ๔ หลักการใช้ภาษาไทย

มาตรฐาน ท ๔.๑ เข้าใจธรรมชาติของภาษาและหลักภาษาไทย การเปลี่ยนแปลงของภาษา และพลังของภาษา ภูมิปัญญาทางภาษา และรักษาภาษาไทยไว้เป็นสมบัติของชาติ

### ตัวชี้วัด

- ท ๑.๑ ป. ๒/๑ อ่านออกเสียงคำ คำคล้องจอง ข้อความ และบทร้อยกรองง่ายๆ ได้ถูกต้อง
- ท ๑.๑ ป. ๒/๒ อธิบายความหมายของคำและข้อความที่อ่าน
- ท ๑.๑ ป. ๒/๓ อ่านข้อเขียนเชิงอธิบาย และปฏิบัติตามคำสั่งหรือข้อเสนอแนะ
- ท ๔.๑ ป. ๒/๑ บอกและเขียนพยัญชนะ สระ วรรณยุกต์ตัวเลขไทย
- ท ๔.๑ ป. ๒/๒ เขียนสะกดคำและบอกความหมาย ของคำ

### สาระสำคัญ

การอ่านออกเสียงจะช่วยให้เรารู้ได้ว่าเราสามารถออกเสียงคำและประโยคที่อ่านถูกต้องหรือไม่ เพื่อจะได้ปรับปรุงการอ่านให้ดีขึ้น

### สมรรถนะสำคัญของผู้เรียน

- ๑. ความสามารถในการสื่อสาร
- ๒ . ความสามารถในการคิด
- ๓. ความสามารถในการแก้ปัญหา
- ๔ . ความสามารถในการใช้ทักษะชีวิต



**คุณลักษณะอันพึงประสงค์**

- ๑. ซื่อสัตย์สุจริต
- ๒. มีวินัย
- ๓. ใฝ่เรียนรู้
- ๔. มุ่งมั่นในการทำงาน
- ๕. รักความเป็นไทย

**จุดประสงค์การเรียนรู้**

- ๑. อ่านและเขียนเสียงคำในบทเรียนได้ P
- ๒. บอกความหมายของคำ และข้อความที่อ่าน K
- ๓. กัดลายมือได้สวยงาม ถูกต้อง เป็นระเบียบ P
- ๔. มีนิสัยรักเขียน A

**กิจกรรมการเรียนรู้**

- ๑. ครูทบทวนให้นักเรียนร้องเพลง สระโ อ สระโอะที่เรียนมาแล้วในช่วงที่ผ่านมา ปรบมือประกอบ
- ๒. ครูทบทวนสระในภาษาไทยที่นักเรียนเคยมาแล้ว จากบัตรคำ/ป้ายนิเทศ
- ๓. ครูนำนักเรียนฝึกอ่านคำ จากหนังสือภาษาพาที หน้า ๕๔ อ่านคำที่ฝึกและสังเกตสระตามครูหรือบัตรกิจกรรม
- ๔. นักเรียนจับคู่กันฝึกอ่านคำ (คู่ตามความพอใจ) จากหนังสือภาษาพาที จนคล่องโดยให้เพื่อนฟังและบอกถ้าอ่านไม่ถูก แล้วฝึกเขียนคำให้ถูกต้อง
- ๕. ครูอธิบายคำที่มี สระโอะ ลครูป ที่ปรากฏในคำที่อ่านแล้วให้นักเรียนอ่านคำที่ฝึกเป็นอ่านรายบุคคลและเป็นคู่จนคล่อง
- ๖. นักเรียนร่วมกันอภิปรายถึงความหมายของคำ
- ๗. ให้นักเรียนฝึกกัดลายมือสะกดคำ ตามบัตรกิจกรรมที่ ๒ เป็นรายบุคคล
- ๘. ครูตรวจและชมเชยคนที่กัดได้ลายมือสวยงาม

**สื่อ / แหล่งเรียนรู้**

ลำดับที่	รายการสื่อ	กิจกรรมที่ใช้	แหล่งที่ได้มา
๑.	บัตรกิจกรรม/เพลง	เพิ่มเติมความชัดเจนในเนื้อหา	ครูจัดเตรียม

๒.	หนังสือเรียน ชุด ภาษาพาที ชั้น ป. ๒	นักเรียนดูภาพและฝึกอ่าน	ครูจัดหา
๓.	หนังสือแบบฝึกหัด ทักษะ ภาษา ชุด ภาษาเพื่อชีวิต ชั้น ป. ๒	นักเรียนฝึกทักษะทางภาษา	ครูและนักเรียน จัดหา
๔.	แบบบันทึกการสังเกต พฤติกรรม	สังเกตพฤติกรรมระหว่างเรียน	ครูจัดทำ
๕.	แบบบันทึกการสังเกต พฤติกรรม และผลงานระหว่าง เรียน	สังเกตพฤติกรรม และผลงาน ระหว่างเรียน	ครูจัดทำ

### การวัดผลประเมินผล

กิจกรรม-พฤติกรรมที่ ประเมิน	เครื่องมือที่ใช้ใน การประเมิน	วิธีการประเมิน	เกณฑ์การประเมิน
๑. สังเกตพฤติกรรม	แบบประเมิน พฤติกรรม	สังเกตรายบุคคล	ร้อยละ ๗๐ ขึ้นไป
๒. ประเมินพฤติกรรมและ ผลงานระหว่างเรียน	แบบบันทึกการสังเกต พฤติกรรม และผลงาน ระหว่างเรียน	สังเกตพฤติกรรม และผลงานระหว่าง เรียน	ร้อยละ ๗๐ ขึ้นไป
๓. การเขียนคำ	บัตรกิจกรรม	ตรวจคำตอบ	ร้อยละ ๗๐ ขึ้นไป
๔. การอ่านคำ/คัดลายมือ	แบบประเมิน พฤติกรรม	สังเกตรายบุคคล	ร้อยละ ๗๐ ขึ้นไป

### กิจกรรมเสนอแนะ

.....

.....

.....

.....

## บัตรกิจกรรมที่ ๑

คำชี้แจง ฝึกอ่านคำและสังเกตสระ หลากๆรอบให้คล่อง  
ครูบอกคำให้เขียนตามคำบอก ๑๐ คำ

สระ โ ะ เมื่อมีตัวสะกด ละลจรูป ไม่มีรูปสระปรากฏ

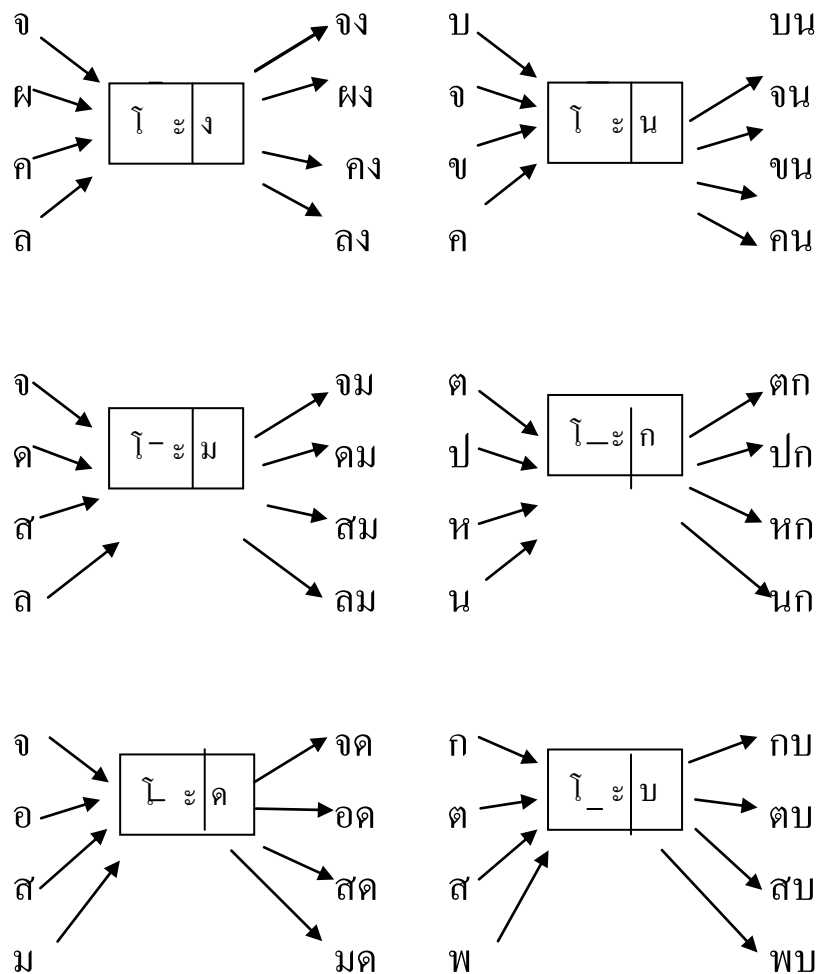

ยากจน ลมฝน มดแดง ชื่นชม พบเห็น  
นกร้อง เลขหก ผักสด ยาคม จดจำ

## บัตรกิจกรรมที่ ๒

คำชี้แจง ให้นักเรียนฝึกเขียนสะกดคำ และคัดตัวบรรจงเต็ม  
บรรทัด

ขนส่ง งาม

รถชน

สนใจ

หมอบค

จงใจ

ต้นไม้

ยากจน

## แผนการจัดการเรียนรู้ที่ ๖.๘

กลุ่มสาระการเรียนรู้ภาษาไทย  
ชื่อหน่วยการเรียนรู้ที่ ๖ มีน้ำใจ  
เรื่อง อ่านคิดพินิจภาษา ๓

ชั้นประถมศึกษาปีที่ ๒  
เวลา ๑๕ ชั่วโมง  
เวลา ๑ ชั่วโมง

---

### สาระที่ ๑ การอ่าน

มาตรฐาน ท ๑.๑ ใช้กระบวนการอ่านสร้างความรู้และความคิดเพื่อนำไปใช้ตัดสินใจ แก้ปัญหาในการดำเนินชีวิต และมีนิสัยรักการอ่าน

### สาระที่ ๔ หลักการใช้ภาษาไทย

มาตรฐาน ท ๔.๑ เข้าใจธรรมชาติของภาษาและหลักภาษาไทย การเปลี่ยนแปลงของภาษา และพลังของภาษา ภูมิปัญญาทางภาษา และรักษาภาษาไทยไว้เป็นสมบัติของชาติ

### ตัวชี้วัด

- ท ๑.๑ ป. ๒/๑ อ่านออกเสียงคำ คำคล้องจอง ข้อความ และบทร้อยกรองง่ายๆ ได้ถูกต้อง
- ท ๑.๑ ป. ๒/๒ อธิบายความหมายของคำและข้อความที่อ่าน
- ท ๑.๑ ป. ๒/๓ อ่านข้อเขียนเชิงอธิบาย และปฏิบัติตามคำสั่งหรือข้อแนะนำ
- ท ๔.๑ ป. ๒/๑ บอกและเขียนพยัญชนะ สระ วรรณยุกต์ตัวเลขไทย
- ท ๔.๑ ป. ๒/๒ เขียนสะกดคำและบอกความหมาย ของคำ

### สาระสำคัญ

การอ่านออกเสียงจะช่วยให้เรารู้ได้ว่าเราสามารถออกเสียงคำและประโยคที่อ่านถูกต้องหรือไม่ เพื่อจะได้ปรับปรุงการอ่านให้ดีขึ้น และการเขียนเป็นพื้นฐานในการสื่อสาร

### สมรรถนะสำคัญของผู้เรียน

๑. ความสามารถในการสื่อสาร
- ๒ . ความสามารถในการคิด
๓. ความสามารถในการแก้ปัญหา
- ๔ . ความสามารถในการใช้ทักษะชีวิต

### คุณลักษณะอันพึงประสงค์

๑. ซื่อสัตย์สุจริต
๒. มีวินัย
๓. ใฝ่เรียนรู้
๔. มุ่งมั่นในการทำงาน
๕. รักความเป็นไทย

### จุดประสงค์การเรียนรู้

๑. อ่านและเขียนเสียงคำในบทเรียนได้ P
๒. บอกความหมายของคำ และข้อความที่อ่าน K
๓. กัดลายมือได้สวยงาม ถูกต้อง เป็นระเบียบ P
๔. มีนิสัยรักเขียน A
๕. เขียนคำตามคำบอกได้ถูกต้อง KP

### กิจกรรมการเรียนรู้

๑. ครูให้นักเรียนร้องเพลงสระโอะ สระโอะ และปรกมือพร้อมกัน
๒. ครูนำนักเรียนฝึกอ่านสะกดคำ สระโอะ ลครูป จากบัตรกิจกรรมหรือหนังสือภาษาพาที โดยให้นักเรียนสังเกตตัวสะกด
  ๓. นักเรียนจับคู่กันฝึกอ่านสะกดคำ เขียนคำ และบอกตัวสระ (นักเรียนจับคู่ใหม่ตามความพอใจ)
  - จากบัตรกิจกรรมจนคล่องและบอกความหมายของคำ
  ๔. นักเรียนฝึกอ่านคำเป็นรายบุคคล และบอกตัวสะกด
  ๕. ครูทบทวนสระที่เคยเรียนมาแล้ว
  ๖. ครูอ่านให้นักเรียนเขียนคำตามคำบอก ประมาณ ๑๐ ตัว
  ๗. ครูตรวจให้นักเรียนเปลี่ยนกันตรวจและชมเชยคนที่เขียนถูกมากที่สุดและลายมือสวยงาม
  ๘. ให้นักเรียนฝึกอ่านและเขียนคำ ในบัตรกิจกรรมที่ ๒ เป็นการบ้าน

### สื่อ / แหล่งเรียนรู้

ลำดับที่	รายการสื่อ	กิจกรรมที่ใช้	แหล่งที่ได้มา
๑.	บัตรกิจกรรม/บัตรคำ/เพลง	เพิ่มเติมความชัดเจนในเนื้อหา	ครูจัดเตรียม

๒.	หนังสือเรียน ชุด ภาษาพาที ชั้น ป. ๒	นักเรียนดูภาพและฝึกอ่าน	ครูจัดหา
๓.	หนังสือแบบฝึกหัด ทักษะ ภาษา ชุด ภาษาเพื่อชีวิต ชั้น ป. ๒	นักเรียนฝึกทักษะทางภาษา	ครูและนักเรียน จัดหา
๔.	แบบบันทึกการสังเกต พฤติกรรม	สังเกตพฤติกรรมระหว่างเรียน	ครูจัดทำ
๕.	แบบบันทึกการสังเกต พฤติกรรม และผลงานระหว่าง เรียน	สังเกตพฤติกรรม และผลงาน ระหว่างเรียน	ครูจัดทำ

**การวัดผลประเมินผล**

กิจกรรม-พฤติกรรมที่ ประเมิน	เครื่องมือที่ใช้ใน การประเมิน	วิธีการประเมิน	เกณฑ์การประเมิน
๑. สังเกตพฤติกรรม	แบบประเมิน พฤติกรรม	สังเกตรายบุคคล	ร้อยละ ๗๐ ขึ้นไป
๒. ประเมินพฤติกรรมและ ผลงานระหว่างเรียน	แบบบันทึกการสังเกต พฤติกรรม และผลงาน ระหว่างเรียน	สังเกตพฤติกรรม และผลงานระหว่าง เรียน	ร้อยละ ๗๐ ขึ้นไป
๓. การเขียนคำ	บัตรกิจกรรม	ตรวจคำตอบ	ร้อยละ ๗๐ ขึ้นไป
๔. การอ่านคำ/คัดลายมือ	แบบประเมิน พฤติกรรม	สังเกตรายบุคคล	ร้อยละ ๗๐ ขึ้นไป

**กิจกรรมเสนอแนะ**

.....

.....

.....

.....

## บัตรกิจกรรมที่ ๑

คำชี้แจง ฝึกอ่านสะกดคำและสังเกตสระ หลากๆรอบให้คล่อง  
ครูบอกคำให้เขียนตามคำบอก ๑๐ คำ

อ่านสะกดคำ

รถ

พยัญชนะ สระ ตัวสะกด สะกดว่า อ่านว่า

ร โ – ะ ถ รอ-โอะ-ถอ รถ

\*ถ ออกเสียง ด

ส้ม

พยัญชนะ สระ ตัวสะกด วรรณยุกต์ สะกดว่า อ่านว่า

ส โ – ะ ม ้ สอ-โอะ-มอ-สม-ไม้โท ส้ม

ก้น

พยัญชนะ สระ ตัวสะกด วรรณยุกต์ สะกดว่า อ่านว่า

ก โ – ะ น ้ กอ-โอะ-นอ-คน-ไม้โท ก้น

ไหม

พยัญชนะ สระ สะกดว่า อ่านว่า

ห ม ไ – หม-ไอะ-ไหม ไหม

หยุด

พยัญชนะ สระ ตัวสะกด สะกดว่า อ่านว่า

ห ย – ุ ค หอ-ยอ-อุ-คอ หยุด



หมอก

พยัญชนะ สระ ตัวสะกด สะกดว่า อ่านว่า

หม - อ ก หอ-มอ-ออ-กอ หมอก

หลาน

พยัญชนะ สระ ตัวสะกด สะกดว่า อ่านว่า

หล - า น หอ-ลอ-อา-นอ หลาน

ส้มหล่น ลูกหลาน ไหมไทย  
หยุดเดิน คั่นพบ รถยนต์  
หมอกหลง หมอฝัน หยาบคาย  
หลากหลาย

## บัตรกิจกรรมที่ ๒

คำชี้แจง ให้นักเรียนฝึกเขียนสะกดคำ และคัดตัวบรรจงเต็ม  
บรรทัด

ตัวอย่าง

สด อ่านว่า ลอ-โอะ-คอ สด

มค

สด

พบ

จม

จง

ทม

ฝน

### บัตรกิจกรรมที่ ๓

**คำชี้แจง** อ่านปริศนาร้อยกรองอะไรเอ่ย แล้วเขียนคำตอบ  
ในช่องว่าง (คำตอบเป็นคำที่ใช้สระ โอะ ลครูป)

ตัวอย่าง

ไม่มีตัวตน ผ่านพัฒนาเย็น	คนมองไม่เห็น ฉันเป็นอะไร	ลม
ฉันใช้รถยนต์ แล่นเร็วไม่ดี	บนถนนมากมี เดี่ยวชี้ตายไว	_____
โปรยปรายลงมา ชวานาทั่วถิ่น	จากฟ้าถึงดิน เฝ้าถวิลรอคอย	_____
ฉันมีสามสี ทุกเช้าเด็กไทย	ลมตีปลิวไสว ตั้งใจเคารพฉัน	_____
เด็กชอบดื่มฉัน เพิ่มพลังกล้าแกร่ง	ทุกวันแข็งแรง แบ่งจากแม่ว้าว	_____
ฉันอยู่บนหัว เงางามสวยดี	มีคิ้วดำปรี ฉันนี่คือใคร	_____

## แผนการจัดการเรียนรู้ที่ ๖.๕

กลุ่มสาระการเรียนรู้ภาษาไทย	ชั้นประถมศึกษาปีที่ ๒
ชื่อหน่วยการเรียนรู้ที่ ๖ มีน้ำใจ	เวลา ๑๕ ชั่วโมง
เรื่อง อ่านคำนำไปใช้	เวลา ๑ ชั่วโมง

---

### สาระที่ ๑ การอ่าน

มาตรฐาน ท ๑.๑ ใช้กระบวนการอ่านสร้างความรู้และความคิดเพื่อนำไปใช้ตัดสินใจ แก้ปัญหาในการดำเนินชีวิต และมีนิสัยรักการอ่าน

### สาระที่ ๒ การเขียน

มาตรฐาน ท ๒.๑ ใช้กระบวนการเขียนเขียนสื่อสาร เขียนเรียงความ ย่อความ และเขียนเรื่องราวในรูปแบบต่างๆ เขียนรายงานข้อมูลสารสนเทศและรายงานการศึกษาค้นคว้าอย่างมีประสิทธิภาพ

### สาระที่ ๔ หลักการใช้ภาษาไทย

มาตรฐาน ท ๔.๑ เข้าใจธรรมชาติของภาษาและหลักภาษาไทย การเปลี่ยนแปลงของภาษาและพลังของภาษา ภูมิปัญญาทางภาษา และรักษาภาษาไทยไว้เป็นสมบัติของชาติ

### ตัวชี้วัด

- ท ๑.๑ ป. ๒/๑ อ่านออกเสียงคำ คำคล้องจอง ข้อความ และบทร้อยกรองง่ายๆ ได้ถูกต้อง
- ท ๒.๑ ป. ๒/๑ คัดลายมือตัวบรรจงเต็มบรรทัด
- ท ๑.๑ ป. ๒/๗ อ่านข้อเขียนเชิงอธิบาย และปฏิบัติตามคำสั่งหรือข้อแนะนำ
- ท ๔.๑ ป. ๒/๑ บอกและเขียนพยัญชนะ สระ วรรณยุกต์ตัวเลขไทย
- ท ๔.๑ ป. ๒/๒ เขียนสะกดคำและบอกความหมาย ของคำ

### สาระสำคัญ

การอ่านออกเสียงจะช่วยให้เรารู้ได้ว่าเราสามารถออกเสียงคำและประโยคที่อ่านถูกต้องหรือไม่ เพื่อจะได้ปรับปรุงการอ่านให้ดีขึ้น และการเขียนเป็นพื้นฐานในการสื่อสาร

### สมรรถนะสำคัญของผู้เรียน

๑. ความสามารถในการสื่อสาร
- ๒ . ความสามารถในการคิด
๓. ความสามารถในการแก้ปัญหา
- ๔ . ความสามารถในการใช้ทักษะชีวิต

### คุณลักษณะอันพึงประสงค์

๑. ซื่อสัตย์สุจริต
๒. มีวินัย
๓. ใฝ่เรียนรู้
๔. มุ่งมั่นในการทำงาน
๕. รักความเป็นไทย

### จุดประสงค์การเรียนรู้

๑. อ่านและเขียนเสียงคำในบทเรียนได้ P
๒. บอกความหมายของคำ และข้อความที่อ่าน K
๓. กัดลายมือได้สวยงาม ถูกต้อง เป็นระเบียบ P
๔. มีนิสัยรักเขียน A
๕. เขียนคำตามคำบอกได้ถูกต้อง KP

### กิจกรรมการเรียนรู้

๑. ครูให้นักเรียนร้องเพลงอักษรนำ จากป้ายนิเทศ
๒. ครูนำนักเรียนฝึกอ่านสะกดคำ จากบัตรกิจกรรม หรืออ่านจากหนังสือภาษาพาที โดยให้นักเรียน  
สังเกตพยัญชนะต้น
  ๓. นักเรียนจับคู่กันฝึกอ่านสะกดคำจากบัตรกิจกรรมหรืออ่านจากหนังสือภาษาพาที จนคล่อง
  ๔. นักเรียนฝึกอ่านสะกดคำเป็นรายบุคคล จากหนังสือภาษาพาที
  ๕. ครูอ่านให้นักเรียนเขียนพยัญชนะและสระตามคำบอก ประมาณ ๑๐ ตัว
  ๖. ครูตรวจและชมเชยคนที่เขียนถูกมากที่สุดและลายมือสวยงาม
  ๗. ให้นักเรียนฝึกเขียนคำ ในบัตรกิจกรรมที่ ๒ เป็นการบ้าน

สื่อ / แหล่งเรียนรู้

ลำดับที่	รายการสื่อ	กิจกรรมที่ใช้	แหล่งที่ได้มา
๑.	บัตรกิจกรรม/บัตรคำ/เพลง	เพิ่มเติมความชัดเจนในเนื้อหา	ครูจัดเตรียม
๒.	หนังสือเรียน ชุด ภาษาพาที ชั้น ป. ๒	นักเรียนดูภาพและฝีกอ่าน	ครูจัดหา
๓.	หนังสือแบบฝึกหัด ทักษะภาษา ชุด ภาษาเพื่อชีวิต ชั้น ป. ๒	นักเรียนฝึกทักษะทางภาษา	ครูและนักเรียนจัดหา
๔.	แบบบันทึกการสังเกตพฤติกรรม	สังเกตพฤติกรรมระหว่างเรียน	ครูจัดทำ
๕.	แบบบันทึกการสังเกตพฤติกรรม และผลงานระหว่างเรียน	สังเกตพฤติกรรม และผลงานระหว่างเรียน	ครูจัดทำ

การวัดผลประเมินผล

กิจกรรม-พฤติกรรมที่ประเมิน	เครื่องมือที่ใช้ในการประเมิน	วิธีการประเมิน	เกณฑ์การประเมิน
๑. สังเกตพฤติกรรม	แบบประเมินพฤติกรรม	สังเกตรายบุคคล	ร้อยละ ๗๐ ขึ้นไป
๒. ประเมินพฤติกรรมและผลงานระหว่างเรียน	แบบบันทึกการสังเกตพฤติกรรม และผลงานระหว่างเรียน	สังเกตพฤติกรรม และผลงานระหว่างเรียน	ร้อยละ ๗๐ ขึ้นไป
๓. การเขียนคำ	บัตรกิจกรรม	ตรวจคำตอบ	ร้อยละ ๗๐ ขึ้นไป
๔. อ่านคำ/คัดลายมือ	แบบประเมินพฤติกรรม	สังเกตรายบุคคล	ร้อยละ ๗๐ ขึ้นไป

กิจกรรมเสนอแนะ

.....

.....

.....

.....

เพลง อักษรนำ

คำร้อง อ.อัจฉราภรณ์ แก้วชูทอง

ทำนอง พม่ารำหวาน

อักษรนำนี้โปรดจงได้จดจำ

ตัวแรกมีเสียงอะกึ่งคำ (ซ้ำ)

พยางค์หลังตามมีเสียง ห นำอยู่

ไม่ประวิสรรชนีย์ เอาแต่เสียงควบคู่

มีตัวอย่างให้รู้ ตลก ขนม เสมอ

ไป ขมื่น ขยี้ ขยำ ตลับ งามล้ำ

จับใจ จดจำนำไปใช้ ให้ถูกในเนื้อคำ

## บัตรกิจกรรมที่ ๑

คำชี้แจง ฝึกอ่านคำและสังเกตพยัญชนะต้น หลากๆรอบให้  
คล่อง ครอบอกคำให้เขียนตามคำบอก ๑๐ คำ

อ่านคำและสังเกตพยัญชนะต้น

คำเหล่านี้มี ห นำ

ไหม หมอก หลาย หลอก

ไหน เหนือ หยาบ หยุด

คำเหล่านี้มี อ นำ

อย่า อยู่ อย่าง อยาก

ทิศเหนือ พุดหยาบ หลองลวง เมฆหมอก หยุดคิด

หลายคน อดอยาก ที่อยู่ อย่าทำ อย่างดี



## บัตรกิจกรรมที่ ๒

คำชี้แจง ให้นักเรียนฝึกเขียนสะกดคำ และคัดตัวบรรจงเต็ม  
บรรทัด

อักษรนำนี้โปรดจงได้จดจำ

---

---

ตัวแรกมีเสียงอะกึ่งคำ (ซ่า)

---

---

พยางค์หลังตามมีเสียง ห นำอยู่

---

---

มีตัวอย่างให้รู้ ตลก ขนม เสมอ

---

---

ไป ขมื่น ขยี้ ขยำ ตลับ งามล้ำ

---

---

จับใจ จดจำนำไปใช้ ให้ถูกในเนื้อคำ

---

---

แผนการจัดการเรียนรู้ที่ ๖.๑๐

กลุ่มสาระการเรียนรู้ภาษาไทย  
ชื่อหน่วยการเรียนรู้ที่ ๖ มีน้ำใจ  
เรื่อง ผันเสียงเรียนวรรณยุกต์

ชั้นประถมศึกษาปีที่ ๒  
เวลา ๑๕ ชั่วโมง  
เวลา ๑ ชั่วโมง

---

สาระที่ ๑ การอ่าน

มาตรฐาน ท ๑.๑ ใช้กระบวนการอ่านสร้างความรู้และความคิดเพื่อนำไปใช้ตัดสินใจ แก้ปัญหาในการดำเนินชีวิต และมีนิสัยรักการอ่าน

สาระที่ ๔ หลักการใช้ภาษาไทย

มาตรฐาน ท ๔.๑ เข้าใจธรรมชาติของภาษาและหลักภาษาไทย การเปลี่ยนแปลงของภาษาและพลังของภาษา ภูมิปัญญาทางภาษา และรักษาภาษาไทยไว้เป็นสมบัติของชาติ

ตัวชี้วัด

- ท ๑.๑ ป. ๒/๑ อ่านออกเสียงคำ คำคล้องจอง ข้อความ และบทร้อยกรองง่ายๆ ได้ถูกต้อง
- ท ๑.๑ ป. ๒/๘ มีมารยาทในการอ่าน
- ท ๔.๑ ป. ๒/๑ บอกและเขียนพยัญชนะ สระ วรรณยุกต์แต่ละเลขไทย
- ท ๔.๑ ป. ๒/๒ เขียนสะกดคำและบอกความหมาย ของคำ

สาระสำคัญ

การอ่านออกเสียง การผันเสียงวรรณยุกต์จะช่วยให้เรารู้ได้ว่าเราสามารถออกเสียงคำและประโยคที่อ่านถูกต้องหรือไม่ เพื่อนำมาพัฒนาการอ่านและการเขียนให้ถูกต้อง

สมรรถนะสำคัญของผู้เรียน

- ๑. ความสามารถในการสื่อสาร
- ๒ . ความสามารถในการคิด
- ๓. ความสามารถในการแก้ปัญหา
- ๔ . ความสามารถในการใช้ทักษะชีวิต

คุณลักษณะอันพึงประสงค์

- ๑. ซื่อสัตย์สุจริต
- ๒. มีวินัย

๓. ใฝ่เรียนรู้
๔. มุ่งมั่นในการทำงาน
๕. รักความเป็นไทย

#### จุดประสงค์การเรียนรู้

๑. อ่านออกเสียงผันวรรณยุกต์ได้ชัดเจน P K
๒. บอกหลักการผันความหมายของคำ K
๓. เขียนคำละตอบคำถามตามที่ผันเสียงได้ถูกต้อง K
๕. มีมารยาทในการอ่าน A

#### กิจกรรมการเรียนรู้

๑. ครูทบทวนให้นักเรียนทบทวนการเขียนคำด้วยสระโอะ อักษรนำ ด้วยการร้องเพลง
๒. ครูทบทวนวรรณยุกต์และเสียงวรรณยุกต์ โดยให้เขียน บนกระดาน ลัก ๕ คน
๓. ครูชูบัตรคำ.....หมี หมู แล้วให้นักเรียนอ่านผันวรรณยุกต์จากบัตรคำให้ครบทั้ง เสียงสามัญ เสียงเอก เสียงโท
๔. ครูนำนักเรียนฝึกผันเสียงวรรณยุกต์ จากหนังสือภาษาพาที หน้า ๕๘ ตามครู จนนักเรียนผันเสียงได้คล่อง
๕. นักเรียนแบ่งกลุ่ม ๑๐ กลุ่ม ทดลองความสามารถฝึกอ่านผันเสียงวรรณยุกต์ จากหนังสือภาษาพาที หรือบัตรกิจกรรม โดยให้เพื่อนสังเกตการผันเสียง ถ้าผันไม่ถูกต้องให้ผันใหม่จนคล่องและบอกว่าเป็นเสียงวรรณยุกต์ใด
๖. นักเรียนผันเสียงวรรณยุกต์อักษรสูง ตามบัตรคำที่ครูนำมาให้อ่าน โดยให้เป็นอ่านรายบุคคล และกลุ่ม
๗. ครูชมเชยกลุ่มที่ผันได้ถูกต้องและคล่อง
๘. ครูให้นักเรียนทำบัตรกิจกรรม แล้วให้นักเรียนเปลี่ยนกันตรวจ ครู เน้น คุณธรรมความซื่อสัตย์ เป็นการทำงาน

สื่อ / แหล่งเรียนรู้

ลำดับที่	รายการสื่อ	กิจกรรมที่ใช้	แหล่งที่ได้มา
๑.	บัตรกิจกรรม/บัตรคำ/เพลง	เพิ่มเติมความชัดเจนในเนื้อหา	ครูจัดเตรียม
๒.	หนังสือเรียน ชุด ภาษาพาที ชั้น ป. ๒	นักเรียนดูภาพและฝีกอ่าน	ครูจัดหา
๓.	หนังสือแบบฝึกหัด ทักษะภาษา ชุด ภาษาเพื่อชีวิต ชั้น ป. ๒	นักเรียนฝึกทักษะทางภาษา	ครูและนักเรียนจัดหา
๔.	แบบบันทึกการสังเกตพฤติกรรม	สังเกตพฤติกรรมระหว่างเรียน	ครูจัดทำ
๕.	แบบบันทึกการสังเกตพฤติกรรม และผลงานระหว่างเรียน	สังเกตพฤติกรรม และผลงานระหว่างเรียน	ครูจัดทำ

การวัดผลประเมินผล

กิจกรรม-พฤติกรรมที่ประเมิน	เครื่องมือที่ใช้ในการประเมิน	วิธีการประเมิน	เกณฑ์การประเมิน
๑. สังเกตพฤติกรรม	แบบประเมินพฤติกรรม	สังเกตรายบุคคล	ร้อยละ ๗๐ ขึ้นไป
๒. ประเมินพฤติกรรมและผลงานระหว่างเรียน	แบบบันทึกการสังเกตพฤติกรรม และผลงานระหว่างเรียน	สังเกตพฤติกรรม และผลงานระหว่างเรียน	ร้อยละ ๗๐ ขึ้นไป
๓. การตอบคำถาม	บัตรกิจกรรม	ตรวจคำตอบ	ร้อยละ ๗๐ ขึ้นไป
๔. ฟังเสียง	แบบประเมินพฤติกรรม	สังเกตรายบุคคล	ร้อยละ ๗๐ ขึ้นไป

กิจกรรมเสนอแนะ

.....

.....

.....

.....

## บัตรกิจกรรมที่ ๑

คำชี้แจง นักเรียนฝึกผันวรรณยุกต์และบอกเสียงวรรณยุกต์  
ให้คล่อง ครูบอกคำให้เขียนตามคำบอก ๑๐ คำ

หนา หน้า หน้า

หมอ หม่อ หมื้อ

หมู หมู่ หมู้

หลา หล่า หล้า

หมี หมี หมี

เหงา เหง่า เหง้า

โหล โหล โหล

น้อยหน้า เสือโหล หมื้อข้าว หมอฝัน

รากเหง้า หน้าด้าน เลี้ยงหมู ความเหงา

หมูบ้าน หมีดำ

## บัตรกิจกรรมที่ ๒

คำชี้แจง อ่านคำที่ผันเสียงวรรณยุกต์ในวงเล็บ แล้วเลือกคำ  
มาเติมในช่องว่างให้ได้ใจความ

- ๑) ภูเขาและน้ำใสไปดู ..... ที่สวนสัตว์ (หมี หมี หมี)
- ๒) แม่หุงข้าวใน ..... (หม้อ หม้อ หม้อ)
- ๓) เด็ก ๆ ต้องขยัน ..... ศึกษา (หมั่น หมั่น หมั่น)
- ๔) เด็ก ๆ กำลังรับประทาน..... (น้อยหน้า น้อยหน้า  
น้อยหน้า)
- ๕) คุณแม่สวมเสื้อตัว..... (ไหม ไหม ไหม)
- ๖) ภูมามีหน้าตา ..... เหลา (หลอ หล่อ หล่อ)

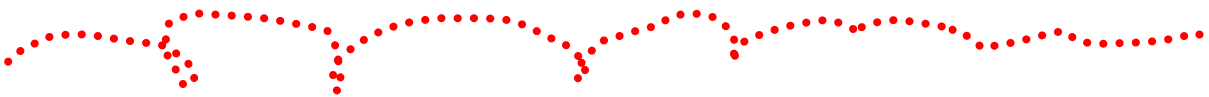

## แผนการจัดการเรียนรู้ที่ ๖.๑๑

กลุ่มสาระการเรียนรู้ภาษาไทย  
ชื่อหน่วยการเรียนรู้ที่ ๖ มีน้ำใจ  
เรื่อง คิดเขียนเรียนประโยค

ชั้นประถมศึกษาปีที่ ๒  
เวลา ๑๕ ชั่วโมง  
เวลา ๑ ชั่วโมง

---

### สาระที่ ๒ การเขียน

มาตรฐาน ท ๒.๑ ใช้กระบวนการเขียนเขียนสื่อสาร เขียนเรียงความ ย่อความ และเขียนเรื่องราวในรูปแบบต่างๆ เขียนรายงานข้อมูลสารสนเทศและรายงานการศึกษาค้นคว้าอย่างมีประสิทธิภาพ

### สาระที่ ๔ หลักการใช้ภาษาไทย

มาตรฐาน ท ๔.๑ เข้าใจธรรมชาติของภาษาและหลักภาษาไทย การเปลี่ยนแปลงของภาษาและพลังของภาษา ภูมิปัญญาทางภาษา และรักษาภาษาไทยไว้เป็นสมบัติของชาติ

### ตัวชี้วัด

- ท ๒.๑ ป. ๒/๑ กัดลายมือตัวบรรจงเต็มบรรทัด
- ท ๒.๑ ป. ๒/๒ เขียนเรื่องสั้นๆ เกี่ยวกับประสบการณ์
- ท ๒.๑ ป. ๒/๓ เขียนเรื่องสั้นๆ ตามจินตนาการ
- ท ๔.๑ ป. ๒/๓ เรียบเรียงคำเป็นประโยคได้ตรงตามเจตนาของการสื่อสาร

### สาระสำคัญ

การอ่านออกเสียงจะช่วยให้เราารู้ได้ว่าเราสามารถออกเสียงคำและประโยคที่อ่านถูกต้องหรือไม่ เพื่อจะได้ปรับปรุงการอ่านให้ดีขึ้น

### สมรรถนะสำคัญของผู้เรียน

๑. ความสามารถในการสื่อสาร
- ๒ . ความสามารถในการคิด
๓. ความสามารถในการแก้ปัญหา
- ๔ . ความสามารถในการใช้ทักษะชีวิต

### คุณลักษณะอันพึงประสงค์

๑. ซื่อสัตย์สุจริต

๒. มีวินัย
๓. ใฝ่เรียนรู้
๔. มุ่งมั่นในการทำงาน
๕. รักความเป็นไทย

#### จุดประสงค์การเรียนรู้

๑. อ่านออกเสียงประโยคในบทเรียนได้ชัดเจน P
๒. บอกความหมายของประโยคคำ และข้อความที่อ่าน K
๓. กัดลายมือได้สวยงาม ถูกต้อง เป็นระเบียบ P
๔. มีมารยาทและนิสัยรักเขียน A

#### กิจกรรมการเรียนรู้

๑. ครูให้นักเรียนอ่านแถบประโยค ที่ครูจัดเตรียม นักเรียนอ่านพร้อมกัน
๒. ครูนำนักเรียนฝึกอ่านประโยคจากหนังสือภาษาพาที หน้า ๕๘ ตามครู จนอ่านได้คล่อง
๓. นักเรียนจับคู่กันฝึกอ่านประโยค ( เปลี่ยนคู่ใหม่ ) คำจากหนังสือภาษาพาที จนคล่อง โดยให้เพื่อนได้บอกถ้าอ่านไม่ถูก
๔. นักเรียนฝึกอ่านประโยคตามบัตรกิจกรรมที่ ๑ อ่านรายบุคคลและเป็นคู่จนคล่อง
๕. ครูและนักเรียนร่วมกันอภิปรายถึงลักษณะของประโยค
๖. ให้นักเรียนฝึกแต่งประโยค ตามบัตรกิจกรรมที่ ๒ เป็นรายบุคคล
๗. ครูตรวจและชมเชยคนที่ทำได้ดี



สื่อ / แหล่งเรียนรู้

ลำดับที่	รายการสื่อ	กิจกรรมที่ใช้	แหล่งที่ได้มา
๑.	บัตรกิจกรรม/บัตรคำ	เพิ่มเติมความชัดเจนในเนื้อหา	ครูจัดเตรียม
๒.	หนังสือเรียน ชุด ภาษาพาที ชั้น ป. ๒	นักเรียนดูภาพและฝีกอ่าน	ครูจัดหา
๓.	หนังสือแบบฝึกหัด ทักษะภาษา ชุด ภาษาเพื่อชีวิต ชั้น ป. ๒	นักเรียนฝึกทักษะทางภาษา	ครูและนักเรียน จัดหา
๔.	แบบบันทึกการสังเกตพฤติกรรม	สังเกตพฤติกรรมระหว่างเรียน	ครูจัดทำ
๕.	แบบบันทึกการสังเกตพฤติกรรม และผลงานระหว่างเรียน	สังเกตพฤติกรรม และผลงาน ระหว่างเรียน	ครูจัดทำ

การวัดผลประเมินผล

กิจกรรม-พฤติกรรมที่ ประเมิน	เครื่องมือที่ใช้ในการประเมิน	วิธีการประเมิน	เกณฑ์การประเมิน
๑. สังเกตพฤติกรรม	แบบประเมินพฤติกรรม	สังเกตรายบุคคล	ร้อยละ ๗๐ ขึ้นไป
๒. ประเมินพฤติกรรมและ ผลงานระหว่างเรียน	แบบบันทึกการสังเกต พฤติกรรม และผลงาน ระหว่างเรียน	สังเกตพฤติกรรม และผลงานระหว่าง เรียน	ร้อยละ ๗๐ ขึ้นไป
๓. การเขียนเรื่อง	บัตรกิจกรรม	ตรวจคำตอบ	ร้อยละ ๗๐ ขึ้นไป
๔. การคัดลายมือ	แบบประเมินพฤติกรรม	สังเกตรายบุคคล	ร้อยละ ๗๐ ขึ้นไป

กิจกรรมเสนอแนะ

.....

.....

.....

.....

## บัตริยกรรมที่ ๑

คำชี้แจง ให้นักเรียนฝึกอ่านประโยค หลากๆรอบให้คล่อง

### ฝึกอ่านประโยค

พี่ ๆ พาน้อง ๆ ไปเที่ยว

ฮิปโปในสวนสัตว์นอนแช่น้ำ

จระเข้นอนฝังแคคบนลานหิน

ภูผาและน้ำใสช่วยกันเก็บขยะ

เราทุกคนควรมีน้ำใจช่วยเหลือกันและกัน

## บัตรกิจกรรมที่ ๒

คำชี้แจง เลือกคำในวงเล็บเติมประโยคให้ได้ใจความ  
และคัดตัวบรรจงเต็มบรรทัด

ฮิปโปโปแตมัส หมีดำ ลิง เสือ จระเข้  
สวนสัตว์ ยีราฟ ชะนี นกขุนทอง เที๊ว



๑.

.....  
\_\_\_\_\_

๒.

.....  
\_\_\_\_\_

๓.

.....  
\_\_\_\_\_

๔.

.....  
\_\_\_\_\_

แผนการจัดการเรียนรู้ที่ ๖.๑๒

กลุ่มสาระการเรียนรู้ภาษาไทย	ชั้นประถมศึกษาปีที่ ๒
ชื่อหน่วยการเรียนรู้ที่ ๖ มีน้ำใจ	เวลา ๑๕ ชั่วโมง
เรื่อง อ่านคล่องร้องเล่น	เวลา ๑ ชั่วโมง

---

สาระที่ ๑ การอ่าน

มาตรฐาน ท ๑.๑ ใช้กระบวนการอ่านสร้างความรู้และความคิดเพื่อนำไปใช้ตัดสินใจ แก้ปัญหาในการดำเนินชีวิต และมีนิสัยรักการอ่าน

สาระที่ ๔ หลักการใช้ภาษาไทย

มาตรฐาน ท ๔.๑ เข้าใจธรรมชาติของภาษาและหลักภาษาไทย การเปลี่ยนแปลงของภาษา และพลังของภาษา ภูมิปัญญาทางภาษา และรักษาภาษาไทยไว้เป็นสมบัติของชาติ

สาระที่ ๕ วรรณคดีและวรรณกรรม

มาตรฐาน ท ๕.๑ เข้าใจและแสดงความคิดเห็น วิเคราะห์วรรณคดีและวรรณกรรมไทย อย่างเห็นคุณค่าและนำมาประยุกต์ใช้ในชีวิตจริง

ตัวชี้วัด

- ท ๑.๑ ป. ๒/๑ อ่านออกเสียงคำ คำคล้องจอง ข้อความ และบทร้อยกรองง่ายๆ ได้ถูกต้อง
- ท ๑.๑ ป. ๒/๘ มีมารยาทในการอ่าน
- ท ๔.๑ ป. ๒/๔ บอกลักษณะคำคล้องจอง
- ท ๕.๑ป. ๒/๒ ร้องบทรื่องเล่นสำหรับเด็กในท้องถิ่น

สาระสำคัญ

การอ่านคำและร้องเพลง “เย็นเย็น” เป็นการฝึกประสบการณ์ทางภาษา ทั้งทำให้เกิดความสนุกสนานในการเรียน

สมรรถนะสำคัญของผู้เรียน

- ๑. ความสามารถในการสื่อสาร
- ๒ . ความสามารถในการคิด
- ๑. ความสามารถในการแก้ปัญหา

๔ . ความสามารถในการใช้ทักษะชีวิต

**คุณลักษณะอันพึงประสงค์**

๑. ซื่อสัตย์สุจริต
๒. มีวินัย
๓. ใฝ่เรียนรู้
๔. มุ่งมั่นในการทำงาน
๕. รักความเป็นไทย

**จุดประสงค์การเรียนรู้**

๑. อ่านออกเสียงคำและร้องเพลงในบทเรียน ได้ชัดเจน P
๒. ตอบคำถามได้ถูกต้อง K
๓. สามารถสะกดคำในบทเรียนได้ K
๔. สามารถเขียนคำในบทเพลง ได้ถูกต้อง P
๕. มีมารยาทในการอ่าน A

**กิจกรรมการเรียนรู้**

๑. ครูให้นักเรียนร้องเพลง กู้ไก่ ที่ร้องเรียนมาแล้ว พร้อมปรบมือเป็นจังหวะ
๒. นักเรียนทุกคนทำท่าทางประกอบเพลง
๓. ครูคิดแผนภูมิบนกระดานดำ “บทอ่านคล้อง ร้องเล่น” และนำนักเรียนอ่าน สัก ๓ รอบ
๔. นักเรียนฝึกอ่านออกเสียง ใน “บทอ่านคล้อง ร้องเล่น” ในหนังสือภาษาพาที หน้า ๕๕
๕. ให้นักเรียนแข่งขันกันอ่านออกเสียง บทเพลง “ช่วยกัน”
๖. ครูร้องเพลง หรือเปิด ซีดี เพลง “ช่วยกัน” ให้นักเรียนฟังและร้องตามจนคล้อง และฝึกทำท่าทางประกอบเพลงให้เหมาะสม สวยงาม
๗. นักเรียนฝึกเขียนข้อความในแผนภูมิ โดยหาคำมาเติมในช่องว่างให้ถูกต้องลงในบัตรกิจกรรมใครเขียนเสร็จก่อนและถูกต้องเป็นผู้ชนะ
๘. นักเรียนแต่ละคนอ่านข้อความในแผนภูมิและคัดบทเพลงลงสมุด

สื่อ / แหล่งเรียนรู้

ลำดับที่	รายการสื่อ	กิจกรรมที่ใช้	แหล่งที่ได้มา
๑.	บัตรกิจกรรม/บัตรคำ/เพลง	เพิ่มเติมความชัดเจนในเนื้อหา	ครูจัดเตรียม
๒.	หนังสือเรียน ชุด ภาษาพาที ชั้น ป. ๒	นักเรียนดูภาพและฝีกอ่าน	ครูจัดหา
๓.	หนังสือแบบฝึกหัด ทักษะภาษา ชุด ภาษาเพื่อชีวิต ชั้น ป. ๒	นักเรียนฝึกทักษะทางภาษา	ครูและนักเรียน จัดหา
๔.	แบบบันทึกการสังเกตพฤติกรรม	สังเกตพฤติกรรมระหว่างเรียน	ครูจัดทำ
๕.	แบบบันทึกการสังเกตพฤติกรรม และผลงานระหว่างเรียน	สังเกตพฤติกรรม และผลงาน ระหว่างเรียน	ครูจัดทำ

การวัดผลประเมินผล

กิจกรรม-พฤติกรรมที่ ประเมิน	เครื่องมือที่ใช้ในการประเมิน	วิธีการประเมิน	เกณฑ์การประเมิน
๑. สังเกตพฤติกรรม	แบบประเมินพฤติกรรม	สังเกตรายบุคคล	ร้อยละ ๗๐ ขึ้นไป
๒. ประเมินพฤติกรรมและ ผลงานระหว่างเรียน	แบบบันทึกการสังเกต พฤติกรรม และผลงาน ระหว่างเรียน	สังเกตพฤติกรรม และผลงานระหว่าง เรียน	ร้อยละ ๗๐ ขึ้นไป
๓. การเขียนเรื่อง	บัตรกิจกรรม	ตรวจคำตอบ	ร้อยละ ๗๐ ขึ้นไป
๔. การคัดลายมือ	แบบประเมินพฤติกรรม	สังเกตรายบุคคล	ร้อยละ ๗๐ ขึ้นไป

กิจกรรมเสนอแนะ

.....

.....

.....

.....

## บัตรกิจกรรมที่ ๑

คำชี้แจง ให้นักเรียนฝึกอ่านบทเพลง และฝึกร้อง หลายๆ  
รอบให้คล่อง

### ช่วยกัน

ถ้าคนเรามีน้ำใจ มีอะไรช่วยเหลือกัน

รู้จักให้รู้แบ่งปัน ล้วนผูกพันด้วยไมตรี

ต่างดูแลความสะอาด ช่วยเก็บกวาดไปทุกที่

มองทางไหนดูสวยดี บ้านเมืองนี้เป็นของเรา

## บัตรกิจกรรมที่ ๒

คำชี้แจง ให้นักเรียนคัดคำตามประโยคด้วยตัวบรรจงเต็ม  
บรรทัด

ถ้าคนเรามีน้ำใจ มีอะไรช่วยเหลือกัน

.....  
\_\_\_\_\_

รู้จักให้รู้แบ่งปัน ถ้วนผูกพันด้วยไมตรี

.....  
\_\_\_\_\_

ต่างดูแลความสะอาด ช่วยเก็บกวาดไปทุกที่

.....  
\_\_\_\_\_

มองทางไหนคุณสวยดี บ้านเมืองนี้เป็นของเรา

.....  
\_\_\_\_\_



แผนการจัดการเรียนรู้ที่ ๖.๑๓

กลุ่มสาระการเรียนรู้ภาษาไทย  
ชื่อหน่วยการเรียนรู้ที่ ๖ มีน้ำใจ  
เรื่อง ร่วมร้องร่วมเล่น

ชั้นประถมศึกษาปีที่ ๒  
เวลา ๑๕ ชั่วโมง  
เวลา ๑ ชั่วโมง

---

สาระที่ ๑ การอ่าน

มาตรฐาน ท ๑.๑ ใช้กระบวนการอ่านสร้างความรู้และความคิดเพื่อนำไปใช้ตัดสินใจ แก้ปัญหาในการดำเนินชีวิต และมีนิสัยรักการอ่าน

สาระที่ ๔ หลักการใช้ภาษาไทย

มาตรฐาน ท ๔.๑ เข้าใจธรรมชาติของภาษาและหลักภาษาไทย การเปลี่ยนแปลงของภาษา และพลังของภาษา ภูมิปัญญาทางภาษา และรักษาภาษาไทยไว้เป็นสมบัติของชาติ

สาระที่ ๕ วรรณคดีและวรรณกรรม

มาตรฐาน ท ๕.๑ เข้าใจและแสดงความคิดเห็น วิเคราะห์วรรณคดีและวรรณกรรมไทย อย่างเห็นคุณค่าและนำมาประยุกต์ใช้ในชีวิตจริง

ตัวชี้วัด

- ท ๑.๑ ป. ๒/๑ อ่านออกเสียงคำ คำคล้องจอง ข้อความ และบทร้อยกรองง่ายๆ ได้ถูกต้อง
- ท ๑.๑ ป. ๒/๘ มีมารยาทในการอ่าน
- ท ๔.๑ ป. ๒/๔ บอกลักษณะคำคล้องจอง
- ท ๕.๑ ป. ๒/๒ ร้องบทร่ำร้องเล่นสำหรับเด็กในท้องถิ่น

สาระสำคัญ

การอ่านคำและร้องเพลง เป็นการฝึกประสบการณ์ทางภาษา ทั้งทำให้เกิดความสนุกสนานในการเรียน

สมรรถนะสำคัญของผู้เรียน

- ๑. ความสามารถในการสื่อสาร
- ๒ . ความสามารถในการคิด

๑. ความสามารถในการแก้ปัญหา
- ๔ . ความสามารถในการใช้ทักษะชีวิต

### คุณลักษณะอันพึงประสงค์

๑. ซื่อสัตย์สุจริต
๒. มีวินัย
๓. ใฝ่เรียนรู้
๔. มุ่งมั่นในการทำงาน
๕. รักความเป็นไทย

### จุดประสงค์การเรียนรู้

๑. อ่านออกเสียงคำและร้องเพลงในบทเรียนได้ชัดเจน P
๒. ตอบคำถามได้ถูกต้อง K
๓. สามารถเขียนคำในบทเพลง ได้ถูกต้อง K
๔. มีมารยาทในการอ่าน A

### กิจกรรมการเรียนรู้

๑. ครูให้นักเรียนร้องเพลง อ่านคล่องร้องเล่น“ ช่วยกัน” ที่เคยเรียนมาแล้ว พร้อมปรบมือเป็นจังหวะ
๒. นักเรียนทุกคนทำท่าทางประกอบเพลง
๓. ครูคิดแผนภูมิบนกระดานดำ ร้องพร้อมเล่น ร้องเพลง “ เด็กดีมีน้ำใจ” และนำนักเรียนร้องเพลงจนร้องได้
๔. นักเรียนฝึกอ่านออกเสียง ใน “ เด็กดีมีน้ำใจ” ในหนังสือภาษาพาที หน้า ๑๐๐
๕. ให้นักเรียนแข่งขันกันอ่านออกเสียง บทเพลง “ เด็กดีมีน้ำใจ” ครูถามคำดังนี้  
คำที่มีสระโอะ ลครูป  
คำที่มีแม่สะกดแม่ก ก แม่กค แม่กง แม่กน แม่กม แม่เกย
๖. นักเรียนฝึกเขียนข้อความในแผนภูมิ โดยหาคำมาเติมในช่องว่างให้ถูกต้องลงในบัตรกิจกรรม  
ใครเขียนเสร็จก่อนและถูกต้องเป็นผู้ชนะ
๗. นักเรียนแต่ละคนอ่านข้อความในแผนภูมิในบัตรกิจกรรมที่ ๒ และคัดบทเพลงลงสมุด

สื่อ / แหล่งเรียนรู้

ลำดับที่	รายการสื่อ	กิจกรรมที่ใช้	แหล่งที่ได้มา
๑.	บัตรกิจกรรม/บัตรคำ/เพลง	เพิ่มเติมความชัดเจนในเนื้อหา	ครูจัดเตรียม
๒.	หนังสือเรียน ชุด ภาษาพาที ชั้น ป. ๒	นักเรียนดูภาพและฝีกอ่าน	ครูจัดหา
๓.	หนังสือแบบฝึกหัด ทักษะภาษา ชุด ภาษาเพื่อชีวิต ชั้น ป. ๒	นักเรียนฝึกทักษะทางภาษา	ครูและนักเรียน จัดหา
๔.	แบบบันทึกการสังเกตพฤติกรรม	สังเกตพฤติกรรมระหว่างเรียน	ครูจัดทำ
๕.	แบบบันทึกการสังเกตพฤติกรรม และผลงานระหว่างเรียน	สังเกตพฤติกรรม และผลงานระหว่างเรียน	ครูจัดทำ

การวัดผลประเมินผล

กิจกรรม-พฤติกรรมที่ ประเมิน	เครื่องมือที่ใช้ในการประเมิน	วิธีการประเมิน	เกณฑ์การประเมิน
๑. สังเกตพฤติกรรม	แบบประเมินพฤติกรรม	สังเกตรายบุคคล	ร้อยละ ๗๐ ขึ้นไป
๒. ประเมินพฤติกรรมและ ผลงานระหว่างเรียน	แบบบันทึกการสังเกต พฤติกรรม และผลงานระหว่างเรียน	สังเกตพฤติกรรม และผลงานระหว่างเรียน	ร้อยละ ๗๐ ขึ้นไป
๓. คัดลายมือ	บัตรกิจกรรม	ตรวจคำตอบ	ร้อยละ ๗๐ ขึ้นไป

กิจกรรมเสนอแนะ

.....

.....

.....

.....

## บัตรกิจกรรมที่ ๑

คำชี้แจง นักเรียนร้องเพลง เด็กดีมีน้ำใจ พร้อมทำท่า  
ประกอบจังหวะ

เด็กดีมีน้ำใจ

ทำนอง เพลงแคนลำโขง

เด็กดีมีน้ำใจ ไปไหนใครก็ชม

ช่วยงานใจร้อนรมย์ ต่างระดมร่วมมือปล้น

ยากเพียงไหน ร่วมใจช่วยกัน

เธอและฉันมุ่งทำสิ่งดี (ซ้ำ)

## บัตรกิจกรรมที่ ๒

คำชี้แจง ให้นักเรียนคัดลายมือตัวบรรจงเต็มบรรทัด

เด็กดีมีน้ำใจ ไปหนใดใครก็ชม

---

---

ช่วยงานใจร้อนรมย์ ต่างระดมร่วมมือปล้น

---

---

ยากเพียงไหน ร่วมใจช่วยกัน

---

---

เธอและฉันมุ่งทำสิ่งดี (ซ้ำ)

---

---

## แผนการจัดการเรียนรู้ที่ ๖.๑๕

กลุ่มสาระการเรียนรู้ภาษาไทย  
ชื่อหน่วยการเรียนรู้ที่ ๖ มีน้ำใจ  
เรื่อง ทรูป้องกันความรู้อ

ชั้นประถมศึกษาปีที่ ๒  
เวลา ๑๕ ชั่วโมง  
เวลา ๑ ชั่วโมง

### สาระที่ ๑ การอ่าน

มาตรฐาน ท ๑.๑ ใช้กระบวนการอ่านสร้างความรู้และความคิดเพื่อนำไปใช้ตัดสินใจ แก้ปัญหาในการดำเนินชีวิต และมีนิสัยรักการอ่าน

### สาระที่ ๔ หลักการใช้ภาษาไทย

มาตรฐาน ท ๔.๑ เข้าใจธรรมชาติของภาษาและหลักภาษาไทย การเปลี่ยนแปลงของภาษาและพลังของภาษา ภูมิปัญญาทางภาษา และรักษาภาษาไทยไว้เป็นสมบัติของชาติ

### สาระที่ ๕ วรรณคดีและวรรณกรรม

มาตรฐาน ท ๕.๑ เข้าใจและแสดงความคิดเห็น วิเคราะห์วรรณคดีและวรรณกรรมไทยอย่างเห็นคุณค่าและนำมาประยุกต์ใช้ในชีวิตจริง

### ตัวชี้วัด

- ท ๑.๑ ป. ๒/๔ ระบุใจความสำคัญและรายละเอียดจากเรื่องที่อ่าน
- ท ๑.๑ ป. ๒/๕ แสดงความคิดเห็นและคาดคะเนเหตุการณ์จากเรื่องที่อ่าน
- ท ๔.๑ ป. ๒/๕ เลือกใช้ภาษาไทยมาตรฐานและ ภาษากันได้เหมาะสมกับกาลเทศะ
- ท ๕.๑ ป. ๒/๑ ระบุข้อคิดที่ได้จากการอ่านหรือ การฟังวรรณกรรมสำหรับเด็ก เพื่อนำไปใช้ใน ชีวิตประจำวัน
- ท ๕.๑ป. ๒/๓ ท่องจำบทอาขยานตามที่กำหนด และบทร้อยกรองที่มีคุณค่าตามความสนใจ

### สาระสำคัญ

การสรุปเรื่องโดยใช้ทักษะการฟัง การดู การพูด การอ่านการเขียน จะช่วยให้ให้นักเรียน มีความรู้และสามารถนำความรู้ที่ได้รับไปใช้ใน ชีวิตประจำวัน และเกิดนิสัยรักการอ่านตามมาได้

### สมรรถนะสำคัญของผู้เรียน

๑. ความสามารถในการสื่อสาร
- ๒ . ความสามารถในการคิด
๓. ความสามารถในการแก้ปัญหา

๔ . ความสามารถในการใช้ทักษะชีวิต

**คุณลักษณะอันพึงประสงค์**

๑. ซื่อสัตย์สุจริต
๒. มีวินัย
๓. ใฝ่เรียนรู้
๔. มุ่งมั่นในการทำงาน
๕. รักความเป็นไทย

**จุดประสงค์การเรียนรู้**

๑. อ่านและเขียนแสดงความคิดเห็นและคาดคะเนเหตุการณ์จากเรื่องที่อ่าน P
๒. บอกความหมายของคำ และข้อความที่อ่านได้ K
๓. ตอบคำถามเกี่ยวกับเรื่องที่อ่าน K
๔. เขียนสะกดคำได้ถูกต้อง K
๕. ท่องจำบทอาขยานตามได้ A

**กิจกรรมการเรียนรู้**

๑. ครูให้นักเรียนร้องเพลง มีน้ำใจ และทำท่าทางประกอบ
๒. นักเรียนเข้ากลุ่มเดิม ๑๐ กลุ่มจากช่วงโม่งที่แล้ว กลุ่มละ ๕ ชื่อ แล้วทำกิจกรรม ดังนี้
  - ตั้งและตอบคำถามจากเรื่องที่อ่าน ๕ ข้อ
  - บอกความหมายของคำ
๓. นักเรียนส่งตัวแทนกลุ่มนำเสนอการตั้งและตอบคำถาม
  - ๔. ครูนำบัตรคำจากเรื่องแจกให้นักเรียน เมื่อครูอ่านคำใดให้นักเรียนที่มีบัตรคำออกมายืนหน้าชั้น แล้วอ่านออกเสียงให้เพื่อนฟัง พร้อมบอกความหมายของคำด้วย
  - ๕. ถ้าอ่านไม่ออกให้ครูอ่านให้ฟังนักเรียนอ่านตาม
  - ๖. ให้นักเรียนวาดภาพประกอบ เรื่อง มีน้ำใจ เป็นภาพการแสดงของสัตว์และระบายสีให้สวยงาม ทำลงในบัตรกิจกรรม
  - ๗. นักเรียนรวบรวมผลงานส่งครู ครูมอบหมายให้นักเรียนท่องจำบทอาขยานแล้วนัดหมายสอบอ่านนอกเวลา
  - ๘. นักเรียนทดสอบหลังเรียน

สื่อ / แหล่งเรียนรู้

ลำดับที่	รายการสื่อ	กิจกรรมที่ใช้	แหล่งที่ได้มา
๑.	บัตรกิจกรรม/บัตรคำ	เพิ่มเติมความชัดเจนในเนื้อหา	ครูจัดเตรียม
๒.	หนังสือเรียน ชุด ภาษาพาที ชั้น ป. ๒	นักเรียนดูภาพและฝีกอ่าน	ครูจัดหา
๓.	หนังสือแบบฝึกหัด ทักษะภาษา ชุด ภาษาเพื่อชีวิต ชั้น ป. ๒	นักเรียนฝึกทักษะทางภาษา	ครูและนักเรียนจัดหา
๔.	แบบบันทึกการสังเกตพฤติกรรม	สังเกตพฤติกรรมระหว่างเรียน	ครูจัดทำ
๕.	แบบบันทึกการสังเกตพฤติกรรม และผลงานระหว่างเรียน	สังเกตพฤติกรรม และผลงานระหว่างเรียน	ครูจัดทำ

การวัดผลประเมินผล

กิจกรรม-พฤติกรรมที่ประเมิน	เครื่องมือที่ใช้ในการประเมิน	วิธีการประเมิน	เกณฑ์การประเมิน
๑. สังเกตพฤติกรรม	แบบประเมินพฤติกรรม	สังเกตรายบุคคล	ร้อยละ ๗๐ ขึ้นไป
๒. ประเมินพฤติกรรมและผลงานระหว่างเรียน	แบบบันทึกการสังเกตพฤติกรรม และผลงานระหว่างเรียน	สังเกตพฤติกรรม และผลงานระหว่างเรียน	ร้อยละ ๗๐ ขึ้นไป
๓. ตอบคำถาม	บัตรกิจกรรม	ตรวจคำตอบ	ร้อยละ ๗๐ ขึ้นไป
๔. วาดภาพและเขียนเรื่อง	บัตรกิจกรรม	ประเมิน	ร้อยละ ๗๐ ขึ้นไป

กิจกรรมเสนอแนะ

.....

.....

.....

.....



## บัตรกิจกรรมที่ ๑

คำชี้แจง ให้นักเรียนวาดภาพประกอบ เรื่อง มีน้ำใจ แล้ว  
เขียนบรรยายภาพประกอบเพียงสั้นๆ



.....  
.....  
.....  
.....  
.....  
.....  
.....  
.....

## บัตริยกรรมที่ ๒

คำชี้แจง ให้นักเรียนสรุปเรื่อง มีน้ำใจเล่าเหตุการณ์จากภาพ  
ตามความคิดของนักเรียน

.....  
.....

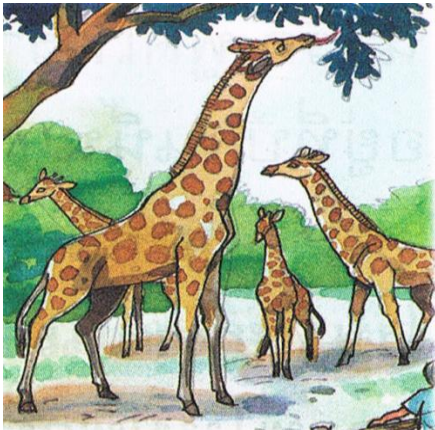
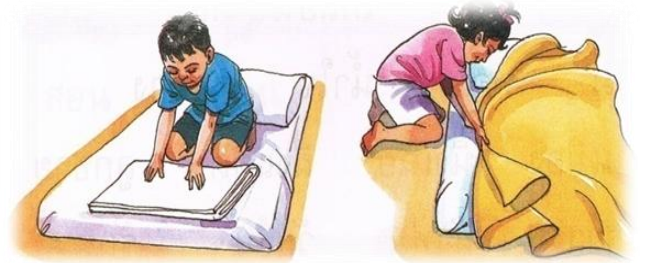

.....  
.....

.....  
.....

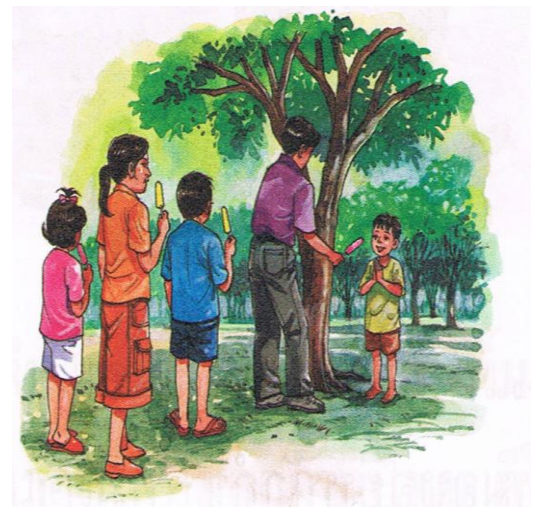

แบบทดสอบก่อนการเรียน-หลังเรียน  
หน่วยที่ ๖ เรื่อง มีน้ำใจ

คำชี้แจง ให้นักเรียนเลือกคำตอบที่ถูกต้องเพียงข้อเดียว

๑. จากเรื่อง ภูผาและน้ำใสไม่นิ่งเฉย มีความหมายว่าอย่างไร
  - ก. เล่นกันทั้งวัน
  - ข. ช่วยทำงานบ้าน
  - ค. ทำการบ้านกันทั้งวัน
๒. ภูผาและน้ำใสควรเอาแบบอย่างมากที่สุดในเรื่องใด
  - ก. ช่วยทำอาหารทุกอย่าง
  - ข. ตื่นแล้วช่วยกันเก็บที่นอน
  - ค. ช่วยทำงานบ้านทุกอย่างเท่าที่ทำได้
๓. เด็กๆ ไม่ควร ทำในเรื่องใดมากที่สุด
  - ก. พูดเสียงดัง
  - ข. การพูดจาหยาบคาย
  - ค. การแย่งขนมกัน
๔. พี่หมอกสอนภูผากับน้ำใสในเรื่องใด
  - ก. การทำตัวให้มีมารยาท
  - ข. ไม่ควรส่งเสียงดังรบกวนผู้อื่น
  - ค. การไม่สมควรวิ่งเล่นในสวนสาธารณะ
๕. คำที่เขียนด้วย “สระ โอะ” ข้อใดถูกต้อง
  - ก. คม
  - ข. โสค
  - ค. โจม

๖. “คุณป้ากำลังนอน.....ส่งเสียงคัง” เติมคำในข้อใดจึงจะได้ประโยคสมบูรณ์

ก. อยู่

ข. อย่า

ค. อยาก

๗. ข้อใดมีพยัญชนะต้นเป็น ห นำ

ก. สหาย

ข. รหัส

ค. หลาย

๘. ข้อใดอ่านไม่ถูกต้อง

ก. หลุด อ่าน หอ-ลอ-อุ-คอ

ข. หลาย อ่าน หอ-ลอ-อา-ยอ

ค. หยาบ อ่าน หอ-อา-บอ

๙. ข้อใดอ่านไม่ถูกต้อง

ก. ลด อ่าน ลอ-โอะ-คอ

ข. ลด อ่าน ลอ-ออ-คอ

ค. ลด อ่าน ลอ-อะ-คอ

๑๐. “ถ้าคนเรามี..... มีอะไร.....กัน” เติมคำคล้องจองให้เหมาะสม

ก. อภัย ,ช่วยเหลือ

ข. จิตใจ,ซักถาม

ค. น้ำใจ,ช่วยเหลือ



**แบบประเมินพฤติกรรมและผลงานระหว่างเรียน**

**ความหมาย**

- ๑. ตั้งใจ หมายถึง ความมานะ อดทนทำงานจนเสร็จ ( A )
- ๒. ความร่วมมือ หมายถึง สมาชิกในกลุ่มให้ความร่วมมือทำงานจนเสร็จ ( A )
- ๓. ความมีวินัย หมายถึง ผลงาน หรือการทำงานเป็นระบบระเบียบเรียบร้อย สะอาด สวยงาม และได้เนื้อหาครบถ้วน ทันหรือตรงต่อเวลา ( A,K )
- ๔. คุณภาพของผลงาน หมายถึง ผลงานเรียบร้อย สวยงาม เนื้อหาครบถ้วน ภาษาที่ใช้เหมาะสม (P – Product, K)
- ๕. การนำเสนอผลงาน หมายถึง การพูดอธิบายนำเสนอผลงานได้ตามลำดับ และเนื้อหาถูกต้อง ( P – Process, K )

**เกณฑ์การประเมิน**

- ๔ หมายถึง ทำได้ดีมาก ๓ หมายถึง ทำได้ดี
- ๒ หมายถึง ทำได้พอใช้ ๑ หมายถึง ควรปรับปรุง

เลขที่	ความตั้งใจ (๔)	ความร่วมมือ (๔)	ความมีวินัย (๔)	คุณภาพของ ผลงาน (๔)	การนำเสนอ ผลงาน (๔)	รวม (๒๐)

### แบบประเมินชิ้นงาน

#### รายชื่อสมาชิกกลุ่ม

- ๑.....เลขที่.....ชั้น.....  
๒.....เลขที่.....ชั้น.....  
๓.....เลขที่.....ชั้น.....  
๔.....เลขที่.....ชั้น.....  
๕.....เลขที่.....ชั้น.....  
๖.....เลขที่.....ชั้น.....

ชิ้นงานเรื่อง.....

เกณฑ์การประเมิน	คะแนน					คะแนนที่ได้
	๑	๒	๓	๔	๕	
๑. รูปแบบถูกต้อง						
๒. จัดรูปแบบน่าสนใจ สวยงาม						
๓. ความครบถ้วนในเนื้อหาสาระที่เสนอ						
๔. การใช้คำเหมาะสม						
๕. การสะกดคำถูกต้อง						

ลงชื่อ

ผู้ประเมิน

( )

เกณฑ์การให้คะแนนกระบวนการทำงานกลุ่ม

ประเด็นการประเมิน	เกณฑ์การให้คะแนน / ระดับ		
	๓	๒	๑
๑. การกำหนด – เป้าหมายร่วมกัน	สมาชิกทุกคนมีส่วนร่วมในการกำหนดเป้าหมายการทำงานอย่างชัดเจน	สมาชิกส่วนใหญ่มีส่วนร่วมในการกำหนดเป้าหมายในการทำงาน	สมาชิกส่วนน้อยมีส่วนร่วมในการกำหนดเป้าหมายในการทำงาน
๒. การแบ่งหน้าที่ รับผิดชอบ	กระจายงานได้อย่างทั่วถึงและตรงตามความสามารถของสมาชิกทุกคน	กระจายงานได้ทั่วถึงแต่ไม่ตรงตามความสามารถของสมาชิก	กระจายงานไม่ทั่วถึง
๓. การปฏิบัติหน้าที่ ที่ได้รับมอบหมาย	ทำงานได้สำเร็จตามเป้าหมายที่ได้รับมอบหมายตามระยะเวลาที่กำหนด	ทำงานได้สำเร็จตามเป้าหมายแต่ช้ากว่าเวลาที่กำหนด	ทำงานไม่สำเร็จตามเป้าหมาย
๔. การประเมินและ ปรับปรุงผลงาน	สมาชิกทุกคนร่วมปรึกษาหารือ ติดตาม ตรวจสอบและปรับปรุงผลงานเป็นระยะ	สมาชิกบางส่วนมีส่วนร่วมปรึกษาหารือแต่ไม่ช่วยปรับปรุงผลงาน	สมาชิกบางส่วนไม่มีส่วนร่วมปรึกษาหารือและไม่ช่วยปรับปรุงผลงาน



แบบประเมินกระบวนการทำงานกลุ่ม

ที่	รายการประเมิน	คะแนน			ข้อคิดเห็น
		๓	๒	๑	
๑.	การกำหนดเป้าหมายร่วมกัน				
๒.	การแบ่งหน้าที่รับผิดชอบ				
๓.	การปฏิบัติตามหน้าที่ที่ได้รับมอบหมาย				
๔.	การประเมินและปรับปรุงผลงาน				
	รวม				

ลงชื่อ

ผู้ประเมิน

(

)

เกณฑ์การประเมิน

๑๑	- ๑๒	=	ดีมาก
	๘ - ๑๐	=	ดี
๕	- ๗	=	พอใช้
	๐ - ๔	=	ปรับปรุง

แบบประเมินการอ่านในใจ

ชื่อผู้ถูกประเมิน.....ชั้นประถมศึกษาปีที่ ๒.....เลขที่.....  
 โรงเรียน.....สำนักงานเขตพื้นที่การศึกษา.....เขต.....

ที่	รายการ	ผ่าน	ไม่ผ่าน	หมายเหตุ
๑	ไม่ชี้ตามตัวอักษรขณะอ่าน			
๒	ไม่ทำปากขมูบขมิบเวลาอ่าน			
๓	อ่านไม่ออกเสียง			
๔	ไม่ส่ายหน้าตามสายตาระหว่างอ่าน			
๕	เลือกอ่านในที่ที่มีแสงสว่างพอเหมาะ			
๖	วางหรือถือหนังสือห่างจากสายตาในระยะพอเหมาะ (ประมาณ ๑ ฟุต)			
๗	มีสมาธิในการอ่าน			
	สรุป			

**วิธีการ/เกณฑ์การประเมิน**

๑. สังเกตการอ่านในใจหลาย ๆ ครั้ง
๒. ตรวจสอบพฤติกรรมการอ่านเมื่อมีโอกาส
๓. ชักถามวิธีการอ่านที่ถูกต้องของนักเรียน ในขณะที่เรียนหรือตามเวลา และโอกาสอันควร

**แบบประเมินการอ่านออกเสียง**

ประเมินครั้งที่ ..... วันที่ ..... เดือน ..... พ.ศ. ....

คำชี้แจง      ครูประเมินพฤติกรรมของนักเรียนในการอ่านออกเสียง      และให้คะแนนลงในช่องที่ตรงกับพฤติกรรมของนักเรียน

เกณฑ์การประเมิน      ผู้ผ่านการประเมิน ต้องได้คะแนนรวมร้อยละ ๘๐ ขึ้นไป

เลขที่	ชื่อ-สกุล	การจับหนังสือ/พลิกหนังสือ /ทำทางในการอ่านถูกต้อง	อ่านถูกต้องตามอักขรวิธี	การเว้นวรรคตอนถูกต้อง	น้ำเสียงเหมาะสมกับเรื่องที่อ่าน	ไม่อ่านข้าม/อ่านเพิ่ม/ดูคำ	อ่านเสียงดังเหมาะสม	รวม	สรุปผล การประเมิน	
		๑	๑	๑	๑	๑	๑		๑๘	ผ่าน
๑										
๒										
๓										
๔										
๕										
๖										
๗										
๘										
๙										
๑๐										

ผู้ผ่านเกณฑ์การประเมิน

ต้องได้คะแนนตั้งแต่ ๑๔ คะแนน ขึ้นไป

ลงชื่อ.....ผู้ประเมิน

(.....)

รายละเอียดเกณฑ์การให้คะแนนแบบประเมินการอ่านออกเสียง (rubrics)

โรงเรียน .....ภาคเรียนที่ ..... ปีการศึกษา .....

ประเด็นการประเมิน	เกณฑ์การให้คะแนน		
	๓	๒	๑
๑. การจับหนังสือ/พลิกหนังสือ/ท่าทางในการอ่านถูกต้อง	ลักษณะท่าทาง การวาง และการจับหนังสือ ถูกต้อง	ลักษณะท่าทาง การวาง และการจับหนังสือไม่ถูกต้อง ๑ อย่าง	ลักษณะท่าทาง การวาง และการจับหนังสือไม่ถูกต้อง ๒ อย่างขึ้นไป
๒. อ่านถูกต้องตามอักขรวิธี	อ่านถูกต้องตามอักขรวิธี ออกเสียง ร ล และคำควบกล้ำ ร ล ว ชัดเจน	อ่านถูกต้องตามอักขรวิธี ออกเสียง ร ล และคำควบกล้ำ ร ล ว ชัดบ้างไม่ชัดบ้าง	อ่านไม่ถูกต้องตามอักขรวิธี ออกเสียง ร และคำควบกล้ำ ร ล ว ไม่ชัดเจนเลย
๓. การเว้นวรรคตอนถูกต้อง	อ่านเว้นวรรคตอนได้ถูกต้องตลอดทั้งเรื่อง ตั้งแต่ต้นจนจบเรื่อง	อ่านเว้นวรรคตอนผิดบ้างเป็นบางครั้ง	อ่านเว้นวรรคตอนผิดตลอดทั้งเรื่อง ตั้งแต่ต้นจนจบเรื่อง
๔. น้ำเสียงเหมาะสมกับเรื่องที่อ่าน	อ่านเสียงดังชัดเจน น้ำเสียงเหมาะสมกับเรื่องที่อ่าน	อ่านเสียงดังชัดเจน น้ำเสียงเหมาะสมบ้างเป็นบางครั้ง	อ่านเสียงไม่ชัดเจน น้ำเสียงไม่เหมาะสมกับเรื่องที่อ่านตลอดทั้งเรื่อง
๕. ไม่อ่านข้าม/อ่านเพิ่ม/ดูคำ	อ่านออกเสียงได้ถูกต้องชัดเจนทุกคำ ทุกข้อความ ทุกประโยค	อ่านออกเสียงได้ถูกต้องชัดเจนเป็นบางคำ มีการอ่านดูคำ เพิ่มคำและดูคำเป็นบางครั้ง	อ่านออกเสียงไม่ถูกต้องไม่ชัดเจน อ่านข้ามคำ อ่านเพิ่มคำและดูคำมาก
๖. อ่านเสียงดังเหมาะสม	อ่านเสียงดัง ชัดเจนได้ยินทั่วถึงกันทั้งห้อง เสียงดังสม่ำเสมอ	อ่านเสียงดังบ้างเป็นบางครั้ง เสียงไม่สม่ำเสมอ	อ่านเสียงเบา ได้ยินไม่ทั่วถึง

แบบประเมินการร้องเพลง

ประเมินครั้งที่ ..... วันที่ ..... เดือน ..... พ.ศ. ....

**คำชี้แจง** ครูประเมินพฤติกรรมของนักเรียนในการร่วมกิจกรรมกลุ่ม และให้คะแนนลงในช่องที่ตรงกับพฤติกรรมของนักเรียน

**เกณฑ์การประเมิน** ผู้ผ่านการประเมิน ต้องได้คะแนนรวมร้อยละ ๘๐ ขึ้นไป

เลขที่	ชื่อ-สกุล	ร้องได้ถูกต้อง	ร้องได้ถูกต้อง	ลงจังหวะวรรคตอนถูกต้อง	แสดงท่าทางประกอบถูกต้อง	แสดงท่าทางอิสระได้ดี	มีความสุขจากการร้องเพลง	รวม	สรุปผลการประเมิน	
		๑	๑	๑	๑	๑	๑		๑๖	ผ่าน
๑										
๒										
๓										
๔										
๕										
๖										
๗										
๘										
๙										
๑๐										

ผู้ผ่านเกณฑ์การประเมิน

ต้องได้คะแนนตั้งแต่ ๑๔ คะแนน ขึ้นไป

ลงชื่อ.....ผู้ประเมิน

(.....)

รายละเอียดเกณฑ์การให้คะแนนแบบประเมินการร้องเพลง (rubrics)

โรงเรียน .....ภาคเรียนที่ ..... ปีการศึกษา .....

ประเด็นการประเมิน	เกณฑ์การให้คะแนน		
	๓	๒	๑
๑. ร้องได้ถูกอักขระ	ร้องได้ถูกอักขระตั้งแต่ต้นจนจบ	ร้องได้ถูกอักขระเป็นส่วนใหญ่	ร้องได้ถูกอักขระเพียงเล็กน้อย
๒. ร้องได้ถูกทำนอง	ร้องได้ถูกทำนองตลอด	ร้องได้ถูกทำนองเป็นส่วนใหญ่	ร้องได้ถูกทำนองเพียงเล็กน้อย
๓. ลงจังหวะวรรคตอนถูกต้อง	ลงจังหวะวรรคตอนถูกต้องตลอดตั้งแต่ต้นจนจบ	ลงจังหวะวรรคตอนถูกต้องเป็นส่วนใหญ่	ลงจังหวะวรรคตอนถูกต้องบ้าง
๔. แสดงท่าทางประกอบถูกต้อง	แสดงท่าทางประกอบถูกต้องทุกท่าทาง	แสดงท่าทางประกอบถูกต้องเป็นส่วนใหญ่	แสดงท่าทางประกอบถูกต้องเพียงเล็กน้อย
๕. แสดงท่าทางอิสระได้ดี	๑. แสดงท่าทางอิสระได้ดี ๒. มีความคิดริเริ่มสร้างสรรค์ ๓. กล้าแสดงออก	บอกพร้อมข้อใดข้อหนึ่งในจำนวน ๓ ข้อ	บอกพร้อมตั้งแต่ ๒ ข้อขึ้นไปในจำนวน ๓ ข้อ
๖. มีความสุขจากการร้องเพลง	สังเกตได้ว่ามีความสุขตลอดเวลาของการร้องเพลง	สังเกตได้ว่ามีความสุขจากการร้องเพลงเป็นส่วนใหญ่	สังเกตได้ว่ามีความสุขเพียงเล็กน้อย

แบบประเมินการเขียนคัดลายมือ

ประเมินครั้งที่ ..... วันที่ ..... เดือน ..... พ.ศ. ....

คำชี้แจง ครูประเมินพฤติกรรมของนักเรียนในการเขียนคัดลายมือ และให้คะแนนลงในช่องที่ตรงกับพฤติกรรมของนักเรียน

เกณฑ์การประเมิน ผู้ผ่านการประเมิน ต้องได้คะแนนรวมร้อยละ ๘๐ ขึ้นไป

เลขที่	ชื่อ-สกุล	ท่าทางในการคัด	ผลงาน				รวม	สรุปผลการประเมิน	
			เขียนตัวอักษรถูกต้อง	ความเป็นระเบียบเรียบร้อย	ความสะอาด	เขียนเสร็จทันเวลาที่กำหนด		ผ่าน	ไม่ผ่าน
		๓	๓	๓	๓	๓	๑๕		
๑	.....	.....	.....	.....	.....	.....	.....	.....	.....
๒	.....	.....	.....	.....	.....	.....	.....	.....	.....
๓	.....	.....	.....	.....	.....	.....	.....	.....	.....
๔	.....	.....	.....	.....	.....	.....	.....	.....	.....
๕	.....	.....	.....	.....	.....	.....	.....	.....	.....
๖	.....	.....	.....	.....	.....	.....	.....	.....	.....
๗	.....	.....	.....	.....	.....	.....	.....	.....	.....
๘	.....	.....	.....	.....	.....	.....	.....	.....	.....

ผู้ผ่านเกณฑ์การประเมิน ต้องได้คะแนนตั้งแต่ ๑๒ คะแนน ขึ้นไป

- ระดับคุณภาพ    ๑๒-๑๕    หมายถึง    ดีมาก  
 ๙-๑๑            หมายถึง    ดี  
 ๕-๘                หมายถึง    พอใช้  
 ๑-๔                หมายถึง    ปรับปรุง

ลงชื่อ.....ผู้ประเมิน

(.....)

รายละเอียดเกณฑ์การให้คะแนนแบบประเมินการเขียนคัดลายมือ(rubrics)

โรงเรียน.....ภาคเรียนที่.....ปีการศึกษา.....

ประเด็นการประเมิน	เกณฑ์การให้คะแนน		
	๓	๒	๑
๑. ท่าทางในการคัด (วางสมุดให้ขนานกับขอบ โต๊ะแขนทั้งสองข้างวางบน โต๊ะนั่งตัวตรง ใบบนห่าง จากสมุดประมาณ ๓๐ เซนติเมตร จับดินสอด้วย นิ้วชี้และหัวแม่มือ เท้าทั้ง สองข้างวางราบกับพื้น)	ปฏิบัติได้ถูกต้องครบถ้วน ตั้งแต่เริ่มต้นจนคัดเสร็จ	ปฏิบัติได้ถูกต้องครบถ้วน แต่ไม่ตลอดการทำงาน	ปฏิบัติได้ไม่ครบถ้วน ตามกำหนด
๒. เขียนตัวอักษรถูกต้อง วางสระวรรณยุกต์ถูกต้อง	วางสระ วรรณยุกต์ถูกต้อง ทั้งหมด	วางสระ วรรณยุกต์ถูกต้อง ผิดพลาดไม่เกิน ๑ แห่ง	มีข้อผิดพลาดในการ เขียนตัวอักษร การวาง สระ วรรณยุกต์ เกิน ๑ แห่ง
๓. ความเป็นระเบียบ เรียบร้อย	เว้นช่องไฟพองาม ระดับ บรรทัดเป็นระเบียบ เสมอกัน ตัวอักษรหัว ไม่บอด ตัวตรงสวยงาม	เว้นช่องไฟพองาม ระดับ บรรทัดเป็นระเบียบ เสมอกัน ตัวอักษรหัว ไม่บอด ตัวตรงสวยงาม เป็นบางส่วน	ช่องไฟไม่เป็นระเบียบ ตัวอักษรหัวบอด ตัวเอียง ไม่สวยงาม เป็นส่วนใหญ่
๔. ความสะอาด	ไม่มีรอยลบ จีด ฆ่า	ไม่มีรอยลบ จีด ฆ่า หรือมีไม่เกิน ๒ แห่ง	มีรอยลบ จีด ฆ่า เกิน ๒ แห่ง
๕. เขียนเสร็จทันเวลา กำหนด	เขียนเสร็จทันเวลา กำหนด	เขียนเสร็จเกินเวลา กำหนด ๒ นาที	เขียนเสร็จเกินเวลา กำหนดมากกว่า ๒ นาที

แบบประเมินการอ่านออกเสียง/วาดภาพ/เขียนเรื่องบรรยายภาพ



ประเมินครั้งที่ ..... วันที่ ..... เดือน ..... พ.ศ. ....

**คำชี้แจง** ครูประเมินพฤติกรรมของนักเรียนในการอ่านออกเสียงและให้คะแนนลงในช่องที่ตรงกับพฤติกรรมของนักเรียน

**เกณฑ์การประเมิน** ผู้ผ่านการประเมิน ต้องได้คะแนนรวมร้อยละ ๘๐ ขึ้นไป

เลขที่	ชื่อ-สกุล	การจับหนังสือ/พลิกหนังสือ	อ่านถูกต้องตามอักขรวิธี	การเว้นวรรคตอนถูกต้อง	นำเสียงเหมาะสมกับเรื่องที่อ่าน	วาดภาพประกอบเรื่องได้	เขียนบรรยายภาพได้	รวม	สรุปผลการประเมิน	
		๑	๑	๑	๑	๑	๑		๑๖	ผ่าน
๑										
๒										
๓										
๔										
๕										
๖										
๗										
๘										
๙										
๑๐										

**ผู้ผ่านเกณฑ์การประเมิน** ต้องได้คะแนนตั้งแต่ ๑๔ คะแนน ขึ้นไป

ลงชื่อ.....ผู้ประเมิน

(.....)

**รายละเอียดเกณฑ์การให้คะแนนแบบประเมินการอ่านออกเสียง/ร้องเพลง**

โรงเรียน .....ภาคเรียนที่ ..... ปีการศึกษา .....

ประเด็นการประเมิน	เกณฑ์การให้คะแนน		
	๓	๒	๑
๑. การจับหนังสือ/พลิกหนังสือ/ท่าทางในการอ่านถูกต้อง	ลักษณะท่าทาง การวาง และการจับหนังสือถูกต้อง	ลักษณะท่าทาง การวาง และการจับหนังสือไม่ถูกต้อง ๑ อย่าง	ลักษณะท่าทาง การวาง และการจับหนังสือไม่ถูกต้อง ๒ อย่างขึ้นไป
๒. อ่านถูกต้องตามอักขรวิธี	อ่านถูกต้องตามอักขรวิธี ออกเสียง ร ล และ คำควบกล้ำ ร ล ว ชัดเจน	อ่านถูกต้องตามอักขรวิธี ออกเสียง ร ล และคำ ควบกล้ำ ร ล ว ชัดบ้าง ไม่ชัดบ้าง	อ่าน ไม่ถูกต้องตามอักขรวิธี ออกเสียง ร ล และคำ ควบกล้ำ ร ล ว ไม่ ชัดเจนเลย
๓. การเว้นวรรคตอน ถูกต้อง	อ่านเว้นวรรคตอนได้ ถูกต้องตลอดทั้งเรื่อง ตั้งแต่ ต้นจนจบเรื่อง	อ่านเว้นวรรคตอน ผิดบ้างเป็นบางครั้ง	อ่านเว้นวรรคตอนผิด ตลอดทั้งเรื่อง ตั้งแต่ ต้นจนจบเรื่อง
๔. น้ำเสียงเหมาะสม กับเรื่องที่อ่าน	อ่านเสียงดังชัดเจน น้ำเสียง เหมาะสมกับเรื่องที่อ่าน	อ่านเสียงดังชัดเจน น้ำเสียงเหมาะสมบ้าง เป็นบางครั้ง	อ่านเสียงไม่ชัดเจน น้ำเสียงไม่เหมาะสมกับ เรื่องที่อ่านตลอดทั้งเรื่อง
๕. วาดภาพประกอบ เรื่อง ได้ดี	๑. ลักษณะ โครงร่างภาพดี ๒. สัมพันธ์กับสัตว์ที่วาด ชัดเจน ๓. สื่อความหมายได้ดี ๔. ระบายสีได้ดี เหมือนสัตว์ ที่วาดจริง	บกพร่องในข้อ ๑ หรือ ๒ ข้อในจำนวน ๔ ข้อ	บกพร่องตั้งแต่ ๓ ข้อขึ้นไป
๖. เขียนบรรยายภาพ ได้ดี	๑. เขียนบรรยายได้ตาม ลักษณะของสัตว์ที่วาด ๒. ใช้ภาษาสื่อสารได้ชัดเจน ๓. เขียนได้ถูกต้องตามหลัก ภาษา	บกพร่องในข้อใดข้อหนึ่ง ในจำนวน ๓ ข้อ	บกพร่องตั้งแต่ ๒ ข้อ ขึ้นไปในจำนวน ๓ ข้อ

**แบบประเมินมารยาทในการฟัง**

มารยาทในการฟัง เรื่อง .....

ประเมินครั้งที่ ..... วันที่ ..... เดือน ..... พ.ศ. ....

**คำชี้แจง** ครูประเมินพฤติกรรมของนักเรียนเรื่องมารยาทในการฟังและให้คะแนนลงในช่องที่ตรงกับพฤติกรรมของนักเรียน

**เกณฑ์การประเมิน** ผู้ผ่านการประเมิน ต้องได้คะแนนรวมร้อยละ ๘๐ ขึ้นไป

เลขที่	ชื่อ-สกุล	ไม่พูดคุยกันขณะที่ฟัง	ตั้งใจฟัง	ยกมือขานถามเมื่อต้องการถาม	ถามเมื่อผู้พูดให้โอกาสถาม	ไม่ให้เกิดรบกวนผู้พูดโดยการปรบมือ	รวม	สรุปผลการประเมิน		หมายเหตุ
		๑	๑	๑	๑	๑		๑๕	ผ่าน	
๑										
๒										
๓										
๔										
๕										
๖										
๗										
๘										
๙										
๑๐										

ผู้ผ่านเกณฑ์การประเมิน ต้องได้คะแนนตั้งแต่ ๑๒ คะแนน ขึ้นไป

ลงชื่อ.....ผู้ประเมิน

(.....)

**รายละเอียดเกณฑ์การให้คะแนนแบบประเมินมารยาทในการฟัง**

โรงเรียน .....ภาคเรียนที่ ..... ปีการศึกษา .....

ประเด็นการประเมิน	เกณฑ์การให้คะแนน		
	๓	๒	๑
๑. ไม่พูดคุยกันขณะที่ฟัง	ไม่พูดคุยเลยในขณะที่ฟังตลอดระยะเวลาที่ฟัง	พูดคุย ๒ ครั้งในขณะที่ฟัง	พูดคุยตั้งแต่ ๓ ครั้งขึ้นไปในขณะที่ฟัง
๒. ตั้งใจฟัง	มีสมาธิ ตั้งใจจดจ่อเรื่องที่ฟัง	ตั้งใจจดจ่อเรื่องที่ฟังแต่ขาดสมาธิ	ไม่มีสมาธิ ไม่สนใจ ไม่มองหน้าผู้พูด
๓. ยกมือขึ้นถามเมื่อต้องการถาม	เมื่อมีข้อสงสัยยกมือก่อนถามทุกครั้ง	เมื่อมีข้อสงสัยยกมือก่อนถามบางครั้ง	ซักถามโดยไม่ยกมือทุกครั้ง
๔. ถามเมื่อผู้พูดให้โอกาสถาม	ซักถามเมื่อผู้พูดเปิดโอกาสให้ถามทุกครั้ง	ซักถามเมื่อผู้พูดเปิดโอกาสให้ถามเป็นบางครั้ง	ซักถามทุกเมื่อ ตามที่ต้องการ
๕. ให้เกียรติผู้พูดโดยการปรบมือ	ปรบมือทุกครั้งก่อนฟังหรือขณะฟังหรือหลังจบการฟัง	ปรบมือบางครั้งก่อนฟังหรือขณะฟังหรือหลังจบการฟัง	ไม่ปรบมือทั้งก่อนฟังหรือขณะฟังหรือหลังจบการฟัง

แบบประเมินการพูดเล่านิทาน/แสดงท่าทางประกอบ

ประเมินครั้งที่ ..... วันที่ ..... เดือน ..... พ.ศ. ....

**คำชี้แจง** ครูประเมินพฤติกรรมของนักเรียนในการพูดเล่าเรื่อง/แสดงท่าทางประกอบของนักเรียนและให้  
คะแนนลงในช่องที่ตรงกับพฤติกรรมของนักเรียน

**เกณฑ์การประเมิน** ผู้ผ่านการประเมิน ต้องได้คะแนนรวมร้อยละ ๘๐ ขึ้นไป

เลขที่	ชื่อ-สกุล	กลวิธีการนำเสนอ	เนื้อหา การพูดตรงกับชื่อเรื่อง	ภาษา การใช้ภาษาเหมาะสมกับเรื่องและกาลเทศะ	พูดออกเสียง ร ล คำควบกล้ำ ร ล ว เสียงตั้ง ชัดเจน	ลำดับเหตุการณ์ถูกต้อง เหมาะสม	สรุปเรื่อง/ข้อคิด/คติเตือนใจได้	การแสดงท่าทางประกอบ	รวม	สรุปผลการประเมิน		
		๑	๑	๑	๑	๑	๑	๑		๑	๒๑	ผ่าน
๑												
๒												
๓												
๔												
๕												
๖												
๗												
๘												
๙												
๑๐												

**ผู้ผ่านเกณฑ์การประเมิน** ต้องได้คะแนนตั้งแต่ ๑๗ คะแนน ขึ้นไป

ลงชื่อ.....ผู้ประเมิน

(.....)

รายละเอียดเกณฑ์การให้คะแนนแบบประเมินการพูดเล่านิทาน/แสดงท่าทางประกอบ

โรงเรียน .....ภาคเรียนที่ ..... ปีการศึกษา .....

ประเด็นการประเมิน	เกณฑ์การให้คะแนน		
	๓	๒	๑
๑. กลวิธีการนำเสนอ	๑.กล่าวทักทายผู้ฟัง แนะนำตัวและกล่าวสวัสดิคตอนจบ ๒.พูดได้คล่องแคล่ว เว้นจังหวะการพูดเหมาะสม ไม่ตะกุกตะกัก ๓.พูดเสียงดังชัดเจน แสดงท่าทาง สีสหน้าประกอบ การพูดเหมาะสม เป็นธรรมชาติ	บกพร่องเกณฑ์ใดเกณฑ์หนึ่งในข้อ ๑, ๒ และ ๓	บกพร่องเกณฑ์ในข้อ ๑, ๒ และ ๓ ตั้งแต่ ๒ เกณฑ์ขึ้นไป
๒. เนื้อหา การพูดตรงกับข้อเรื่อง	๑. พูดได้สอดคล้องตรงกับข้อเรื่อง ๒. เนื้อหามีความต่อเนื่อง	บกพร่องเกณฑ์ใดเกณฑ์หนึ่งในข้อ ๑ และ ๒	บกพร่องทั้ง ข้อ ๑ และข้อ ๒
๓. ภาษา การใช้ภาษาเหมาะสมกับเรื่องและกาลเทศะ	๑.ออกเสียงได้ถูกต้องตามอักขรวิธี ๒. ใช้ภาษาเข้าใจง่าย ๓. น้ำเสียงไพเราะ สุภาพเหมาะสมกับกาลเทศะ	บกพร่องเกณฑ์ใดเกณฑ์หนึ่งในข้อ ๑, ๒ และ ๓	บกพร่องเกณฑ์ในข้อ ๑, ๒ และ ๓ ตั้งแต่ ๒ เกณฑ์ขึ้นไป
๔. พูดออกเสียง ร ล คำควบกล้ำ ร ล ว เสียงดัง ชัดเจน	๑.ออกเสียงถูกต้องตามอักขรวิธี ๒. ใช้ภาษาเข้าใจง่าย ๓. พูดเสียงดังฟังชัดเจน	บกพร่องเกณฑ์ใดเกณฑ์หนึ่งในข้อ ๑, ๒ และ ๓	บกพร่องเกณฑ์ในข้อ ๑, ๒ และ ๓ ตั้งแต่ ๒ เกณฑ์ขึ้นไป
๕. ลำดับเหตุการณ์ ถูกต้องเหมาะสม	พูดได้ตามลำดับเนื้อเรื่อง เหตุการณ์อย่างต่อเนื่องเหมาะสม	พูดได้ตามลำดับเนื้อเรื่อง เหตุการณ์อย่างต่อเนื่อง เป็นบางครั้ง	พูดไม่ลำดับเหตุการณ์ พูดสับสน วกวนไปมา
๖. สรุปเรื่อง/ข้อคิด/คติเตือนใจได้	พูดสรุปเรื่อง ข้อคิดและคติเตือนใจได้	บกพร่องในประเด็นใด ประเด็นหนึ่ง	บกพร่องในทุกประเด็น
๗. การแสดงท่าทาง ประกอบ	แสดงท่าทางตามลักษณะตัวละครได้ทุกท่าทาง	แสดงท่าทางเป็นไปตามลักษณะของตัวละคร เป็นส่วนใหญ่	แสดงท่าทางเป็นไปตามลักษณะของตัวละคร เล็กน้อย

แบบประเมินการวาดภาพสัตว์ที่ชอบและเขียนเรื่องบรรยายภาพ

ประเมินครั้งที่ ..... วันที่ ..... เดือน ..... พ.ศ. ....

คำชี้แจง ครูประเมินพฤติกรรมของนักเรียนในการแต่งเรื่อง /วาดภาพประกอบ แล้วให้คะแนนลงใน  
ช่องที่ตรงกับพฤติกรรมของนักเรียน

เกณฑ์การประเมิน ผู้ผ่านการประเมิน ต้องได้คะแนนรวมร้อยละ ๘๐ ขึ้นไป

เลขที่	ชื่อ-สกุล	ความคิดแปลกใหม่ ไม่ซ้ำแบบ หรือเลียนแบบ	การใช้ภาษา กระชับ ชัดเจน สุภาพ ถูกต้อง เหมาะสม	ลำดับความคิด เหตุการณ์ อย่างต่อเนื่อง	เร้าความสนใจ ความรู้สึกผู้อ่าน	การเขียนสะกดกรัณฑ์ถูกต้อง	การเว้นวรรคตอนถูกต้อง	วาดภาพประกอบเรื่องได้ดี	รวม	สรุปผล การประเมิน	
		๑	๑	๑	๑	๑	๑	๑		๒๑	ผ่าน
๑											
๒											
๓											
๔											
๕											
๖											
๗											
๘											
๙											
๑๐											
๑๑											
๑๒											

ผู้ผ่านเกณฑ์การประเมิน ต้องได้คะแนนตั้งแต่ ๑๗ คะแนน ขึ้นไป

ลงชื่อ.....ผู้ประเมิน

(.....)

รายละเอียดเกณฑ์การให้คะแนนแบบประเมินการวาดภาพสัตว์ที่ชอบและเขียนเรื่อง  
โรงเรียน .....ภาคเรียนที่ ..... ปีการศึกษา .....

ประเด็นการประเมิน	เกณฑ์การให้คะแนน		
	๓	๒	๑
๑. ความคิดแปลกใหม่ มี ไม่ซ้ำแบบหรือ เลียนแบบ	ความคิดในการเขียน แปลกใหม่ ไม่ซ้ำแบบ หรือเลียนแบบ	มีความคิดในการเขียน แปลกใหม่ เลียนแบบบ้าง ในบางข้อความ	ไม่มีความคิดในการเขียนที่ แปลกใหม่ เลียนแบบ ข้อความของผู้อื่น
๒. การใช้ภาษากระชับ ชัดเจน สุภาพ ถูกต้อง เหมาะสม	การใช้ภาษากระชับ ชัดเจน สุภาพ ถูกต้อง เหมาะสม ตลอดทั้งเรื่อง	การใช้ภาษากระชับ ชัดเจน สุภาพ ถูกต้อง เหมาะสม เป็นบางข้อความ	การใช้ภาษาไม่ชัดเจน ไม่สุภาพ ไม่เหมาะสม
๓. ลำดับความคิด เหตุการณ์ อย่างต่อเนื่อง	ลำดับความคิด ลำดับ เหตุการณ์ได้อย่างต่อเนื่อง เหมาะสม	ลำดับความคิด ลำดับ เหตุการณ์ได้อย่าง ต่อเนื่องบกพร่อง บ้างบางส่วน	ลำดับความคิด ลำดับ เหตุการณ์สับสน วกวน ไม่ต่อเนื่อง
๔. ได้รับความสนใจ ความรู้สึกผู้อ่าน	เขียนเรื่องได้ดี ได้รับความ สนใจ ความรู้สึกและดึงดูด ผู้อ่านเหมาะสม	เขียนเรื่องได้ดี ได้รับความสนใจ ความรู้สึก และดึงดูดผู้อ่านเหมาะสม บางส่วน	เขียนเรื่องได้ไม่ดี ไม่ได้รับความ สนใจ และไม่ดึงดูด ผู้อ่าน
๕. การเขียนสะกด การันต์ถูกต้อง	เขียนสะกด การันต์ถูกต้อง ทุกคำ ตลอดทั้งเรื่อง	เขียนสะกด การันต์ผิด ๒ ตำแหน่ง	เขียนสะกด การันต์ผิด ตั้งแต่ ๒ ตำแหน่ง ขึ้นไป
๖. การเว้นวรรคตอน ถูกต้อง	เขียนเว้นวรรคตอนถูกต้อง ตลอดทั้งเรื่อง	เขียนเว้นวรรคตอน ถูกต้องเป็นบางส่วน	เขียนเว้นวรรคตอน ไม่ถูกต้องตลอดทั้งเรื่อง
๗. วาดภาพประกอบ เรื่องได้ดี	๑. ลักษณะ โครงร่างภาพดี ๒. สัมพันธ์กับสัตว์ที่วาด ชัดเจน ๓. สื่อความหมายได้ดี ๔. ระบายสีได้ดี เหมือนสัตว์ ที่วาดจริง	บกพร่องในข้อใดข้อหนึ่ง ในจำนวน ๓ ข้อ	บกพร่องตั้งแต่ ๒ ข้อขึ้นไป ในจำนวน ๓ ข้อ